

RENAULT MASTER

Šasija



Cenu lapa



| Piedziņa | Aizmugures riteņi | Virsbūves tips | GMV | Motors / Versija | BUSINESS | | PACK CLIM | | |
|---------------------|-------------------|----------------|--------------------|--------------------|--------------------|---------------------|---------------|---------------------|---------------|
| | | | | | Pilnā cena | Īpašais piedāvājums | Pilnā cena | Īpašais piedāvājums | |
| Priekš-piedziņa | Mono riteņi | L2 | 3,5 t | 2.3 dCi 145 EuroVI | 28 710 | 24 410 | 29 760 | 25 280 | |
| | | | | 2.3 dCi 165 EuroVI | - | - | 30 550 | 25 930 | |
| | | L3 | 3,5 t | 2.3 dCi 145 EuroVI | 29 030 | 24 670 | 30 210 | 25 650 | |
| | | | | 2.3 dCi 165 EuroVI | - | - | 31 000 | 26 300 | |
| | | Mono riteņi | L3 | 3,5 t | 2.3 dCi 130 EuroVI | - | - | 30 140 | 25 590 |
| | | | | | 2.3 dCi 145 EuroVI | - | - | 31 380 | 26 620 |
| 2.3 dCi 165 EuroVI | - | | | | - | 32 170 | 27 270 | | |
| Aizmugures piedziņa | L3 | 3,5 t | 2.3 dCi 145 EuroVI | - | - | 32 730 | 27 740 | | |
| | | | 2.3 dCi 165 EuroVI | - | - | 33 520 | 28 390 | | |
| | | 4,5 t | 2.3 dCi 165 EuroVI | - | - | 35 540 | 30 080 | | |
| | Dubultriteņi | L4 | 3,5 t | 2.3 dCi 145 EuroVI | - | - | 33 210 | 28 140 | |
| | | | | 2.3 dCi 165 EuroVI | - | - | 33 990 | 28 790 | |
| | | 4,5 t | 2.3 dCi 165 EuroVI | - | - | 36 020 | 30 470 | | |

Degvielas patēriņš ir aprēķināts ņemot vērā aktuālās ES normas. Reālais patēriņš ir atkarīgs no ceļa apstākļiem, braukšanas stila un izmantotā papildus aprīkojuma. Reālais automobija patēriņš var atšķirties no šeit norādītā. CO2 ir globālo sasilšanu izraisīša gāze.

Cenas ietver PVN un ir korektas uz publicēšanas brīdi. Renault patur tiesības mainīt cenas bez iepriekšēja brīdinājuma.

Spēkā līdz 01.01.2022.



Īpašais piedāvājums:
4 gadu garantija*

*4 gadi vai 120 000 km



Automāšinas reģistrācijas izdevumi nav iekļauti šajās cenās.



Renault līzings likme
1,99% + Euribor

Norde

Skanstes iela 31a, Rīga
Tālr.: +371 68 206 688
www.norde.lv

RENAULT MASTER

Šasija ar dubultkabīni



Cenu lapa



| Piedziņa | Aizmugures riteņi | Virsbūves tips | GMV | Motors / Versija | BUSINESS | | PACK CLIM | |
|---------------------|-------------------|--------------------|--------------------|--------------------|------------|---------------------|------------|---------------------|
| | | | | | Pilnā cena | Īpašais piedāvājums | Pilnā cena | Īpašais piedāvājums |
| Priekš-piedziņa | Mono riteņi | L2 | 3,5 t | 2.3 dCi 145 EuroVI | - | - | 31 030 | 26 330 |
| | | | | 2.3 dCi 165 EuroVI | - | - | 31 820 | 26 980 |
| | | L3 | 3,5 t | 2.3 dCi 145 EuroVI | 30 170 | 25 620 | 31 480 | 26 700 |
| | | | | 2.3 dCi 165 EuroVI | - | - | 32 260 | 27 350 |
| Aizmugures piedziņa | Mono riteņi | L3 | 3,5 t | 2.3 dCi 130 EuroVI | - | - | 31 410 | 26 640 |
| | | | | 2.3 dCi 145 EuroVI | - | - | 32 650 | 27 670 |
| | | | | 2.3 dCi 165 EuroVI | - | - | 33 430 | 28 320 |
| | Dubultriteņi | L3 | 3,5 t | 2.3 dCi 145 EuroVI | - | - | 33 990 | 28 790 |
| | | | | 2.3 dCi 165 EuroVI | - | - | 34 780 | 29 440 |
| | | | 4,5 t | 2.3 dCi 165 EuroVI | - | - | 36 360 | 30 750 |
| L4 | 3,5 t | 2.3 dCi 145 EuroVI | - | - | 34 470 | 29 190 | | |
| | | 2.3 dCi 165 EuroVI | - | - | 35 270 | 29 850 | | |
| | | 4,5 t | 2.3 dCi 165 EuroVI | - | - | 37 290 | 31 520 | |

Degvielas patēriņš ir aprēķināts ņemot vērā aktuālās ES normas. Reālais patēriņš ir atkarīgs no ceļa apstākļiem, braukšanas stila un izmantotā papildus aprīkojuma. Reālais automobiļa patēriņš var atšķirties no šeit norādītā. CO2 ir globālo sasilšanu izraisīša gāze.

Cenas ietver PVN un ir korektas uz publicēšanas brīdi. Renault patur tiesības mainīt cenas bez iepriekšēja brīdinājuma.

Spēkā līdz 01.01.2022.



Īpašais piedāvājums:
4 gadu garantija*

*4 gadi vai 120 000 km



Automatīnas reģistrācijas izdevumi nav iekļauti šajās cenās.



Renault līzings likme
1,99% + Euribor

Norde

Skanstes iela 31a, Rīga
Tālr.: +371 68 206 688
www.norde.lv

RENAULT MASTER

Šasija ar kravas kasti



Cenu lapa



| Kabīne | Piedziņa | Aizmugures riteņi | Virsbūves tips | GMV | Motors / Versija | PACK CLIM | |
|------------------------|------------------------|----------------------|----------------|---------------|--------------------|--------------------|---------------------|
| | | | | | | Pilnā cena | Īpašais piedāvājums |
| Mono kabīne | Priekš - piedziņa | Mono riteņi | L3 | 3,5 t | 2.3 dCi 145 EuroVI | 31 500 | 26 720 |
| | | | | | 2.3 dCi 165 EuroVI | 32 250 | 27 340 |
| | Aizmugures piedziņa | Dubultriteņi | L2 | 3,5 t | 2.3 dCi 165 EuroVI | 35 970 | 30 430 |
| | | | | 3,5 t | 2.3 dCi 165 EuroVI | 36 500 | 30 870 |
| | | | L3 | 4,5 t | 2.3 dCi 165 EuroVI | 38 530 | 32 550 |
| | | | | 3,5 t | 2.3 dCi 165 EuroVI | 37 320 | 31 550 |
| L4 | 4,5 t | 2.3 dCi 165 EuroVI | 39 340 | 33 230 | | | |
| | Dubult- kabīne | Priekš - piedziņa | Mono riteņi | L3 | 3,5 t | 2.3 dCi 145 EuroVI | 34 210 |
| 2.3 dCi 165 EuroVI | | | | | | 34 960 | 29 600 |
| Aizmugures piedziņa | | Dubultriteņi | L3 | 3,5 t | 2.3 dCi 165 EuroVI | 36 410 | 30 800 |
| | | | | 3,5 t | 2.3 dCi 165 EuroVI | 37 770 | 31 920 |
| | | | L3 | 4,5 t | 2.3 dCi 165 EuroVI | 39 790 | 33 600 |
| | | | | L4 | 3,5 t | 2.3 dCi 165 EuroVI | 38 580 |
| 4,5 t | 2.3 dCi 165 EuroVI | 40 610 | 34 280 | | | | |

Degvielas patēriņš ir aprēķināts ņemot vērā aktuālās ES normas. Reālais patēriņš ir atkarīgs no ceļa apstākļiem, braukšanas stila un izmantotā papildus aprīkojuma. Reālais automobiļa patēriņš var atšķirties no šeit norādītā. CO2 ir globālo sasilšanu izraisošā gāze.

Cenas ietver PVN un ir korektas uz publicēšanas brīdi. Renault patur tiesības mainīt cenas bez iepriekšēja brīdinājuma.

Spēkā līdz 01.01.2022.



Īpašais piedāvājums:
4 gadu garantija*

*4 gadi vai 120 000 km



Automašīnas reģistrācijas izdevumi nav iekļauti šajās cenās.



Renault līzings likme
1,99% + Euribor

Norde

Skanstes iela 31a, Rīga
Tālr.: +371 68 206 688
www.norde.lv

RENAULT MASTER

Šasija - pašizgāzējs



Cenu lapa



| Kabīne | Piedzīņa | Aizmugures riteņi | Virsbūves tips | GMV | Motors / Versija | PACK CLIM | |
|---------------|---------------------|-------------------|----------------|-------|--------------------|---------------|---------------------|
| | | | | | | Pilnā cena | Īpašais piedāvājums |
| Mono Kabīne | Priekš-piedzīņa | Mono riteņi | L2 | 3,5 t | 2.3 dCi 145 EuroVI | 33 810 | 28 640 |
| | | | | | 2.3 dCi 165 EuroVI | 34 560 | 29 260 |
| | Aizmugures piedzīņa | Dubultriteņi | L2 | 3,5 t | 2.3 dCi 165 EuroVI | 36 780 | 31 110 |
| | | | L3 | 3,5 t | 2.3 dCi 165 EuroVI | 38 130 | 32 230 |
| Dubult-kabīne | Priekš-piedzīņa | Mono riteņi | L3 | 3,5 t | 2.3 dCi 165 EuroVI | 36 880 | 31 190 |
| | Aizmugures piedzīņa | Dubultriteņi | L3 | 3,5 t | 2.3 dCi 165 EuroVI | 38 050 | 32 150 |
| | | | L3 | 3,5 t | 2.3 dCi 165 EuroVI | 39 880 | 33 670 |

Degvielas patēriņš ir aprēķināts ņemot vērā aktuālās ES normas. Reālais patēriņš ir atkarīgs no ceļa apstākļiem, braukšanas stila un izmantotā papildus aprīkojuma. Reālais automobīla patēriņš var atšķirties no šeit norādītā. CO2 ir globālo sasilšanu izraisīša gāze.

Cenas ietver PVN un ir korektas uz publicēšanas brīdi. Renault patur tiesības mainīt cenas bez iepriekšēja brīdinājuma.

Spēkā līdz 01.01.2022.



Īpašais piedāvājums:
4 gadu garantija*

*4 gadi vai 120 000 km



Automobiālas reģistrācijas izdevumi nav iekļauti šajās cenās.



Renault līzings likme
1,99% + Euribor

Norde

Skanstes iela 31a, Rīga
Tālrunis: +371 68 206 688
www.norde.lv

RENAULT MASTER

Platforma



Cenu lapa



| Piedzīņa | GMV | Virsbūves tips | Motors / Versija | BUSINESS | | PACK CLIM | | |
|-----------------|-------|----------------|--------------------|--------------------|---------------------|---------------|---------------------|---------------|
| | | | | Pilnā cena | Īpašais piedāvājums | Pilnā cena | Īpašais piedāvājums | |
| Priekš-piedzīņa | 3,5 t | L2H1 | 2.3 dCi 145 EuroVI | 28 280 | 24 040 | 29 320 | 24 910 | |
| | | | 2.3 dCi 165 EuroVI | - | - | 30 110 | 25 570 | |
| | | L2H2 | 2.3 dCi 145 EuroVI | - | - | 29 650 | 25 190 | |
| | | | 2.3 dCi 165 EuroVI | - | - | 30 440 | 25 840 | |
| | | L3H1 | 2.3 dCi 145 EuroVI | - | - | 29 780 | 25 290 | |
| | | | 2.3 dCi 165 EuroVI | - | - | 30 560 | 25 940 | |
| | | | L3H2 | 2.3 dCi 145 EuroVI | - | - | 30 100 | 25 560 |
| | | | | 2.3 dCi 165 EuroVI | - | - | 30 890 | 26 210 |

Degvielas patēriņš ir aprēķināts ņemot vērā aktuālās ES normas. Reālais patēriņš ir atkarīgs no ceļa apstākļiem, braukšanas stila un izmantotā papildus aprīkojuma. Reālais automobiļa patēriņš var atšķirties no šeit norādītā. CO2 ir globālo sasilšanu izraisošā gāze.

Cenas ietver PVN un ir korektas uz publicēšanas brīdi. Renault patur tiesības mainīt cenas bez iepriekšēja brīdinājuma.

Spēkā līdz 01.01.2022.



Īpašais piedāvājums:
4 gadu garantija*

*4 gadi vai 120 000 km



Automašīnas reģistrācijas izdevumi nav iekļauti šajās cenās.



Renault līzings likme
1,99 % + Euribor

Norde

Skanstes iela 31a, Rīga
Tāl.: +371 68 206 688
www.norde.lv

Tehniskais raksturojums

| MOTORI EURO 6 DFULL | PANEL VAN, CREW VAN | | | CHASSIS, PLATFORM, DROPSIDE, TIPPER, BOX VAN | | |
|--|----------------------------|-----------------------|-----------------------|---|-----------------------|-----------------------|
| DEGVIELAS PATĒRIŅŠ UN CO2 Emisija (NEDC BT) | dCi 135 | Energy dCi 150 | Energy dCi 180 | dCi 135 | Energy dCi 150 | Energy dCi 180 |
| Pilsētā (l/100 km) | 6.7 | 5,3 - 5,5 | 5,0 - 6,8 | 6.7 | 5,3 - 5,8 | 6,0 - 7,1 |
| Ārpus pilsētas (l/100 km) | 6,7 - 7,3 | 6,1 - 6,5 | 7.0 | 6,7 - 7,5 | 6,1 - 7,1 | 7.0 |
| Kopā (l/100 km) | 6,7 - 7,1 | 5,8 - 6,1 | 6,6 - 6,9 | 6,7 - 7,2 | 5,8 - 6,6 | 6,6 - 6,9 |
| CO2 emisija (g/km) | 177 - 187 | 154 - 161 | 175 - 183 | 177 - 191 | 154 - 175 | 175 - 188 |

| EURO VI MOTORI - PRIEKŠĒJO RITEŅU PIEDZIŅA (N1) | VISĀM VERSIJĀM | |
|--|-----------------------|-----------------------|
| DEGVIELAS PATĒRIŅŠ UN CO2 EMISIJA (NEDC) | Energy dCi 145 | Energy dCi 165 |
| Pilsētā (l/100 km) | 7.1 | 7.1 |
| Ārpus pilsētas (l/100 km) | 7.4 | 7.4 |
| Kopā (l/100 km) | 7.3 | 7.3 |
| CO2 emisija (g/km) | 191 | 191 |

| MOTORI EURO VI - AIZMUGURES RITEŅU PIEDZIŅA (N1) | VISĀM VERSIJĀM | | | | | |
|---|-------------------------------|-----------------------|-----------------------|--------------------------------|-----------------------|-----------------------|
| | AIZMUGURES MONO RITEŅI | | | AIZMUGURES DUBULTRITEŅI | | |
| DEGVIELAS PATĒRIŅŠ UN CO2 EMISIJA (NEDC) | dCi 130 | Energy dCi 145 | Energy dCi 165 | dCi 130 | Energy dCi 145 | Energy dCi 165 |
| Pilsētā (l/100 km) | 9.7 | 5.3 | 5.3 | 9.7 | 8.9 | 8.9 |
| Ārpus pilsētas (l/100 km) | 8.1 | 8.0 | 8.0 | 8.5 | 8.4 | 8.4 |
| Kopā (l/100 km) | 8.6 | 8.1 | 8.1 | 9.0 | 8.6 | 8.6 |
| CO2 emisija (g/km) | 224 | 211 | 211 | 233 | 225 | 225 |

Piedāvājums ir tikai komerciāla informācija un nav uzskatāms par piedāvājumu Civillikuma izpratnē. Automāšīnu skaits un popularizēšanas laiks ir ierobežots. Visas cenas dotas euro un tajās iekļauts PVN 21 procenta nodoklis. Šis cenrādis atceļ visus iepriekšējos izdevumus. Degvielas patēriņš ir atkarīgs no transporta izmantošanas apstākļiem, tā aprīkojuma, autovadītāja braukšanas stila.

Lai nodrošinātu, ka šī publikācija drukāšanas brīdī ir precīza un aktuāla, tika veikti visi nepieciešamie piesardzības pasākumi. Šis dokuments ir izveidots, izmantojot pirmsražošanas un prototipa modeļus. Renault, saskaņā ar savu nepārtrauktas attīstības politiku, patur tiesības ieviest izmaiņas jebkurā laikā aprakstītajās un publicētajās specifikācijās, transportlīdzekļos un papildu piederumos.

Par šādām izmaiņām Renault dīleri tiek informēti pēc iespējas ātrāk. Dažas versijas var atšķirties un aprīkojuma elementi var nebūt pieejami (kā daļa no standarta aprīkojuma, kā opcija vai kā papildu piederums) atkarībā no pārdošanas valsts. Lūdzam sazināties ar jums tuvāko dīleri, lai iegūtu aktuālāko informāciju.

Norde

Skanstes iela 31a, Rīga
Tālr.: +371 68 206 688
www.norde.lv

Tehniskais raksturojums

ŠASIJA AR KABĪNI IZMĒRI

VERSĪJA AR PRIEKŠPIEDZIŅU

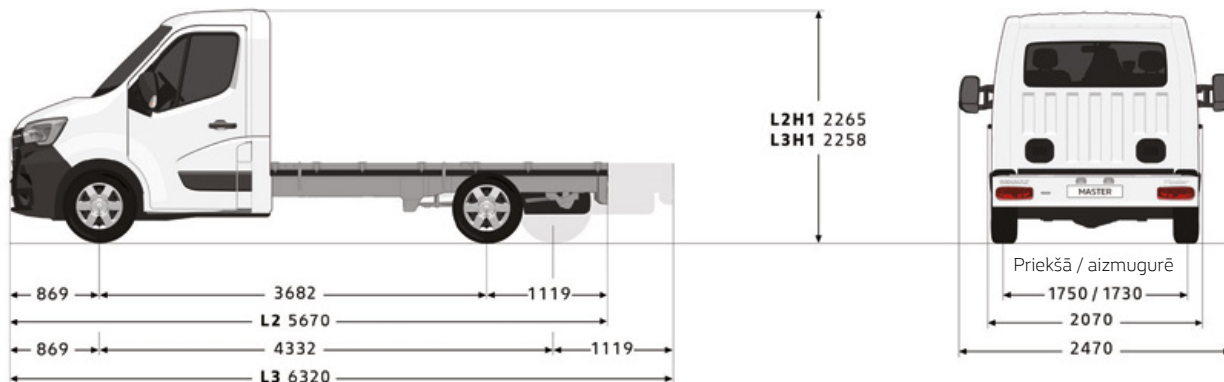

VERSĪJA AR AIZMUGURES PIEDZIŅU

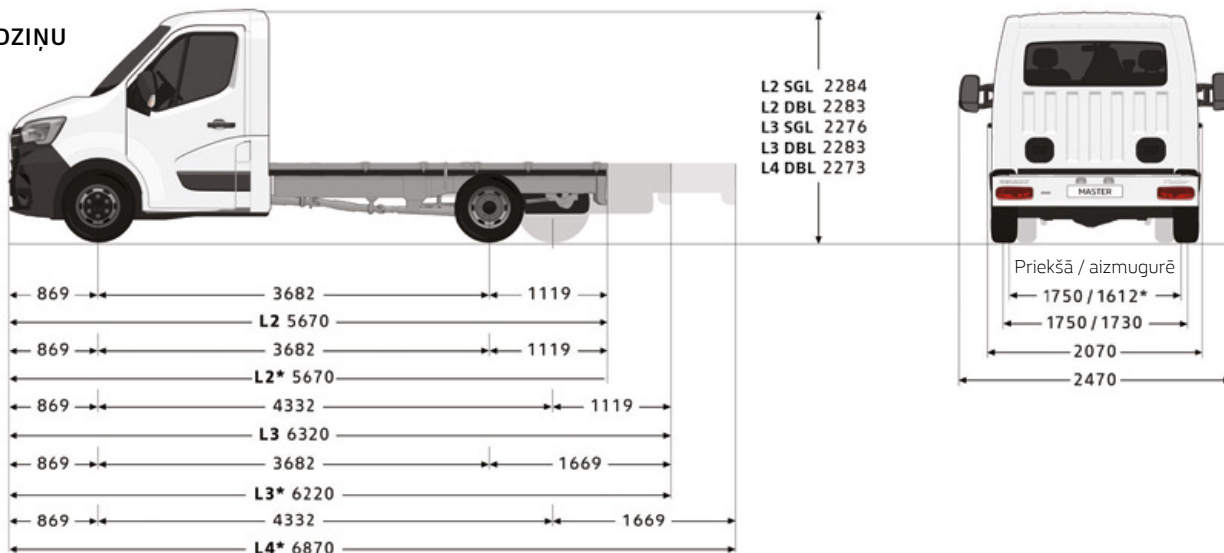

MASA UN KRĀVNESĪBA Šasijai ar kabīni (kg)

| | Versija ar priekšpiedziņu | | Versija ar aizmugures piedziņu | | | | | | |
|--|---------------------------|--------|--------------------------------|------------|------------|--------|--------|--------|--------|
| | L2 | L3 | L2 SGL | L2 DBL | L3 SGL | L3 DBL | L3 DBL | L4 DBL | L4 DBL |
| DMC | 3,5 t | 3,5 t | 3,5 t | 3,5 t | 3,5 t | 3,5 t | 4,5 t | 3,5 t | 4,5 t |
| Minimālā transportlīdzekļa masa darba kārtībā ¹ | 1761 | 1782 | 1874 | 2055 | 1925 | 2065 | 2065 | 2070 | 2070 |
| Maksimālā kravnesība ² | 1739 | 1718 | 1626 | 1445 | 1575 | 1435 | 2435 | 1430 | 2430 |
| Pielaujamā priekšējās ass slodze | 1850 | | | | | | | | |
| Pielaujamā aizmugur. ass slodze | 2100 | 2300 | 2620 | 2300 | 2620 | 3200 | 2620 | 3200 | |
| Pielaujamā piekabes masa | 2500 / 750 | | 3000 / 750 | 2500 / 750 | 3000 / 750 | | | | |
| Pagriezienu diametrs starp apmalēm | 13,6 m | 15,7 m | 13,6 m | | | | 15,7 m | | |
| Pagriezienu diametrs starp sienām | 14,1 m | 16,2 m | 14,1 m | | | | 16,2 m | | |

IZMĒRI Šasijai ar kabīni (mm)

| | Versija ar priekšpiedziņu | | Versija ar aizmugures piedziņu | | | | | |
|--|---------------------------|-------------|--------------------------------|-------------|-------------|-------------|-------------|--|
| | L2 | L3 | L2 SGL | L2 DBL | L3 SGL | L3 DBL | L4 DBL | |
| Maksimālais garums pēc pārveidošanas | 5924 | 7298 | 6754 | 6734 | 7384 | 7928 | 6843 | |
| Izmantojamais garums (min./maks.) | 3184 / 3466 | 3834 / 4840 | 3184 / 4295 | 3184 / 4276 | 3834 / 4926 | 3734 / 4275 | 4384 / 5470 | |
| Kravnes platformas augstums (min / max) | 735 / 740 | 736 / 741 | 771 / 774 | 784 / 787 | 771 / 775 | 784 / 787 | 786 / 789 | |
| Platums ar sānu spoguļiem garajos turētājos | 2654 | | | | | | | |
| Maksimālais platums pēc pārveidošanas ar standartā spoguļiem / uz pagarinātiem | 2170 / 2350 | | | | | | | |
| Minimālais klirens | 166 | | | | | | | |

¹ Darba kārtībā esoša transportlīdzekļa pašmasa nozīmē transportlīdzekļa masu bez vadītāja, ja degvielas tvertne ir pilna par 90%. Attiecās uz modeļa bāzes versiju un var atšķirties atkarībā no aprīkojuma un motora (līdz 330 kg).

² Kravnesība ir starpība starp pielaujamā kopējo svaru un darba kārtībā esoša transportlīdzekļa masu. Norādītā krava attiecas uz pamata versiju bez opcijām un var mainīties atkarībā no automašīnas specifikācijas. Atšķirības, kas izriet no motora versijas un specifikācijām, var sasniegt pat 330 kg.

SGL: monorītenī. DBL: dubultie rītenī.

Norde

Skanstes iela 31a, Rīga
Tālr.: +371 68 206 688
www.norde.lv

Tehniskais raksturojums

ŠASIJA AR DUBULTKABĪNI IZMĒRI

VERSIJA AR PRIEKŠPIEDZIŅU

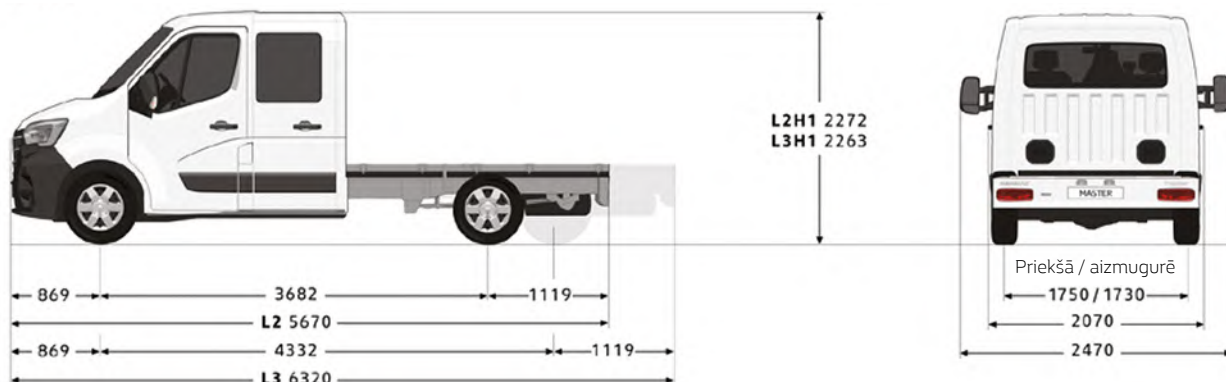

VERSIJA AR AIZMUGURES PIEDZIŅU

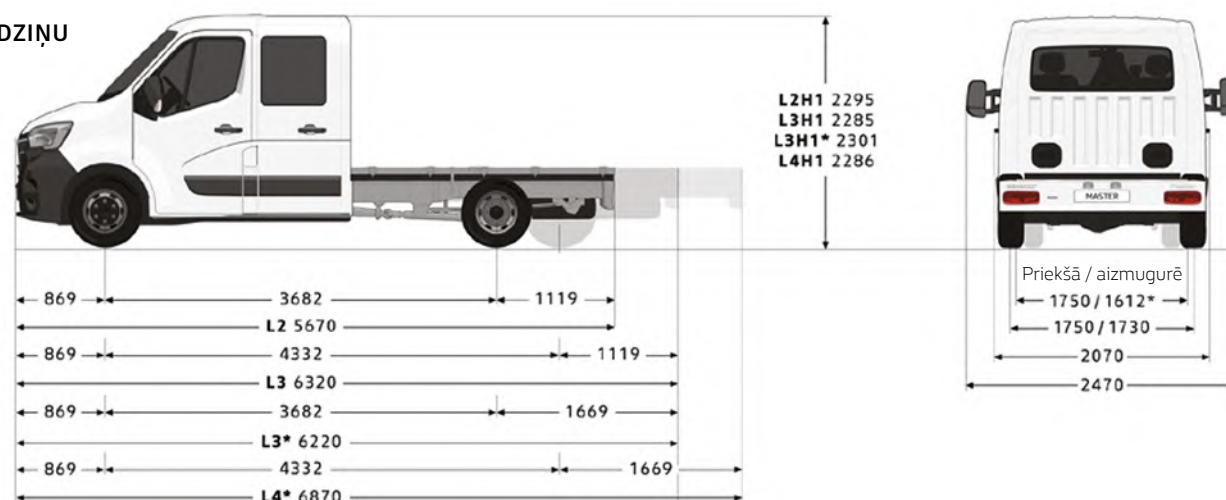

* Dubultriteņi

MASA UN KRAVNESĪBA Šasijai ar dubultkabīni (kg)

| | Versija ar priekšpiedziņu | | Versija ar aizmugures piedziņu | | | | | |
|--|---------------------------|--------|--------------------------------|-----------|------------|-----------|-----------|-----------|
| | L2 | L3 | L2 | L3 | | L4 | | |
| DMC | 3,5 t | 3,5 t | 3,5 t SGL | 3,5 t SGL | 3,5 t DBL | 4,5 t DBL | 3,5 t DBL | 4,5 t DBL |
| Minimālā transportlīdzekļa masa darba kārtībā ¹ | 1946 | 1954 | 2083 | 2095 | 2220 | 2220 | 2269 | 2269 |
| Maksimālā kravnesība ² | 1554 | 1546 | 1417 | 1405 | 1280 | 2280 | 1231 | 2231 |
| Pielaujamā priekšējās ass slodze | 1850 | | | | | | | |
| Pielaujamā aizmugurējās ass slodze | 2100 | | 2300 | | 2620 | 3200 | 2620 | 3200 |
| Pielaujamā piekabes masa (ar bremzēm un bez tām) | 2500 / 750 | | 2500 / 750 | | 3500 / 750 | | | |
| Pagriezienu diametrs starp apmalēm | 13,6 m | 15,7 m | 13,6 m | 15,7 m | 13,6 m | | 15,7 m | |
| Pagriezienu diametrs starp sienām | 14,1 m | 16,2 m | 14,1 m | 16,2 m | 14,1 m | | 16,2 m | |

IZMĒRI Šasijai ar dubultkabīni (mm)

| | Versija ar priekšpiedziņu | | Versija ar aizmugures piedziņu | | | |
|---|---------------------------|-------------|--------------------------------|-------------|-------------|-------------|
| | L2 | L3 | L2 SGL | L3 SGL | L3 DBL | L4 DBL |
| Maksimālais garums pēc pārveidošanas | 5724 | 7252 | 6441 | 8134 | 6624 | 7645 |
| Izmantojamais garums (min / max) | 2434 / 2516 | 3084 / 4044 | 2434 / 3232 | 3084 / 4926 | 2985 / 3416 | 3635 / 4436 |
| Kravas platformas augstums (min / max) | 727 / 732 | 731 / 736 | 760 / 764 | 765 / 768 | 775 / 780 | 778 / 781 |
| Platums ar sānu spoguļiem garajos turētājos | 2654 | | | | | |
| Maksimālais platums pēc pārveidošanas ar standartspoguļiem / uz pagarinātiem turētājiem | 2170 / 2350 | | | | | |
| Minimālais klīrens | 169 | | 197 | | 167 | |

¹ Darba kārtībā esoša transportlīdzekļa pašmasa nozīmē transportlīdzekļa masu bez vadītāja, ja degvielas tvertne ir pilna par 90%. Attiecas uz modeļa bāzes versiju un var atšķirties atkarībā no aprīkojuma un motora (līdz 330 kg).

² Kravnesība ir starpība starp pielaujamā kopējo svaru un darba kārtībā esoša transportlīdzekļa masu. Norādītā krava attiecas uz pamata versiju bez opcijām un var mainīties atkarībā no automašīnas specifikācijas. Atšķirības, kas izriet no motora versijas un specifikācijām, var sasniegt pat 330 kg. SGL: monotēpi. DBL: dubultie riteņi.

Norde

Skanstes iela 31a, Rīga
Tālrunis: +371 68 206 688
www.norde.lv

Tehniskais raksturojums

KRAVAS KASTE AR NOLAIŽAMIEM BORTIEM IZMĒRI

VERSIJA AR PRIEKŠPIEDZIŅU

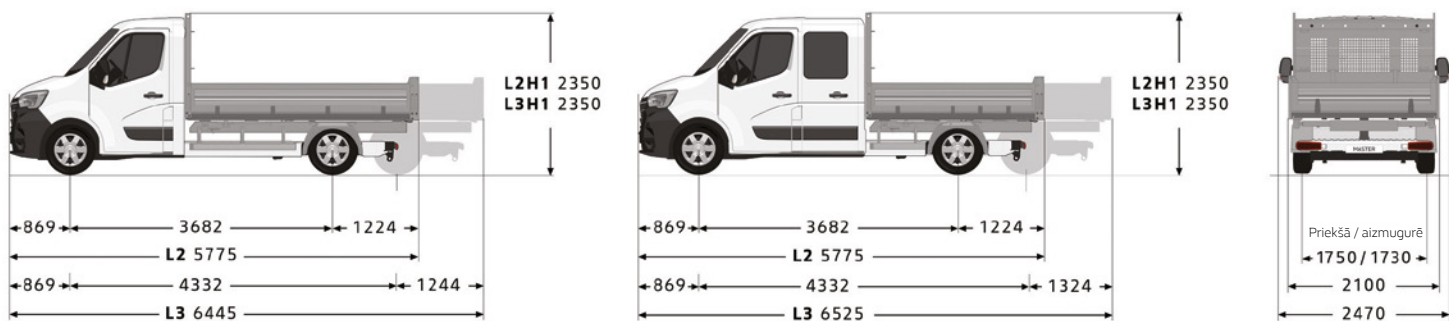

VERSIJA AR AIZMUGURES PIEDZIŅU

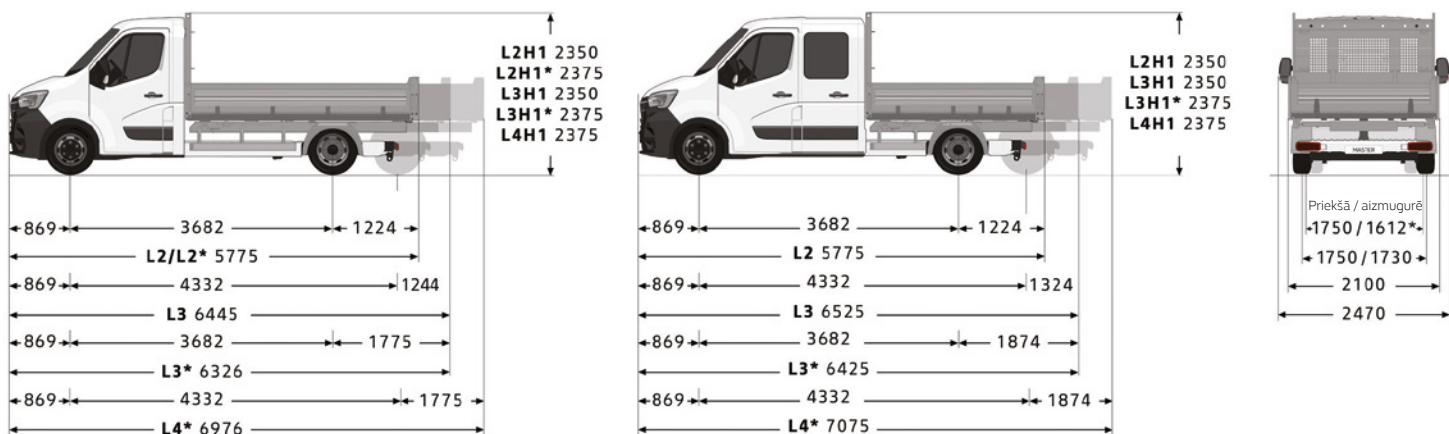

*Dubultrieni

MASA UN KRAVNESĪBA (kg)

| | Mono kabīne | | Dubultkabīne | |
|----------------------------|----------------------|-------|--------------|-------|
| | Maksimālā kravnesība | | | |
| DMC | 3,5 t | 4,5 t | 3,5 t | 4,5 t |
| L2 ar priekšpiedziņu | 1426 | - | 1288 | - |
| L2 ar aizmug. piedziņu SGL | 1214 | - | 1151 | - |
| L2 ar aizmug. piedziņu DBL | 1112 | 2112 | - | - |
| L3 ar priekšpiedziņu | 1353 | - | 1233 | - |
| L3 ar aizmug. piedziņu SGL | 1210 | - | 1092 | - |
| L3 ar aizmug. piedziņu DBL | 1061 | 2061 | 971 | 1971 |
| L4 ar aizmug. piedziņu DBL | 1020 | 2020 | 877 | 1877 |

SGL: vienriteni. DBL: dubultie ritieni.

Krava ir paredzēta pamata versijai bez iespējām, un tā var būt mainās atkarībā no automašīnas specifikācijām.

Atšķirības, kas izriet no motora versijas un specifikācijām, var sasniegt pat 330 kg.

IZMĒRI (mm)

| | Mono kabīne | | | | | | | Dubultkabīne | | | | | |
|-----------------------|---------------------------|--------------------------------|---------------------------|--------------------------------|------|------|-----|---------------------------|--------------------------------|---------------------------|--------------------------------|------|------|
| | L2 | | L3 | | L4 | | | L2 | | L3 | | L4 | |
| | Versija ar priekšpiedziņu | Versija ar aizmugures piedziņu | Versija ar priekšpiedziņu | Versija ar aizmugures piedziņu | SGL | DBL | DBL | Versija ar priekšpiedziņu | Versija ar aizmugures piedziņu | Versija ar priekšpiedziņu | Versija ar aizmugures piedziņu | SGL | DBL |
| Efektīvais garums | 3170 | | 3840 | | 3720 | 4370 | | 2420 | | 3170 | | 3070 | 3720 |
| Izmantojamais platums | 2040 | | | | | | | | | | | | |
| Sānu augstums | 400 | | | | | | | | | | | | |
| Eiropaletes | 5 | | 7 | | 8 | | | 5 | | 7 | | 7 | |

Sānu biezums: 20 mm. Platformas biezums: 3 mm. SGL: vienriteni. DBL: dubultie ritieni.

Norde

Skanstes iela 31a, Rīga
Tālr.: +371 68 206 688
www.norde.lv

Tehniskais raksturojums

AIZMUGURĒJAIS VAI TRĪSVIRZIENU PAŠIZGĀZĒJS IZMĒRI

VERSIJA AR PRIEKŠPIEDZIŅU

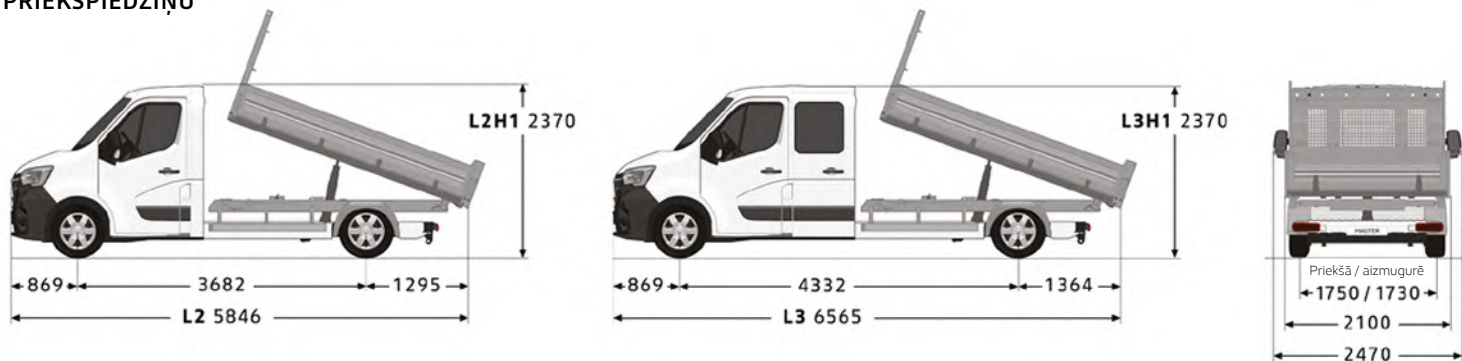

VERSIJA AR AIZMUGURES PIEDZIŅU

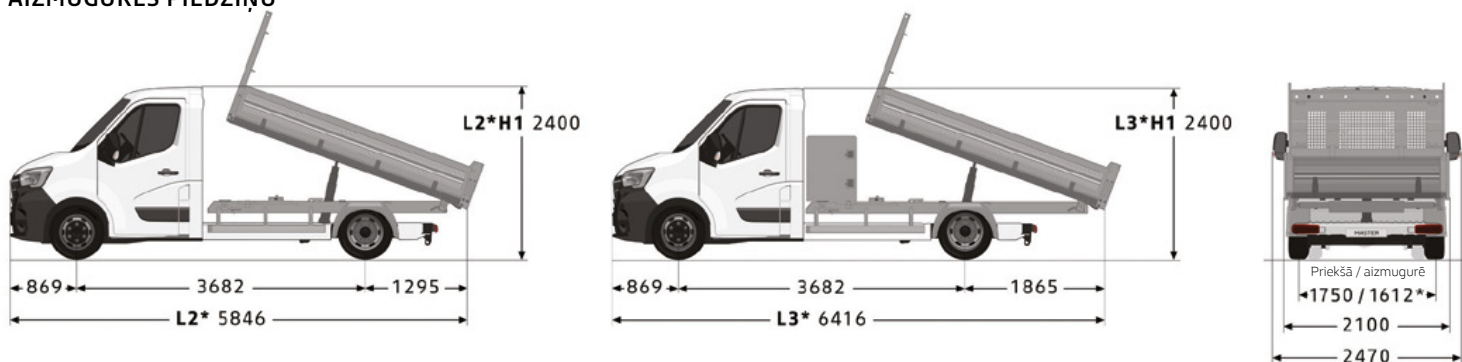

*Dubultriteņi

MASA (kg)

| | Mono kabīne | | Dubultkabīne | |
|---|----------------------|-------|--------------|---------|
| | Maksimālā kravnesība | | | |
| DMC | 3,5 t | 4,5 t | 3,5 t | 4,5 t |
| L2 ar priekšējo riteņu piedziņu 3,3 m | 1242 | - | - | - |
| L2 ar aizmugurējo piedziņu SGL ar kasti 3,3 m | 1129 | - | - | - |
| L2 ar aizmugurējo piedziņu DBL ar kasti 3,3 m | 959 | 1959 | - | - |
| L3 ar aizmugurējo piedziņu DBL ar kasti 3,2 m un mantu nodal. | 845 | 1695* | - | - |
| Dubultkabīne L3 ar priekšējo riteņu piedziņu 3,3 m | - | - | 1057 | - |
| Dubultkabīne L3 ar aizmugures. piedziņu SGL ar kasti 3,3 m | - | - | 914 | - |
| Dubultkabīne L3 ar aizmugures. piedziņu DBL ar kasti 3,2 m | - | - | 850** | 1777*** |

* Trīsvirzienu tērauda pašizgāzējs nav iekļauts. ** Izslēgts trīsvirzienu pašizgāzējs. *** Izslēgts trīsvirzienu pašizgāzējs un tērauda aizmugurējais pašizgāzējs. SGL: vienriteņi. DBL: dubultie riteņi. Kravnesība alumīnija aizmugurējā kanāla versijai. Atņemiet 40 kg tērauda opcijai un 60 kg trīsvirzienu opcijai. Norādītā krava attiecas uz pamata versiju bez opcijām un var mainīties atkarībā no automašīnas specifikācijas. Atšķirības, kas izriet no motora versijas un specifikācijām, var sasniegt pat 330 kg.

IZMĒRI (mm)

| | Mono kabīne | | | Dubultkabīne | | |
|---|---------------------------|---------------------------------|---------------|---------------------------|---------------------------------|------|
| | 3,3 m | | 3,2 m + kaste | 3,3 m | | |
| | L2 | | L3 | L3 | | |
| | Versija ar priekšpiedziņu | Versija ar aizmugurējo piedziņu | | Versija ar priekšpiedziņu | Versija ar aizmugurējo piedziņu | |
| | SGL | DBL | DBL | SGL | SGL | DBL |
| Garums | 3205 | | 3105 | 3205 | | 3105 |
| Platums | | | 2040 | | | |
| Bortu augstums | | | 400 | | | |
| Eiropaletes | 6 | | 5 | 6 | | 5 |
| Maksimālais iekraušanas sliekšņa augstums | 1020 | | 1080 | 1020 | | 1080 |

Sānu biežums: 20 mm. Platformas biežums: 2,5 mm. SGL: monoriteņi. DBL: dubultie riteņi

Norde

Skanstes iela 31a, Rīga
Tālr.: +371 68 206 688
www.norde.lv

Tehniskais raksturojums

PLATFORMA AR KABĪNI IZMĒRI

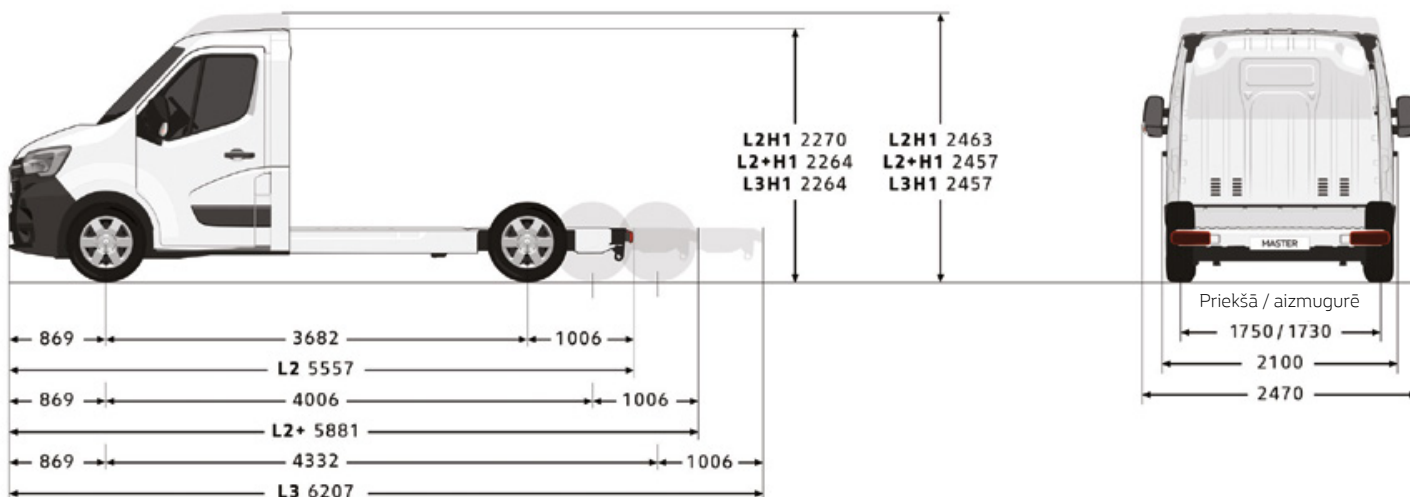

MASA un KRAVNESĪBA Platformai ar kabīni (kg)

| | Versija ar priekšējo piedziņu | | | |
|--|-------------------------------|-------|--------|-------|
| | L2H1 | L2H2 | L3H1 | L3H2 |
| DMC | 3,5 t | 3,5 t | 3,5 t | 3,5 t |
| Minimālā transportlīdzekļa masa darba kārtībā ¹ | 1654 | 1667 | 1675 | 1694 |
| Maksimālā kravnesība ² | 1846 | 1833 | 1825 | 1806 |
| Pielaujamā priekšējās ass slodze | 1850 | | | |
| Pielaujamā aizmugurējās ass slodze | 2100 | | | |
| Pielaujamā piekabes masa (ar bremzēm un bez tām) | 2500 / 750 | | | |
| Pagriezienu diametrs starp apmalēm | 13,6 m | | 15,7 m | |
| Pagriezienu diametrs starp sienām | 14,1 m | | 16,2 m | |

IZMĒRI Platformai ar kabīni (mm)

| | L2H1 | L2H2 | L3H1 | L3H2 |
|---|-------------|-------------|-------------|-------------|
| Maksimālais garums | 5751 | 5790 | 7021 | 7071 |
| Izmantojamais garums (min./maks.) | 3091 / 3313 | 3091 / 3352 | 3741 / 4583 | 3741 / 4632 |
| Maksimālais platums ar standarta / gariem spoguļiem | 2170 / 2350 | | | |
| Platums ar sānu spoguļiem uz garajām rokām | 2654 | | | |
| Grīdas sliekšņa augstums (min / max) | 581 / 585 | 581 / 584 | 579 / 583 | |
| Minimālais klīrens | 166 | | | |

¹ Darba kārtībā esoša transportlīdzekļa pašmasa nozīmē transportlīdzekļa masu bez vadītāja, ja degvielas tvertne ir pilna par 90%. Attiecas uz modeļa bāzes versiju un var atšķirties atkarībā no aprīkojuma un motora (līdz 330 kg).

² Kravnesība ir starpība starp pielaujamo kopējo svaru un darba kārtībā esoša transportlīdzekļa masu. Norādītā krava attiecas uz pamata versiju bez opcijām un var mainīties atkarībā no automašīnas specifikācijas. Atšķirības, kas izriet no motora versijas un specifikācijām, var sasniegt pat 330 kg.