

Jaunais Renault MASTER

FWD (priekšpiedziņa)



RENAULT
Passion for life



CENU LAPA

GMV	Virsbūves tips	Motors / Versija	Business		Pack Clim		
			Pilnā cena	Īpašais piedāvājums	Pilnā cena	Īpašais piedāvājums	
2,8 t	L1H1	2.3 dCi 135 Euro6	27 310	22 850	28 400	23 760	
		2.3 dCi 150 Euro6	-	-	29 300	24 510	
		2.3 dCi 180 Euro6	-	-	30 430	25 440	
	L1H2	2.3 dCi 150 Euro6	-	-	29 640	24 780	
3,3 t	L1H1	2.3 dCi 135 Euro6	-	-	29 090	24 320	
		2.3 dCi 150 Euro6	-	-	30 330	25 360	
		2.3 dCi 180 Euro6	-	-	31 120	26 010	
	L1H2	2.3 dCi 135 Euro6	-	-	29 430	24 610	
		2.3 dCi 150 Euro6	-	-	30 660	25 630	
		2.3 dCi 180 Euro6	-	-	31 460	26 290	
	L2H2	2.3 dCi 135 Euro6	-	-	29 770	24 880	
		2.3 dCi 150 Euro6	-	-	31 000	25 910	
		2.3 dCi 180 Euro6	-	-	31 790	26 560	
	3,5 t	L1H1	2.3 dCi 135 Euro6	28 460	23 800	29 560	24 710
			2.3 dCi 150 Euro6	-	-	30 790	25 730
			2.3 dCi 180 Euro6	-	-	31 580	26 390
L1H2		2.3 dCi 180 Qck Euro6	-	-	32 710	27 320	
		2.3 dCi 165 EuroVI	-	-	31 580	26 390	
		2.3 dCi 135 Euro6	28 800	24 070	29 890	24 990	
L2H2		2.3 dCi 150 Euro6	-	-	31 130	26 020	
		2.3 dCi 180 Euro6	-	-	31 920	26 670	
		2.3 dCi 135 Euro6	29 130	24 360	30 230	25 270	
L2H3		2.3 dCi 150 Euro6	-	-	31 470	26 300	
		2.3 dCi 180 Euro6	-	-	32 260	26 950	
		2.3 dCi 180 Qck Euro6	-	-	33 380	27 890	
L3H2		2.3 dCi 135 Euro6	-	-	30 570	25 550	
		2.3 dCi 150 Euro6	-	-	31 810	26 580	
		2.3 dCi 180 Euro6	-	-	32 590	27 230	
	2.3 dCi 180 Qck Euro6	-	-	33 720	28 160		
	2.3 dCi 135 Euro6	29 470	24 640	30 570	25 550		
	2.3 dCi 150 Euro6	-	-	31 810	26 580		
	2.3 dCi 145 EuroVI	-	-	31 810	26 580		
	2.3 dCi 180 Euro6	-	-	32 590	27 230		
	2.3 dCi 165 EuroVI	-	-	32 590	27 230		
L3H3	2.3 dCi 180 Qck Euro6	-	-	33 720	28 160		
	2.3 dCi 135 Euro6	29 810	24 920	30 910	25 830		
	2.3 dCi 150 Euro6	-	-	32 150	26 860		
		2.3 dCi 180 Euro6	-	-	32 930	27 520	
		2.3 dCi 180 Qck Euro6	-	-	34 060	28 450	

Degvielas patēriņš ir aprēķināts, ņemot vērā aktuālās ES normas. Reālais patēriņš ir atkarīgs no ceļa apstākļiem, braukšanas stila un izmantotā papildus aprīkojuma. Reālais automobiļa patēriņš var atšķirties no šeit norādītā. CO2 ir globālo sasilšanu izraisīša gāze.

Cenas ietver PVN un ir korektas uz publicēšanas brīdi. Renault patur tiesības mainīt cenas bez iepriekšēja brīdinājuma.

Spēkā līdz 15.01.2021.



Automašīnas reģistrācijas izdevumi nav iekļauti šajās cenās



Īpašais piedāvājums:
4 gadu garantija*

*4 gadi vai 120 000 km



Renault līzings likme
1,99% + Euribor

Norde

Skanstes iela 31a, Rīga
Tālr.: +371 68 206 688
www.norde.lv

Jaunais Renault MASTER

RWD (aizmugures piedziņa)



RENAULT
Passion for life

CENU LAPA



GMV	Aizmugures riteņi	Virsbūves tips	Motors / Versija	Business		Pack Clim		
				Pilnā cena	Īpašais piedāvājums	Pilnā cena	Īpašais piedāvājums	
3,5 t	Monoriteņi	L3H2	2.3 dCi 130 EuroVI	30 640	25 610	31 740	26 520	
			2.3 dCi 145 EuroVI	-	-	32 980	27 550	
			2.3 dCi 165 EuroVI	-	-	33 760	28 200	
		L3H3	2.3 dCi 130 EuroVI	30 980	25 890	32 070	26 800	
			2.3 dCi 145 EuroVI	-	-	33 310	27 830	
			2.3 dCi 165 EuroVI	-	-	34 100	28 480	
		L4H2	2.3 dCi 145 EuroVI	-	-	33 310	27 830	
			2.3 dCi 165 EuroVI	-	-	34 100	28 480	
		L4H3	2.3 dCi 130 EuroVI	31 310	26 170	-	-	
			2.3 dCi 145 EuroVI	-	-	33 650	28 100	
			2.3 dCi 165 EuroVI	-	-	34 440	28 770	
		Dubultriteņi	L3H2	2.3 dCi 130 EuroVI	32 470	27 130	33 560	28 040
	2.3 dCi 145 EuroVI			-	-	34 800	29 070	
	2.3 dCi 165 EuroVI			-	-	35 590	29 720	
	L3H3		2.3 dCi 130 EuroVI	32 810	27 410	-	-	
			2.3 dCi 145 EuroVI	-	-	35 140	29 340	
	L4H2		2.3 dCi 130 EuroVI	32 810	27 410	-	-	
			2.3 dCi 145 EuroVI	-	-	35 140	29 340	
			2.3 dCi 165 EuroVI	-	-	35 930	30 000	
	L4H3		2.3 dCi 130 EuroVI	33 150	27 690	-	-	
			2.3 dCi 145 EuroVI	-	-	35 480	29 630	
			2.3 dCi 165 EuroVI	-	-	36 270	30 280	
	4,5 t		Dubultriteņi	L3H2	2.3 dCi 145 EuroVI	-	-	36 830
		2.3 dCi 165 EuroVI			-	-	37 620	31 400
L3H3		2.3 dCi 145 EuroVI		-	-	37 170	31 030	
		2.3 dCi 165 EuroVI		-	-	37 960	31 680	
L4H2		2.3 dCi 145 EuroVI		-	-	37 170	31 030	
		2.3 dCi 165 EuroVI		-	-	37 960	31 680	
L4H3		2.3 dCi 145 EuroVI		-	-	37 510	31 310	
		2.3 dCi 165 EuroVI		-	-	38 290	31 960	

Degvielas patēriņš ir aprēķināts, ņemot vērā aktuālās ES normas. Reālais patēriņš ir atkarīgs no ceļa apstākļiem, braukšanas stila un izmantotā papildus aprīkojuma. Reālais automobiļa patēriņš var atšķirties no šeit norādītā. CO2 ir globālo sasilšanu izraisīša gāze.

Cenas ietver PVN un ir korektas uz publicēšanas brīdi. Renault patur tiesības mainīt cenas bez iepriekšēja brīdinājuma.

Spēkā līdz 15.01.2021.



Automašīnas reģistrācijas izdevumi nav iekļauti šajās cenās



Īpašais piedāvājums:
4 gadu garantija*

*4 gadi vai 120 000 km



Renault līzings likme
1,99% + Euribor

Norde

Skanstes iela 31a, Rīga
Tālr.: +371 68 206 688
www.norde.lv

Jaunais Renault MASTER ar dubulto kabīni



RENAULT
Passion for life



CENU LAPA

Priekšpiedziņa, 7-vietas

GMV	Virsbūves tips	Motors / Versija	Business		Pack Clim	
			Pilnā cena	Īpašais piedāvājums	Pilnā cena	Īpašais piedāvājums
3,5 t	L1H1	2.3 dCi 135 Euro6	31270	26 130	32 370	27 050
		2.3 dCi 150 Euro6	-	-	33 610	28 070
		2.3 dCi 180 Euro6	-	-	34 400	28 730
		2.3 dCi 180 Qck Euro6	-	-	35 520	29 660
	L1H2	2.3 dCi 135 Euro6	31610	26 410	32 710	27 320
		2.3 dCi 150 Euro6	-	-	33 940	28 350
		2.3 dCi 180 Euro6	-	-	34 730	29 000
		2.3 dCi 180 Qck Euro6	-	-	35 860	29 940
	L2H2	2.3 dCi 145 EuroVI	-	-	33 940	28 350
		2.3 dCi 165 EuroVI	-	-	34 730	29 000
		2.3 dCi 135 Euro6	31950	26 700	33 040	27 600
		2.3 dCi 150 Euro6	-	-	34 280	28 630
	L3H2	2.3 dCi 180 Euro6	-	-	35 070	29 290
		2.3 dCi 180 Qck Euro6	-	-	36 190	30 220
		2.3 dCi 145 EuroVI	-	-	34 280	28 630
		2.3 dCi 165 EuroVI	-	-	35 070	29 290
		2.3 dCi 135 Euro6	32290	26 970	33 380	27 890
		2.3 dCi 150 Euro6	-	-	34 620	28 910
L3H2	2.3 dCi 180 Euro6	-	-	35 410	29 570	
	2.3 dCi 180 Qck Euro6	-	-	36 530	30 500	
	2.3 dCi 145 EuroVI	-	-	34 620	28 910	
	2.3 dCi 165 EuroVI	-	-	35 410	29 570	

Aizmugures piedziņa, 7-vietas

GMV	Aizmugures riteņi	Virsbūves tips	Motors / Versija	Pilnā cena	Īpašais piedāvājums	Pilnā cena	Īpašais piedāvājums
3,5 t	Monoriteņi	L3H2	2.3 dCi 130 EuroVI	33450	27 950	34 550	28 850
			2.3 dCi 145 EuroVI	-	-	35 340	29 510
			2.3 dCi 165 EuroVI	-	-	36 580	30 540
	Dubultriteņi	L3H2	2.3 dCi 130 EuroVI	-	-	36 380	30 380
			2.3 dCi 145 EuroVI	-	-	37 620	31 400
			2.3 dCi 165 EuroVI	-	-	38 400	32 060

Degvielas patēriņš ir aprēķināts ņemot vērā aktuālās ES normas NEDC ciklā. Reālais patēriņš ir atkarīgs no ceļa apstākļiem, braukšanas stila un izmantotā papildus aprīkojuma. Reālais automobiļa patēriņš var atšķirties no šeit norādītā. CO2 ir globālo sasilšanu izraisošā gāze.

Cenas ietver PVN un ir korektas uz publicēšanas brīdi. Renault patur tiesības mainīt cenas bez iepriekšēja brīdinājuma.

Spēkā līdz 15.01.2021.



Automašīnas reģistrācijas izdevumi nav iekļauti šajās cenās



Īpašais piedāvājums:
4 gadu garantija*

*4 gadi vai 120 000 km



Renault līzings likme
1,99% + Euribor

Norde

Skanstes iela 31a, Rīga
Tālr.: +371 68 206 688
www.norde.lv



RENAULT
Passion for life

Jaunais Renault MASTER rūpnīcas konteiners



CENU LAPA

GMV	Tilpums	Piedziņa	Aizmugures riteņi	Virsbūves tips	Motors / Versija	Pack Clim	
						Pilnā cena	Īpašais piedāvājums
3,5 t	20m3	Priekšpiedziņa		L3	2.3 dCi 145 EuroVI	35 450	29 600
					2.3 dCi 165 EuroVI	36 240	30 250
		Aizmugures piedziņa	Monoriteņi	L3	2.3 dCi 145 EuroVI	35 720	29 820
					2.3 dCi 165 EuroVI	36 500	30 480
			Dubultriteņi	L4	2.3 dCi 145 EuroVI	37 880	31 620
					2.3 dCi 165 EuroVI	38 670	32 280
22 m3	Aizmugures piedziņa	Dubultriteņi	L4	2.3 dCi 145 EuroVI	38 110	31 810	
				2.3 dCi 165 EuroVI	38 900	32 470	
4,5 t	20 m3	Aizmugures piedziņa	Dubultriteņi	L4	2.3 dCi 145 EuroVI	39 910	33 310
					2.3 dCi 165 EuroVI	40 700	33 950

Degvielas patēriņš ir aprēķināts ņemot vērā aktuālās ES normas NEDC ciklā. Reālais patēriņš ir atkarīgs no ceļa apstākļiem, braukšanas stila un izmantotā papildus aprīkojuma. Reālais automobiļa patēriņš var atšķirties no šeit norādītā. CO2 ir globālo sasilšanu izraisīša gāze. Cenas ietver PVN un ir korektas uz publicēšanas brīdi. Renault patur tiesības mainīt cenas bez iepriekšēja brīdinājuma.

Spēkā līdz 15.01.2021.



Automašīnas reģistrācijas izdevumi nav iekļauti šajās cenās



Īpašais piedāvājums:
4 gadu garantija*

*4 gadi vai 120 000 km



Renault līzings likme
1,99% + Euribor

Norde

Skanstes iela 31a, Rīga
Tālr.: +371 68 206 688
www.norde.lv

JAUNĀ RENAULT MASTER TEHNISKIE DATI

MOTORS	dCi 135		Panel Van & Crew Van FWD* Energy dCi 150		Energy dCi 180	
Emisijas standarts	Euro 6		Euro 6		Euro 6	
Pārnesumkārbas tips	manuālā 6-p.		manuālā 6-p.		manuālā 6-p. / Quickshift 6-p.	
STOP & START sistēma	nav		ir		ir	
Motora darba tilpums (cm ³) / cilindru / vārstu skaits	2299 / 4 / 16		2299 / 4 / 16		2299 / 4 / 16	
Maksimālā jauda kW EEK (ZS) pie apgr./min	99 (135) / 3 500		110 (150) / 3 500		132 (180) / 3 500	
Maksimālais griezes moments Nm EEK (m.kg) pie apgr./min	360 / 1500		385 / 1 500		400 / 1500	
Degvielas iesmidzināšanas tips			Common rail			
Degviela	dīzeļdegviela		dīzeļdegviela		dīzeļdegviela	
Degvielas tvertnes tilpums (l)	80		80		80	
AdBlue® tvertnes tilpums (l)	28		28		28	
VEIKTSPĒJA						
Maksimālais ātrums (km / h)	148		152 (tbc)		163 (tbc)	
No 0 līdz 100 (km / h)	n/a		n/a		n/a	
DEGVIELAS PATĒRIŅŠ UN CO₂ EMISIJA pēc NEDC BT						
	V-Low	V-High	V-Low	V-High	V-Low	V-High
Kombinētā ciklā (l / 100 km)	6,7	7,1	5,9 / 7,0	6,2 / 7,3	6,6 / 7,0	6,9-7,3
CO ₂ emisija (g / km)	177	187	154 / 183	161 / 191	175 / 183	183-191
DEGVIELAS PATĒRIŅŠ UN CO₂ EMISIJA pēc WLTP						
	V-Low	V-High	V-Low	V-High	V-Low	V-High
Kombinētā ciklā (l / 100 km)	7,9	9,6	7,8 / 8,9	9,3 / 10,5	8,9 / 8,9	10,5 / 10,6
CO ₂ emisija (g / km)	236	276	230 / 233	270 / 274	235 / 233	277 / 275

MOTORS	dCi 130		Panel Van RWD * Energy dCi 145		Energy dCi 165	
Emisijas standarts	Euro VI		Euro VI		Euro VI	
Pārnesumkārbas tips	manuālā 6-p.		manuālā 6-p.		manuālā 6-p.	
STOP & START sistēma	nav		ir		ir	
Motora darba tilpums (cm ³) / cilindru / vārstu skaits	2299 / 4 / 16		2299 / 4 / 16		2299 / 4 / 16	
Maksimālā jauda kW EEK (ZS) pie apgr./min	96 (130) / 3 500		107 (145) / 3 500		120 (163) / 3 500	
Maksimālais griezes moments Nm EEK (m.kg) pie apgr./min	330 / 1 500		360 / 1500		380 / 1 500	
Degvielas iesmidzināšanas tips			Common rail			
Degviela	dīzeļdegviela		dīzeļdegviela		dīzeļdegviela	
Degvielas tvertnes tilpums (l)	80		80		80	
AdBlue® tvertnes tilpums (l)	28		28		28	
VEIKTSPĒJA						
Maksimālais ātrums (km / h)	144		149		155	
No 0 līdz 100 (km / h)	n/a		n/a		n/a	
DEGVIELAS PATĒRIŅŠ UN CO₂ EMISIJA pēc NEDC BT						
	8,6** / 9,0***		8,1** / 8,6***		8,1** / 8,6***	
CO ₂ emisija (g / km)	224** / 233***		211** / 225***		211** / 225***	
DEGVIELAS PATĒRIŅŠ UN CO₂ EMISIJA pēc WLTP						
Kombinētā ciklā (l / 100 km)						
CO ₂ emisija (g / km)						

* FWD - priekšējo riteņu piedziņa, RWD - aizmugurējo riteņu piedziņa; ** SGL - aizmugurējie mono riteņi, *** DBL - aizmugurējie dubultriteņi.

Dati var mainīties. Degvielas patēriņš un CO₂ izmeši joprojām ir homologācijas procesā.

Degvielas patēriņš un CO₂ izmešu daudzums ir noteikts saskaņā ar standartā mērījumu metodi, kas ir dota piemērojamajos automašīnu sertifikācijas noteikumos. Tā ir vienāda visiem ražotājiem un ļauj salīdzināt automašīnas. Reālais degvielas patēriņš ir atkarīgs no automašīnas ekspluatācijas apstākļiem, aprikojuma un autovadītāja braukšanas stila.

Renault automašīnas ir pakļautas otrreizējai pārstrādei saskaņā ar likumu par galapārstrādi un citiem noteikumiem, kas izvirza vides aizsardzības prasības. Automašīnas un tās nolietoto detaļu demontāža tiek veikta saskaņā ar atbilstošajiem atkritumu apsaimniekošanas noteikumiem.

Norde

Skanstes iela 31a, Rīga
Tālrunis: +371 68 206 688
www.norde.lv

JAUNĀ RENAULT MASTER IZMĒRI

PRIEKŠPIEDZIŅAS FURGONS

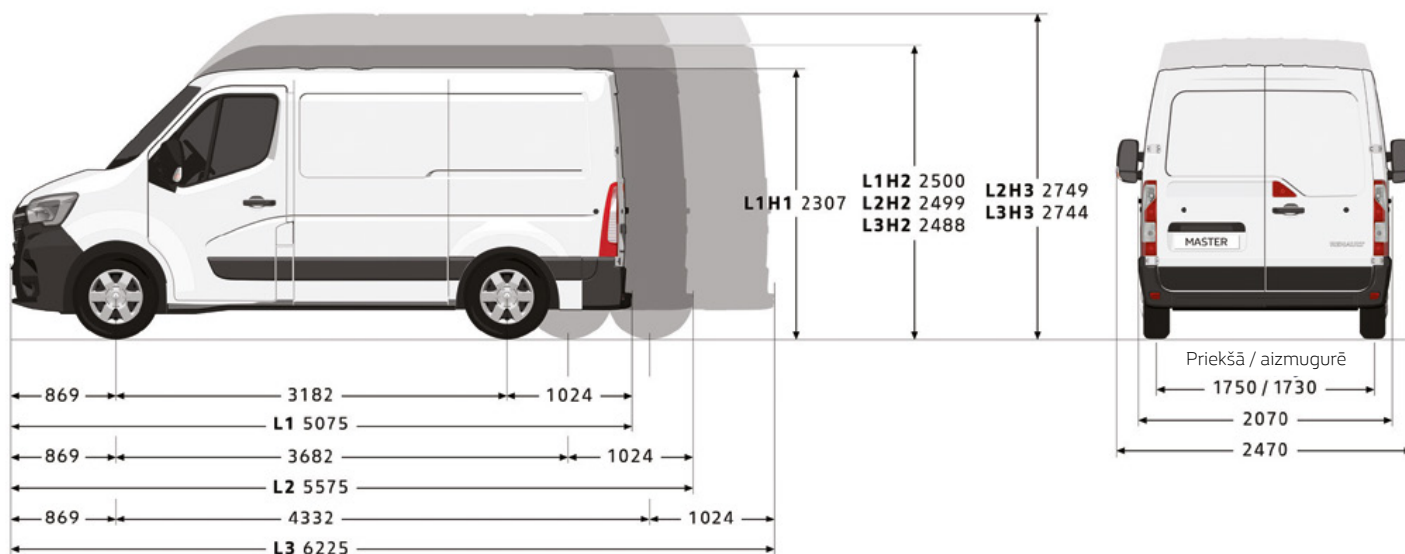

MASA UN KRAVNESĪBA (kg)

	Tilpums (m ³)		DMC		
			2,8 t	3,3 t	3,5 t
L1H1	8	Transportlīdzekļa minimālā masa ¹	1877	1877	1877
		Maksimālā kravnesība ²	923	1423	1623
L1H2	9	Transportlīdzekļa minimālā masa ¹	1899	1899	1899
		Maksimālā kravnesība ²	901	1401	1601
L1H1/ L1H2		Pielaujamā priekšējās ass slodze	1850 / 1550	1850 / 1650	1850
		Pielaujamā aizmugurējās ass slodze	1650	2100 / 1900	2100
		Pielaujamā piekabes masa (ar bremzēm un bez tām)	2500 / 750		
		Pagrieziņa diametrs starp apmalēm	12,0 m		
		Pagrieziņa diametrs starp sienām	12,5 m		
L2H2	10,8	Transportlīdzekļa minimālā masa ¹	-	1971	1971
		Maksimālā kravnesība ²	-	1329	1529
L2H3	12,3	Transportlīdzekļa minimālā masa ¹	-	1996	1996
		Maksimālā kravnesība ²	-	1304	1504
L2H2/ L2H3		Pielaujamā priekšējās ass slodze	-	1850	1850
		Pielaujamā aizmugurējās ass slodze	-	2100	2100
		Pielaujamā piekabes masa (ar bremzēm un bez tām)	-	2500 / 750	
		Pagrieziņa diametrs starp apmalēm	-	13,6 m	
		Pagrieziņa diametrs starp sienām	-	14,1 m	
L3H2	13	Transportlīdzekļa minimālā masa ¹	-	-	2066
		Maksimālā kravnesība ²	-	-	1434
L3H3	14,8	Transportlīdzekļa minimālā masa ¹	-	-	2073
		Maksimālā kravnesība ²	-	-	1427
L3H2/ L3H3		Pielaujamā priekšējās ass slodze	-	-	1850
		Pielaujamā aizmugurējās ass slodze	-	-	2100
		Pielaujamā piekabes masa (ar bremzēm un bez tām)	-	-	2500 / 750

MASA UN KRAVNESĪBA (kg) (cd.)

	Tilpums (m ³)		DMC		
			2,8 t	3,3 t	3,5 t
L3H2/ L3H3		Pagrieziņa diametrs starp apmalēm	-	-	15,7 m
		Pagrieziņa diametrs starp sienām	-	-	16,2 m

¹ Darba kārtībā esoša transportlīdzekļa pašmasa nozīmē transportlīdzekļa masu bez vadītāja, ja degvielas tvertne ir pilna par 90%. Attiecas uz modeļa bāzes versiju un var atšķirties atkarībā no aprīkojuma un motora (līdz 330 kg). ² Kravnesība ir starpība starp pielaujamā kopējo svaru un darba kārtībā esoša transportlīdzekļa masu. Norādītā krava attiecas uz pamata versiju bez opcijām un var mainīties atkarībā no automašīnas specifikācijas. Atšķirības, kas izriet no motora versijas un specifikācijām, var sasniegt pat 330 kg.

IZMĒRI (mm)

	L1H1	L1H2	L2H2	L2H3	L3H2	L3H3
Iekraušanas zona						
Izmantojams garums	2583		3083			3733
Izmantojams garums 1,1 m augstumā	2530		3030			3680
Izmantojamais platums	1765					
Platums starp riteņu arkām	1380					
Derīgais augstums	1700	1894	2144	1894	2144	2144
Sānu bīdāmās durvis						
Sānu bīdāmo durvju platums	1050				1270	
Sānu bīdāmo durvju augstums	1581			1780		
Aizmugurējās durvis						
Platums (169 mm augstumā no grīdas)	1580					
Atveres augstums	1627			1820		
Kraušanas sliekšņa augstums (min / max)	546 / 564	544 / 563	545 / 562	543 / 560	543 / 557	542 / 555
Minimālais klīrens	182	174	173	172	172	169

JAUNĀ RENAULT MASTER IZMĒRI

AIZMUGURES PIEDZIŅAS FURGONS

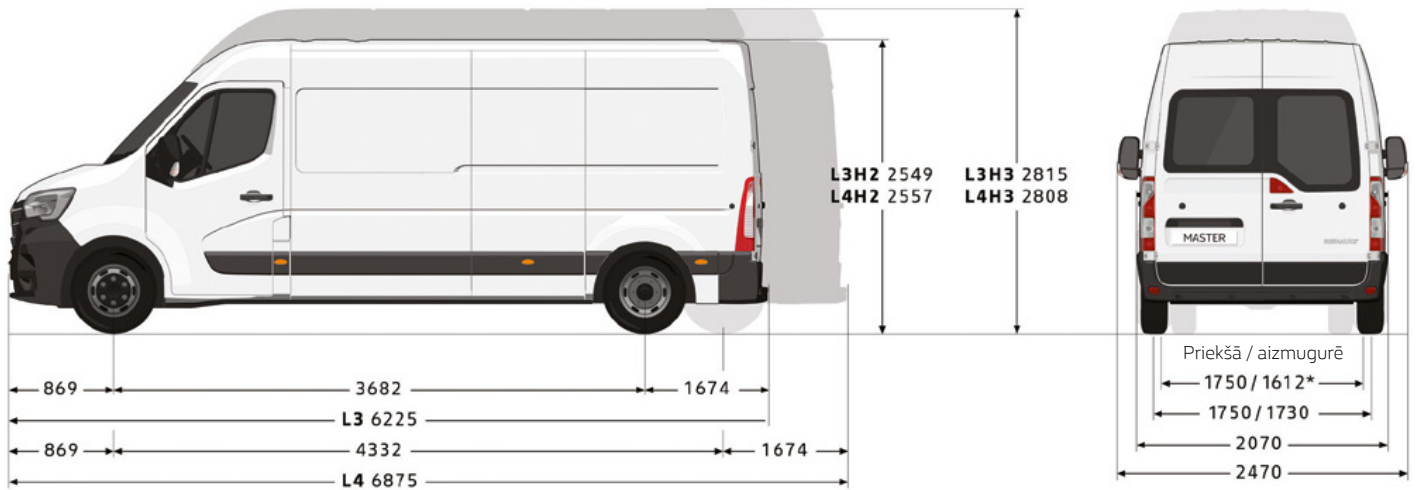

*Dubultriteņi

MASA (kg)

	Tilpums (m ³)		DMC		
			3,5 t SGL	3,5 t DBL	4,5 t DBL
L3H2	12,4	Transportlīdzekļa minimālā masa ¹	2293	2349	2349
		Maksimālā kravnesība ²	1207	1151	2151
L3H3	14,2	Transportlīdzekļa minimālā masa ¹	2311	2372	2372
		Maksimālā kravnesība ²	1189	1128	2128
L4H2	14,9	Transportlīdzekļa minimālā masa ¹	2293	2389	2389
		Maksimālā kravnesība ²	1207	1111	2111
L4H3	17	Transportlīdzekļa minimālā masa ¹	2340	2460	2460
		Maksimālā kravnesība ²	1160	1040	2040
L3H2/ L3H3/ L4H2 SGL/ L4H3 SGL		Pielaujamā priekšējās ass slodze	1850		
		Pielaujamā aizmugurējās ass slodze	2300	2445	3145
		Pielaujamā piekabes masa (ar bremzēm un bez tām)	2500 / 750	3000 / 750	
		Pagrieziena diametrs starp apmalēm 14,1 m	13,6-15,7		
		Pagrieziena diametrs starp sienām 13,6 m	14,1-16,2		

¹ Darba kārtībā esoša transportlīdzekļa pašmasa nozīmē transportlīdzekļa masu bez vadītāja, ja degvielas tvertne ir pilna par 90%. Attiecās uz modeļa bāzes versiju un var atšķirties atkarībā no aprīkojuma un motora (līdz 330 kg). ² Kravnesība ir starpība starp pielaujamo kopējo svaru un darba kārtībā esoša transportlīdzekļa masu. Norādītā krava attiecās uz pamata versiju bez opcijām un var mainīties atkarībā no automašīnas specifikācijas. Atšķirības, kas izriet no motora versijas un specifikācijām, var sasniegt pat 330 kg.

IZMĒRI (mm)

	L3H2 SGL	L3H2 DBL	L3H3 SGL	L3H3 DBL	L4H2 SGL	L4H2 DBL	L4H3 SGL	L4H3 DBL
Iekraušanas zona								
Izmantojams garums	3733				4383			
Izmantojams garums 1,1 m augstumā	3680				4330			
Izmantojamais platums	1765							
Platums starp riteņu arkām	1380	1080	1380	1080	1380	1080	1380	1080
Derīgais augstums	1798		2048		1798		2048	
Sānu bidāmās durvis								
Sānu bidāmo durvju platums	1270							
Sānu bidāmo durvju augstums	1684							
Aizmugurējās durvis								
Platums (169 mm augstumā no grīdas)	1580							
Atveres augstums	1724							
Kraušanas sliekšņa augstums (min / max)	674 / 696	706 / 724	672 / 694	704 / 723	682 / 704	701 / 717	680 / 702	700 / 715
Minimālais klīrens	197	181	197	181	167			

SGL: mono riteņi. DBL: dubultie riteņi.

Norde

Skanstes iela 31a, Rīga
Tālrunis: +371 68 206 688
www.norde.lv

JAUNĀ RENAULT MASTER IZMĒRI

PASAŽIERU FURGONS

VERSIJA AR PRIEKŠPIEDZIŅU

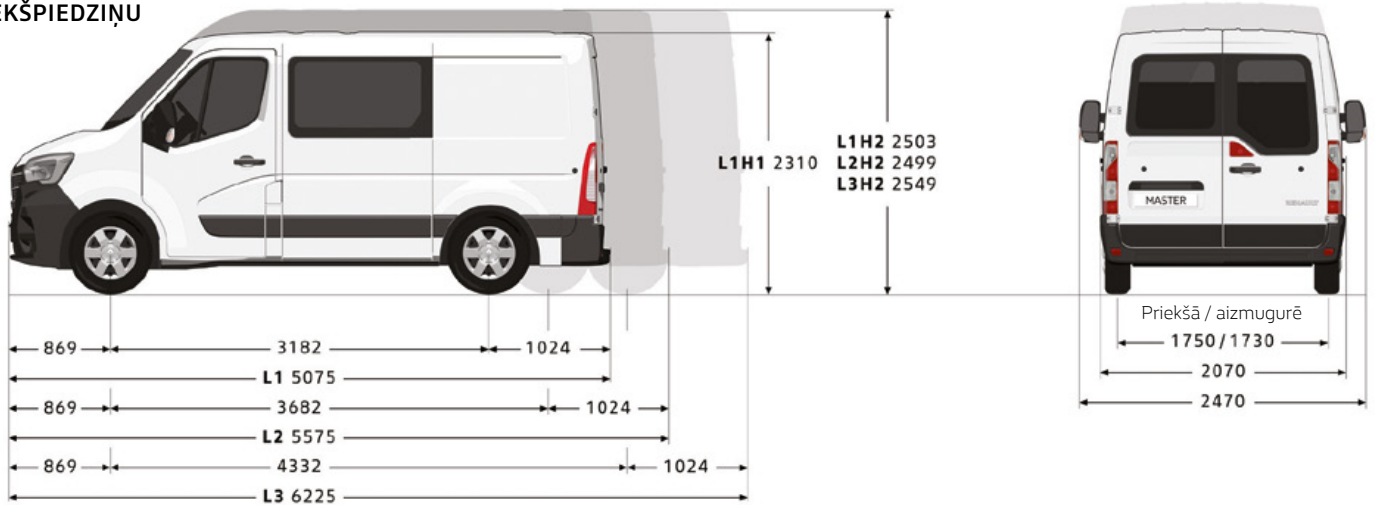

VERSIJA AR AIZMUGURES PIEDZIŅU

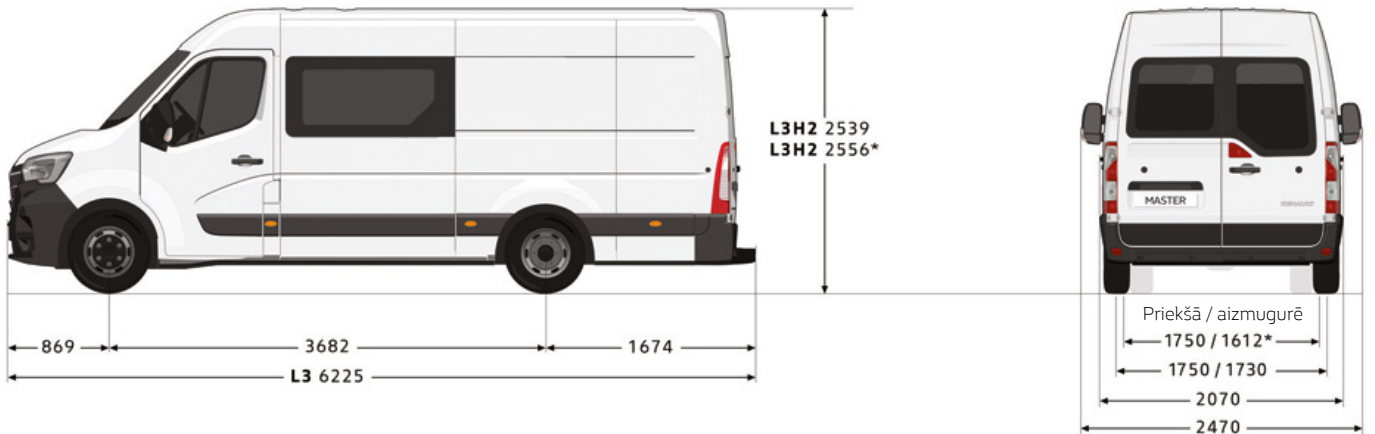

*Dubultriteņi

MASA (kg)

	Maksimālā kravnesība			Tilpums (m ³)
	3,3 t	3,5 t	4,5 t	
DMC				
L1H1 ar priekšpiedziņu	1207	1398	-	5
L1H2 ar priekšpiedziņu	1208	1400	-	5,3
L2H2 ar priekšpiedziņu	1124	1324	-	6,9
L3H2 ar priekšpiedziņu	-	1230	-	9
L3H2 ar aizmug. piedziņu SGL	-	1107	-	8,3
L3H2 ar aizmug. piedziņu DBL	-	947	1947	8,3

SGL: monorīteņi. DBL: dubultie rīteņi. Norādītā kravnesība attiecas uz pamata versiju bez opcijām un var mainīties atkarībā no automašīnas specifikācijas. Atšķirības, kas izriet no motora versijas un specifikācijām, var sasniegt pat 330 kg.

IZMĒRI (mm)

	Versija ar priekšpiedziņu				Versija ar aizmugures piedziņu	
	L1H1	L1H2	L2H2	L3H2	L3H2 SGL	L3H2 DBL
Iekraušanas zona						
Izmantojams garums 0,4 m augstumā	1716		2175		2825	
Izmantojams garums 1 m augstumā	1531		1990		2640	
Izmantojamais platums	1765					
Platums starp riteņu arkām				1380	1080	
Derīgais augstums	1700	1894		1798		
Sānu bīdāmās durvis						
Sānu bīdāmo durvju platums	1050					1270

IZMĒRI (mm) (cd.)

	Versija ar priekšpiedziņu				Versija ar aizmugures piedziņu	
	L1H1	L1H2	L2H2	L3H2	L3H2 SGL	L3H2 DBL
Sānu bīdāmo durvju augstums	1581	1780			1684	
Aizmugurējās durvis						
Platums apakšā	1580					
Augstums	1627	1820			1724	
Kraušanas sliekšņa augstums (min / max)	546 / 564	544 / 563	545 / 562	543 / 557	674 / 696	706 / 724
Klīrens	182	182	174	172	197	181

SGL: mono rīteņi. DBL: dubultie rīteņi.

Norde

Skanstes iela 31a, Rīga
Tālr.: +371 68 206 688
www.norde.lv

JAUNĀ RENAULT MASTER IZMĒRI

RŪPNĪCAS KONTEINERS

VERSIJA AR PRIEKŠPIEDZIŅU

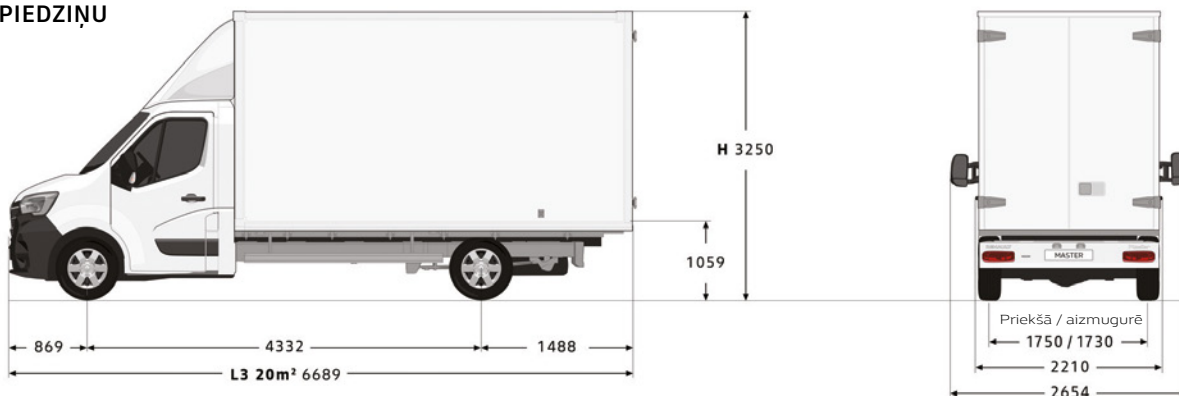

VERSIJA AR AIZMUGURES PIEDZIŅU

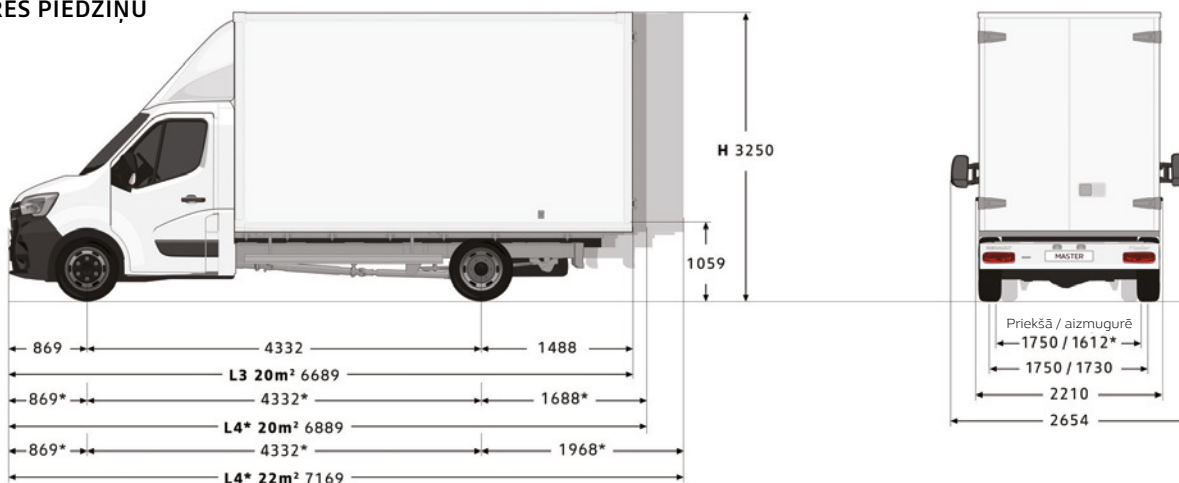

*Dubultriteņi

MASA (kg)

	Maksimālā kravnesība (kg)		Tilpums (m ³)
	3,5 t	4,5 t	
DMC			
L3 ar priekšpiedziņu 20 m ³	1162	-	19,3
L3 ar aizmugures piedziņu SGL 20 m ³	1012	-	19,3
L4 ar aizmugures piedziņu DBL 20 m ³	834	1834	20,3
L4 ar aizmugures piedziņu DBL 22 m ³	848	-	21,7

SGL: mono riteņi. DBL: dubultie riteņi. Norādītā kravnesība attiecas uz pamata versiju bez opcijām un var mainīties atkarībā no automašīnas specifikācijas. Atšķirības, kas izriet no motora versijas un specifikācijām, var sasniegt pat 330 kg.

IZMĒRI (mm)

	Konteiners ar priekš. un aizmugures piedziņu		
	20 m ² priekš L3 (19,6 m ³)	20 m ² priekš L4 (20,3 m ³)	22 m ²
Konteiners			
Izmantojamais garums	4100	4300	4580
Izmantojamais platums		2150	
Derīgais augstums		2200	

IZMĒRI (mm) (cd.)

	Konteiners ar priekš. un aizmugures piedziņu		
	20 m ² priekš L3 (19,6 m ³)	20 m ² priekš L4 (20,3 m ³)	22 m ²
Aizmugurējās durvis			
Platums		2105	
Augstums		2165	

Norde

Skanstes iela 31a, Rīga
Tālr.: +371 68 206 688
www.norde.lv