

Jaunais Renault MASTER Šasija



RENAULT
Passion for life



CENU LAPA

GMV	Piedziņa	Aizmugures riteņi	Virsbūves tips	Motors / Versija	Business		Pack Clim	
					Pilnā cena	Īpašais piedāvājums	Pilnā cena	Īpašais piedāvājums
3,5 t	Priekšpiedziņa		L2	2.3 dCi 135 Euro6	26 080	21 820	27 180	22 740
				2.3 dCi 150 Euro6	-	-	28 410	23 760
				2.3 dCi 180 Euro6	-	-	29 200	24 410
				2.3 dCi 180 Qck Euro6	-	-	30 330	25 360
				2.3 dCi 145 EuroVI	-	-	28 410	23 760
				2.3 dCi 165 EuroVI	-	-	29 200	24 410
	Aizmugures piedziņa	Monoriteņi	L3	2.3 dCi 135 Euro6	26 530	22 200	27 630	23 110
				2.3 dCi 150 Euro6	-	-	28 870	24 140
				2.3 dCi 180 Euro6	-	-	29 650	24 790
				2.3 dCi 180 Qck Euro6	-	-	30 780	25 720
		Dubultriteņi	L3	2.3 dCi 145 EuroVI	-	-	28 870	24 140
				2.3 dCi 165 EuroVI	-	-	29 650	24 790
				2.3 dCi 130 EuroVI	27 700	23 170	-	-
				2.3 dCi 145 EuroVI	28 930	24 200	-	-
Aizmugures piedziņa	Monoriteņi	L3	2.3 dCi 130 EuroVI	-	-	28 800	24 070	
			2.3 dCi 145 EuroVI	-	-	30 040	25 110	
			2.3 dCi 165 EuroVI	-	-	30 820	25 770	
	Dubultriteņi	L3	2.3 dCi 130 EuroVI	-	-	30 140	25 200	
			2.3 dCi 145 EuroVI	-	-	31 380	26 230	
			2.3 dCi 165 EuroVI	-	-	32 170	26 880	
4,5 t	Aizmugures piedziņa	Dubultriteņi	L3	2.3 dCi 130 EuroVI	-	-	30 620	25 590
				2.3 dCi 145 EuroVI	-	-	31 860	26 630
				2.3 dCi 165 EuroVI	-	-	32 650	27 280
			L4	2.3 dCi 130 EuroVI	-	-	32 170	26 880
				2.3 dCi 145 EuroVI	-	-	33 410	27 910
				2.3 dCi 165 EuroVI	-	-	34 200	28 560
L4	2.3 dCi 130 EuroVI	-	-	32 650	27 280			
	2.3 dCi 145 EuroVI	-	-	33 890	28 310			
	2.3 dCi 165 EuroVI	-	-	34 680	28 960			

Degvielas patēriņš ir aprēķināts ņemot vērā aktuālās ES normas NEDC ciklā. Reālais patēriņš ir atkarīgs no ceļa apstākļiem, braukšanas stila un izmantotā papildus aprīkojuma. Reālais automobiļa patēriņš var atšķirties no šeit norādītā. CO2 ir globālo sasilšanu izraisošā gāze.

Cenas ietver PVN un ir korektas uz publicēšanas brīdi. Renault patur tiesības mainīt cenas bez iepriekšēja brīdinājuma.

Spēkā līdz 15.01.2021.



Automašīnas reģistrācijas izdevumi nav iekļauti šajās cenās



Īpašais piedāvājums:

4 gadu garantija*

*4 gadi vai 120 000 km



Renault līzings likme

1,99% + Euribor

Norde

Skanstes iela 31a, Rīga
Tālr.: +371 68 206 688
www.norde.lv



RENAULT
Passion for life

Jaunais Renault MASTER

Šasija ar dubulkabīni



CENU LAPA

GMV	Piedziņa	Aizmugures riteņi	Virsbūves tips	Motors / Versija	Business		Pack Clim			
					Pilnā cena	Īpašais piedāvājums	Pilnā cena	Īpašais piedāvājums		
3,5 t	Priekšpiedziņa			2.3 dCi 135 Euro6	-	-	28 440	23 790		
				2.3 dCi 150 Euro6	-	-	29 680	24 810		
				L2	2.3 dCi 180 Euro6	-	-	30 470	25 470	
				2.3 dCi 145 EuroVI	-	-	29 680	24 810		
				2.3 dCi 165 EuroVI	-	-	30 470	25 470		
				2.3 dCi 135 Euro6	27 800	23 260	28 890	24 160		
				2.3 dCi 150 Euro6	-	-	30 130	25 190		
				L3	2.3 dCi 180 Euro6	-	-	30 920	25 840	
				2.3 dCi 180 Qck Euro6	-	-	32 040	26 780		
				2.3 dCi 145 EuroVI	-	-	30 130	25 190		
	2.3 dCi 165 EuroVI	-	-	30 920	25 840					
	Aizmugures piedziņa	Monoriteņi			L2	2.3 dCi 130 EuroVI	-	-	29 610	24 760
					2.3 dCi 145 EuroVI	-	-	30 850	25 790	
					2.3 dCi 165 EuroVI	-	-	31 640	26 440	
					L3	2.3 dCi 130 EuroVI	-	-	30 060	25 130
					2.3 dCi 145 EuroVI	-	-	31 300	26 150	
					2.3 dCi 165 EuroVI	-	-	32 090	26 810	
					Dubultriteņi	L3	2.3 dCi 145 EuroVI	-	-	32 650
2.3 dCi 165 EuroVI						-	-	33 440	27 930	
				L4	2.3 dCi 145 EuroVI	-	-	33 130	27 670	
				2.3 dCi 165 EuroVI	-	-	33 920	28 330		
4,5 t	Aizmugures piedziņa	Dubultriteņi		L3	2.3 dCi 145 EuroVI	-	-	34 230	28 580	
					2.3 dCi 165 EuroVI	-	-	35 010	29 240	
				L4	2.3 dCi 145 EuroVI	-	-	35 150	29 350	
					2.3 dCi 165 EuroVI	-	-	35 940	30 010	

Degvielas patēriņš ir aprēķināts ņemot vērā aktuālās ES normas NEDC ciklā. Reālais patēriņš ir atkarīgs no ceļa apstākļiem, braukšanas stila un izmantotā papildus aprīkojuma. Reālais automobiļa patēriņš var atšķirties no šeit norādītā. CO2 ir globālo sasilšanu izraisoša gāze. Cenas ietver PVN un ir korektas uz publicēšanas brīdi. Renault patur tiesības mainīt cenas bez iepriekšēja brīdinājuma.

Spēkā līdz 15.01.2021.



Automašīnas reģistrācijas izdevumi nav iekļauti šajās cenās



Īpašais piedāvājums:
4 gadu garantija*

*4 gadi vai 120 000 km



Renault līzings likme
1,99% + Euribor

Norde

Skanstes iela 31a, Rīga
Tālr.: +371 68 206 688
www.norde.lv



RENAULT
Passion for life

Jaunais Renault MASTER

Šasija ar kravas kasti



CENU LAPA

Kabīne	GMV	Piedziņa	Aizmugures riteņi	Virsbūves tips	Motors / Versija	Pack Clim		
						Pilnā cena	Īpašais piedāvājums	
Mono-kabīne	3,5 t	Priekšpiedziņa	Dubultriteņi	L2	2.3 dCi 135 Euro6	29 960	25 050	
					2.3 dCi 180 Euro6	31 990	26 730	
				L3	2.3 dCi 135 Euro6	30 610	25 580	
		2.3 dCi 180 Euro6			31 850	26 620		
		Aizmugures piedziņa		L2	2.3 dCi 165 EuroVI	34 620	28 910	
				L3	2.3 dCi 165 EuroVI	35 150	29 350	
	L4		2.3 dCi 165 EuroVI	35 970	30 040			
	4,5 t	Aizmugures piedziņa	Dubultriteņi	L3	2.3 dCi 165 EuroVI	37 180	31 040	
				L4	2.3 dCi 165 EuroVI	38 000	31 720	
				L2	2.3 dCi 135 Euro6	31 230	26 090	
		2.3 dCi 180 Euro6			33 250	27 780		
		Priekšpiedziņa			2.3 dCi 135 Euro6	31 870	26 640	
L3				2.3 dCi 180 Euro6	33 900	28 320		
Dubult-kabīne	3,5 t	Priekšpiedziņa	Dubultriteņi	L2	2.3 dCi 145 EuroVI	33 120	27 660	
					2.3 dCi 165 EuroVI	33 900	28 320	
				Aizmugures piedziņa	Monoriteņi	L2	2.3 dCi 165 EuroVI	34 420
		Dubultriteņi			L3	2.3 dCi 165 EuroVI	35 070	29 290
					L3	2.3 dCi 165 EuroVI	36 420	30 410
		L4		2.3 dCi 165 EuroVI	37 240	31 080		
	4,5 t		Aizmugures piedziņa	Dubultriteņi	L3	2.3 dCi 165 EuroVI	38 450	32 090
					L4	2.3 dCi 165 EuroVI	39 260	32 760

Degvielas patēriņš ir aprēķināts ņemot vērā aktuālās ES normas NEDC ciklā. Reālais patēriņš ir atkarīgs no ceļa apstākļiem, braukšanas stila un izmantotā papildus aprīkojuma. Reālais automobiļa patēriņš var atšķirties no šeit norādītā. CO2 ir globālo sasilšanu izraisošā gāze. Cenas ietver PVN un ir korektas uz publicēšanas brīdi. Renault patur tiesības mainīt cenas bez iepriekšēja brīdinājuma.

Spēkā līdz 15.01.2021.



Automašīnas reģistrācijas izdevumi nav iekļauti šajās cenās



Īpašais piedāvājums:
4 gadu garantija*

*4 gadi vai 120 000 km



Renault līzings likme
1,99% + Euribor

Norde

Skanstes iela 31a, Rīga
Tālr.: +371 68 206 688
www.norde.lv



RENAULT
Passion for life

Jaunais Renault MASTER

Šasija - pašizgāzējs



CENU LAPA

Kabīne	GMV	Piedziņa	Aizmugures riteņi	Virsbūves tips	Motors / Versija	Pack Clim			
						Pilnā cena	Īpašais piedāvājums		
Mono-kabīne	3,5 t	Priekšpiedziņa		L2	2.3 dCi 135 Euro6	32 240	26 940		
					2.3 dCi 180 Euro6	34 270	28 620		
					2.3 dCi 165 EuroVI	34 270	28 620		
		Aizmugures piedziņa	Monoriteņi	L2	2.3 dCi 165 EuroVI	35 440	29 590		
					Dubultriteņi	L2	2.3 dCi 165 EuroVI	36 790	30 710
						L3	2.3 dCi 165 EuroVI	37 130	30 990
4,5 t	Aizmugures piedziņa	Dubultriteņi	L2	2.3 dCi 165 EuroVI	38 810	32 400			
			L3	2.3 dCi 165 EuroVI	39 150	32 670			
Dubult-kabīne	3,5 t	Priekšpiedziņa		L3	2.3 dCi 165 EuroVI	35 540	29 670		
		Aizmugures piedziņa	Monoriteņi	L3	2.3 dCi 165 EuroVI	36 700	30 640		
	Dubltriteņi		L3	2.3 dCi 165 EuroVI	38 530	32 160			
	4,5 t	Aizmugures piedziņa	Dubltriteņi	L3	2.3 dCi 165 EuroVI	40 560	33 840		

Degvielas patēriņš ir aprēķināts ņemot vērā aktuālās ES normas NEDC ciklā. Reālais patēriņš ir atkarīgs no ceļa apstākļiem, braukšanas stila un izmantotā papildus aprīkojuma. Reālais automobiļa patēriņš var atšķirties no šeit norādītā. CO2 ir globālo sasilšanu izraisošā gāze. Cenas ietver PVN un ir korektas uz publicēšanas brīdi. Renault patur tiesības mainīt cenas bez iepriekšēja brīdinājuma.

Spēkā līdz 15.01.2021.



Automatiņas reģistrācijas izdevumi nav iekļauti šajās cenās



Īpašais piedāvājums:
4 gadu garantija*

*4 gadi vai 120 000 km



Renault līzings likme
1,99% + Euribor

Norde

Skanstes iela 31a, Rīga
Tālr.: +371 68 206 688
www.norde.lv



RENAULT
Passion for life

Jaunais Renault MASTER Platforma



CENU LAPA

GMV	Piedziņa	Virsbūves tips	Motors / Versija	Business		Pack Clim	
				Pilnā cena	Īpašais piedāvājums	Pilnā cena	Īpašais piedāvājums
3,5 t	Priekš - piedziņa	L2H1	2.3 dCi 135 Euro6	25 640	21 460	26 740	22 370
			2.3 dCi 180 Euro6	-	-	28 770	24 050
			2.3 dCi 180 Qck Euro6	-	-	29 890	24 990
			2.3 dCi 165 EuroVI	-	-	28 770	24 050
			2.3 dCi 180 Euro6	-	-	29 090	24 320
			2.3 dCi 180 Qck Euro6	-	-	30 220	25 260
		L2H2	2.3 dCi 165 EuroVI	-	-	29 090	24 320
			2.3 dCi 135 Euro6	-	-	27 190	22 750
			2.3 dCi 180 Euro6	-	-	29 220	24 430
			2.3 dCi 180 Qck Euro6	-	-	30 340	25 370
			2.3 dCi 165 EuroVI	-	-	29 220	24 430
			2.3 dCi 135 Euro6	-	-	27 530	23 030
	L3H2	2.3 dCi 180 Euro6	-	-	29 540	24 700	
		2.3 dCi 180 Qck Euro6	-	-	30 660	25 630	
		2.3 dCi 165 EuroVI	-	-	29 540	24 700	
		2.3 dCi 165 EuroVI	-	-	29 540	24 700	

Degvielas patēriņš ir aprēķināts ņemot vērā aktuālās ES normas NEDC ciklā. Reālais patēriņš ir atkarīgs no ceļa apstākļiem, braukšanas stila un izmantotā papildus aprīkojuma. Reālais automobiļa patēriņš var atšķirties no šeit norādītā. CO2 ir globālo sasilšanu izraisīošā gāze. Cenas ietver PVN un ir korektas uz publicēšanas brīdi. Renault patur tiesības mainīt cenas bez iepriekšēja brīdinājuma.

Spēkā līdz 15.01.2021.



Automašīnas reģistrācijas izdevumi nav iekļauti šajās cenās



Īpašais piedāvājums:

4 gadu garantija*

*4 gadi vai 120 000 km



Renault līzings likme

1,99% + Euribor

Norde

Skanstes iela 31a, Rīga
Tālr.: +371 68 206 688
www.norde.lv

JAUNĀ RENAULT MASTER TEHNISKAIS RAKSTUROJUMS

MOTORS	dCi 135		Panel Van & Crew Van FWD* Energy dCi 150		Energy dCi 180	
Emisijas standarts	Euro 6		Euro 6		Euro 6	
Pārnesumkārbas tips	manuālā 6-p.		manuālā 6-p.		manuālā 6-p. / Quickshift 6-p.	
STOP & START sistēma	nav		ir		ir	
Motora darba tilpums (cm ³) / cilindru / vārstu skaits	2299 / 4 / 16		2299 / 4 / 16		2299 / 4 / 16	
Maksimālā jauda kW EEK (ZS) pie apgr./min	99 (135) / 3 500		110 (150) / 3 500		132 (180) / 3 500	
Maksimālais griezes moments Nm EEK (m.kg) pie apgr./min	360 / 1500		385 / 1 500		400 / 1500	
Degvielas iesmidzināšanas tips			Common rail			
Degviela	dīzeļdegviela		dīzeļdegviela		dīzeļdegviela	
Degvielas tvertnes tilpums (l)	80		80		80	
AdBlue® tvertnes tilpums (l)	28		28		28	
VEIKTSPĒJA						
Maksimālais ātrums (km / h)	148		152 (tbc)		163 (tbc)	
No 0 līdz 100 (km / h)	n/a		n/a		n/a	
DEGVIELAS PATĒRIŅŠ UN CO2 EMISIJA pēc NEDC BT						
	V-Low	V-High	V-Low	V-High	V-Low	V-High
Kombinētā ciklā (l / 100 km)	6,7	7,1	5,9 / 7,0	6,2 / 7,3	6,6 / 7,0	6,9-7,3
CO2 emisija (g / km)	177	187	154 / 183	161 / 191	175 / 183	183-191
DEGVIELAS PATĒRIŅŠ UN CO2 EMISIJA pēc WLTP						
	V-Low	V-High	V-Low	V-High	V-Low	V-High
Kombinētā ciklā (l / 100 km)	7,9	9,6	7,8 / 8,9	9,3 / 10,5	8,9 / 8,9	10,5 / 10,6
CO2 emisija (g / km)	236	276	230 / 233	270 / 274	235 / 233	277 / 275

MOTORS	dCi 130		Panel Van RWD * Energy dCi 145		Energy dCi 165	
Emisijas standarts	Euro VI		Euro VI		Euro VI	
Pārnesumkārbas tips	manuālā 6-p.		manuālā 6-p.		manuālā 6-p.	
STOP & START sistēma	nav		ir		ir	
Motora darba tilpums (cm ³) / cilindru / vārstu skaits	2299 / 4 / 16		2299 / 4 / 16		2299 / 4 / 16	
Maksimālā jauda kW EEK (ZS) pie apgr./min	96 (130) / 3 500		107 (145) / 3 500		120 (163) / 3 500	
Maksimālais griezes moments Nm EEK (m.kg) pie apgr./min	330 / 1 500		360 / 1500		380 / 1 500	
Degvielas iesmidzināšanas tips			Common rail			
Degviela	dīzeļdegviela		dīzeļdegviela		dīzeļdegviela	
Degvielas tvertnes tilpums (l)	80		80		80	
AdBlue® tvertnes tilpums (l)	28		28		28	
VEIKTSPĒJA						
Maksimālais ātrums (km / h)	144		149		155	
No 0 līdz 100 (km / h)	n/a		n/a		n/a	
DEGVIELAS PATĒRIŅŠ UN CO2 EMISIJA pēc NEDC BT						
Kombinētā ciklā (l / 100 km)	8,6** / 9,0***		8,1** / 8,6***		8,1** / 8,6***	
CO2 emisija (g / km)	224** / 233***		211** / 225***		211** / 225***	
DEGVIELAS PATĒRIŅŠ UN CO2 EMISIJA pēc WLTP						
Kombinētā ciklā (l / 100 km)						
CO2 emisija (g / km)						

* FWD - priekšējo riteņu piedziņa, RWD - aizmugurējo riteņu piedziņa; ** SGL - aizmugurējie mono riteņi, *** DBL - aizmugurējie dubultriteņi.

Dati var mainīties. Degvielas patēriņš un CO2 izmeši joprojām ir homologācijas procesā.

Degvielas patēriņš un CO₂ izmešu daudzums ir noteikts saskaņā ar standarta mērījumu metodi, kas ir dota piemērojamajos automašīnu sertifikācijas noteikumos. Tā ir vienāda visiem ražotājiem un ļauj salīdzināt automašīnas. Reālais degvielas patēriņš ir atkarīgs no automašīnas ekspluatācijas apstākļiem, aprīkojuma un autovadītāja braukšanas stila. Renault automašīnas ir pakļautas otrreizējai pārstrādei saskaņā ar likumu par galapārstrādi un citiem noteikumiem, kas izvirza vides aizsardzības prasības. Automašīnas un tās nolietoto detaļu demontāža tiek veikta saskaņā ar atbilstošajiem atkritumu apsaimniekošanas noteikumiem.

Norde

Skanstes iela 31a, Rīga
Tālr.: +371 68 206 688
www.norde.lv

JAUNĀ RENAULT MASTER IZMĒRI

ŠASIJA AR KABĪNI

VERSĪJA AR PRIEKŠPIEDZIŅU

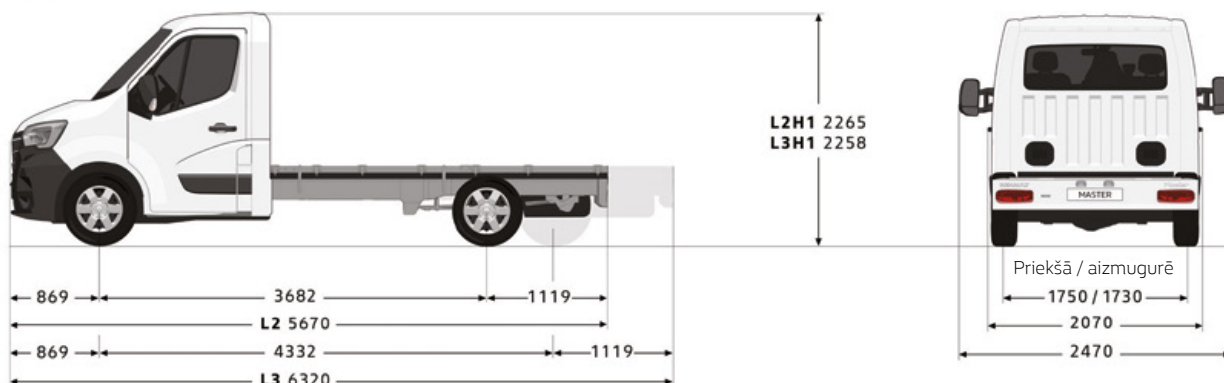

VERSĪJA AR AIZMUGURES PIEDZIŅU

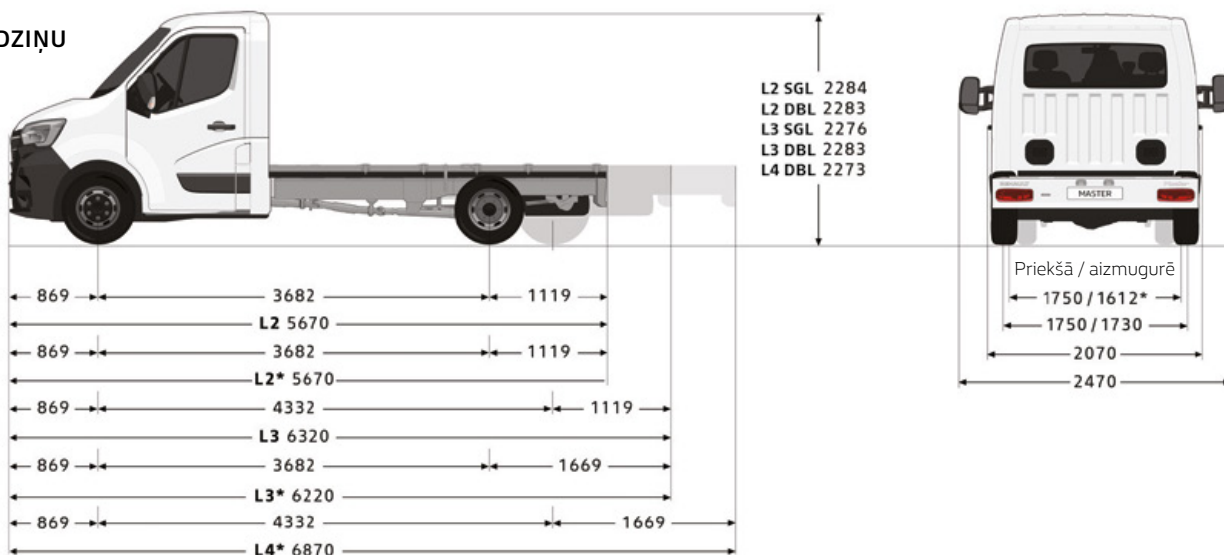

MASA UN KRĀVNESĪBA Šasijai ar kabīni (kg)

	Versija ar priekšpiedziņu		Versija ar aizmugures piedziņu						
	L2	L3	L2 SGL	L2 DBL	L3 SGL	L3 DBL	L3 DBL	L4 DBL	L4 DBL
DMC	3,5 t	3,5 t	3,5 t	3,5 t	3,5 t	3,5 t	4,5 t	3,5 t	4,5 t
Minimālā transportlīdzekļa masa darba kārtībā ¹	1761	1782	1874	2055	1925	2065	2065	2070	2070
Maksimālā kravnesība ²	1739	1718	1626	1445	1575	1435	2435	1430	2430
Pielaujamā priekšējās ass slodze	1850								
Pielaujamā aizmugur. ass slodze	2100	2300	2620	2300	2620	3200	2620	3200	
Pielaujamā piekabes masa	2500 / 750		3000 / 750	2500 / 750	3000 / 750				
Pagriezienu diametrs starp apmalēm	13,6 m	15,7 m	13,6 m				15,7 m		
Pagriezienu diametrs starp sienām	14,1 m	16,2 m	14,1 m				16,2 m		

IZMĒRI Šasijai ar kabīni (mm)

	Versija ar priekšpiedziņu		Versija ar aizmugures piedziņu					
	L2	L3	L2 SGL	L2 DBL	L3 SGL	L3 DBL	L4 DBL	
Maksimālais garums pēc pārveidošanas	5924	7298	6754	6734	7384	7928	6843	
Izmantojamais garums (min./maks.)	3184 / 3466	3834 / 4840	3184 / 4295	3184 / 4276	3834 / 4926	3734 / 4275	4384 / 5470	
Kravas platformas augstums (min / max)	735 / 740	736 / 741	771 / 774	784 / 787	771 / 775	784 / 787	786 / 789	
Platums ar sānu spoguļiem garajos turētājos	2654							
Maksimālais platums pēc pārveidošanas ar standartā spoguļiem / uz pagarinātiem	2170 / 2350							
Minimālais klirens	166							

¹ Darba kārtībā esoša transportlīdzekļa pašmasa nozīmē transportlīdzekļa masu bez vadītāja, ja degvielas tvertne ir pilna par 90%. Attiecās uz modeļa bāzes versiju un var atšķirties atkarībā no aprīkojuma un motora (līdz 330 kg).

² Kravnesība ir starpība starp pielaujamā kopējo svaru un darba kārtībā esoša transportlīdzekļa masu. Norādītā krava attiecas uz pamata versiju bez opcijām un var mainīties atkarībā no automašīnas specifikācijas. Atšķirības, kas izriet no motora versijas un specifikācijām, var sasniegt pat 330 kg.

SGL: monorītenī. DBL: dubultie rītenī.

Norde

Skanstes iela 31a, Rīga
Tālr.: +371 68 206 688
www.norde.lv

JAUNĀ RENAULT MASTER IZMĒRI

ŠASIJA AR DUBULTKABĪNI

VERSIJA AR PRIEKŠPIEDZIŅU

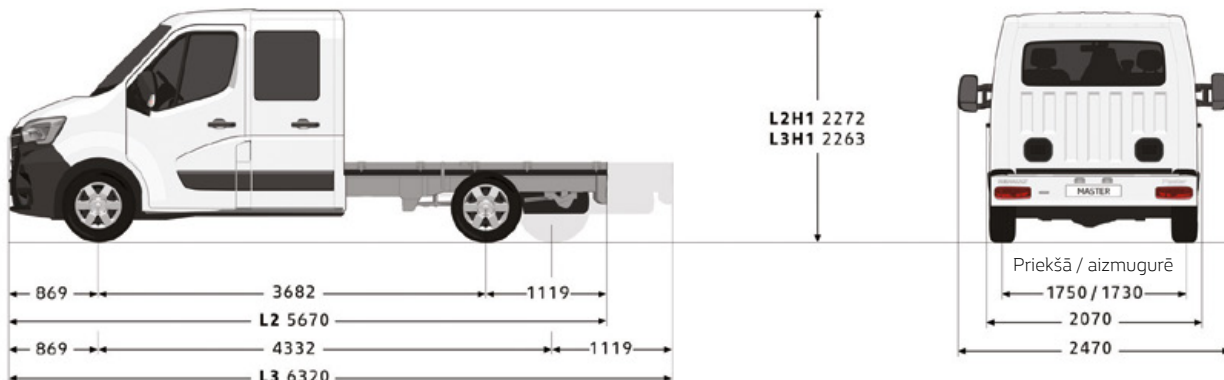

VERSIJA AR AIZMUGURES PIEDZIŅU

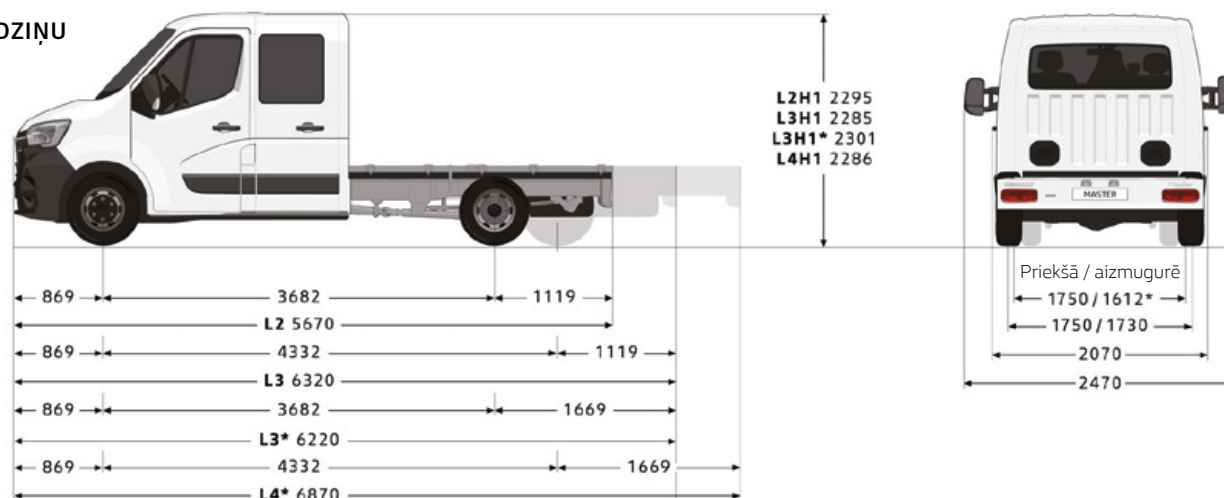

* Dubultriteņi

MASA UN KRAVNESĪBA Šasijai ar dubultkabīni (kg)

	Versija ar priekšpiedziņu		Versija ar aizmugures piedziņu					
	L2	L3	L2	L3		L4		
DMC	3,5 t	3,5 t	3,5 t SGL	3,5 t SGL	3,5 t DBL	4,5 t DBL	3,5 t DBL	4,5 t DBL
Minimālā transportlīdzekļa masa darba kārtībā ¹	1946	1954	2083	2095	2220	2220	2269	2269
Maksimālā kravnesība ²	1554	1546	1417	1405	1280	2280	1231	2231
Pielaujamā priekšējās ass slodze	1850							
Pielaujamā aizmugurējās ass slodze	2100		2300		2620	3200	2620	3200
Pielaujamā piekabes masa (ar bremzēm un bez tām)	2500 / 750		2500 / 750		3500 / 750			
Pagriezienu diametrs starp apmalēm	13,6 m	15,7 m	13,6 m	15,7 m	13,6 m		15,7 m	
Pagriezienu diametrs starp sienām	14,1 m	16,2 m	14,1 m	16,2 m	14,1 m		16,2 m	

IZMĒRI Šasijai ar dubultkabīni (mm)

	Versija ar priekšpiedziņu		Versija ar aizmugures piedziņu			
	L2	L3	L2 SGL	L3 SGL	L3 DBL	L4 DBL
Maksimālais garums pēc pārveidošanas	5724	7252	6441	8134	6624	7645
Izmantojamais garums (min / max)	2434 / 2516	3084 / 4044	2434 / 3232	3084 / 4926	2985 / 3416	3635 / 4436
Kravas platformas augstums (min / max)	727 / 732	731 / 736	760 / 764	765 / 768	775 / 780	778 / 781
Platums ar sānu spoguļiem garajos turētājos	2654					
Maksimālais platums pēc pārveidošanas ar standartspoguļiem / uz pagarinātiem turētājiem	2170 / 2350					
Minimālais klīrens	169		197		167	

¹ Darba kārtībā esoša transportlīdzekļa pašmasa nozīmē transportlīdzekļa masu bez vadītāja, ja degvielas tvertne ir pilna par 90%. Attiecas uz modeļa bāzes versiju un var atšķirties atkarībā no aprīkojuma un motora (līdz 330 kg).

² Kravnesība ir starpība starp pielaujamā kopējo svaru un darba kārtībā esoša transportlīdzekļa masu. Norādītā krava attiecas uz pamata versiju bez opcijām un var mainīties atkarībā no automašīnas specifikācijas. Atšķirības, kas izriet no motora versijas un specifikācijām, var sasniegt pat 330 kg. SGL: monotēpi. DBL: dubultie riteņi.

Norde

Skanstes iela 31a, Rīga
Tālr.: +371 68 206 688
www.norde.lv

JAUNĀ RENAULT MASTER IZMĒRI

KRAVAS KASTE AR NOLAIŽAMIEM BORTIEM

VERSIJA AR PRIEKŠPIEDZIŅU

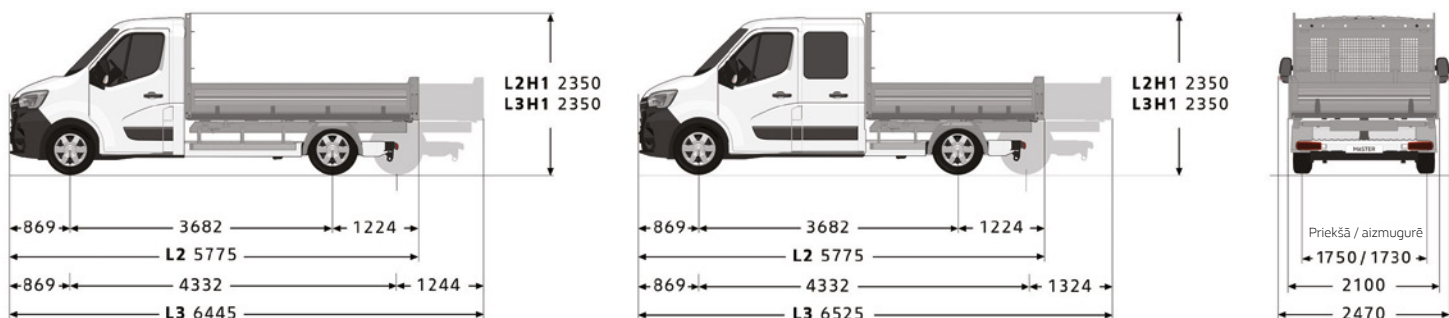

VERSIJA AR AIZMUGURES PIEDZIŅU

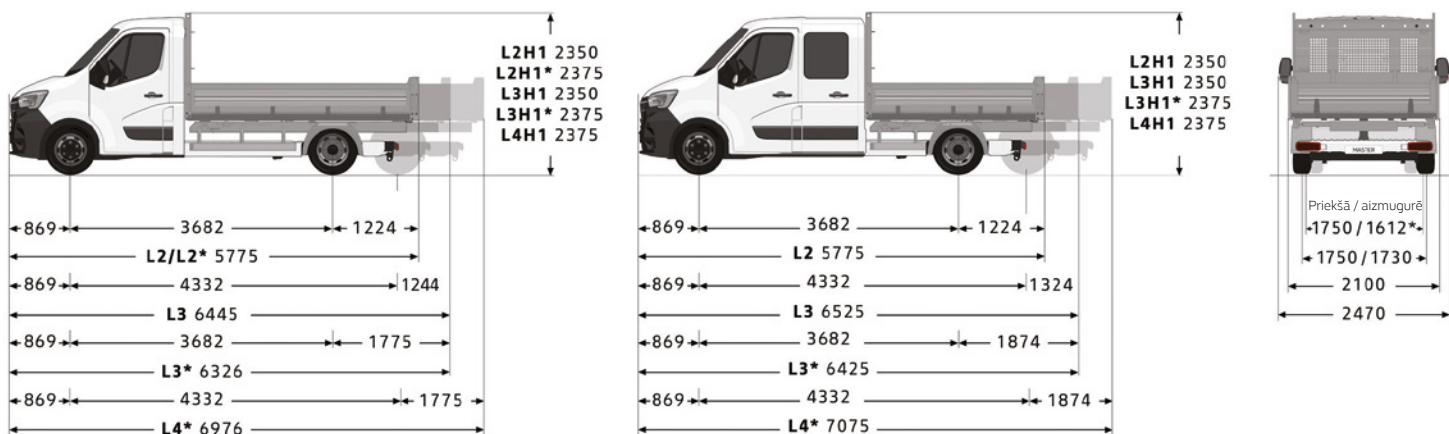

*Dubultriteņi

MASA UN KRAVNESĪBA (kg)

	Mono kabīne		Dubultkabīne	
	Maksimālā kravnesība			
DMC	3,5 t	4,5 t	3,5 t	4,5 t
L2 ar priekšpiedziņu	1426	-	1288	-
L2 ar aizmug. piedziņu SGL	1214	-	1151	-
L2 ar aizmug. piedziņu DBL	1112	2112	-	-
L3 ar priekšpiedziņu	1353	-	1233	-
L3 ar aizmug. piedziņu SGL	1210	-	1092	-
L3 ar aizmug. piedziņu DBL	1061	2061	971	1971
L4 ar aizmug. piedziņu DBL	1020	2020	877	1877

SGL: vienriteņi. DBL: dubultie riteņi.

Krava ir paredzēta pamata versijai bez iespējām, un tā var būt mainās atkarībā no automašīnas specifikācijām.

Atšķirības, kas izriet no motora versijas un specifikācijām, var sasniegt pat 330 kg.

IZMĒRI (mm)

	Mono kabīne							Dubultkabīne					
	L2		L3			L4		L2		L3		L4	
	Versija ar priekšpiedziņu	Versija ar aizmugures piedziņu	Versija ar priekšpiedziņu	Versija ar aizmugures piedziņu				Versija ar priekšpiedziņu	Versija ar aizmugures piedziņu	Versija ar priekšpiedziņu	Versija ar aizmugures piedziņu	Versija ar aizmugures piedziņu	
	SGL	SGL	DBL	SGL	SGL	DBL	DBL	SGL	SGL	SGL	SGL	DBL	DBL
Efektīvais garums	3170		3840			3720	4370	2420		3170		3070	3720
Izmantojamais platums	2040												
Sānu augstums	400												
Eiropaletes	5			7			8		5			7	

Sānu biežums: 20 mm. Platformas biežums: 3 mm. SGL: vienriteņi. DBL: dubultie riteņi.

Norde

Skanstes iela 31a, Rīga
Tālr.: +371 68 206 688
www.norde.lv

JAUNĀ RENAULT MASTER IZMĒRI

AIZMUGURĒJAIS VAI TRĪSVIRZIENU PAŠIZGĀZĒJS

VERSIJA AR PRIEKŠPIEDZIŅU

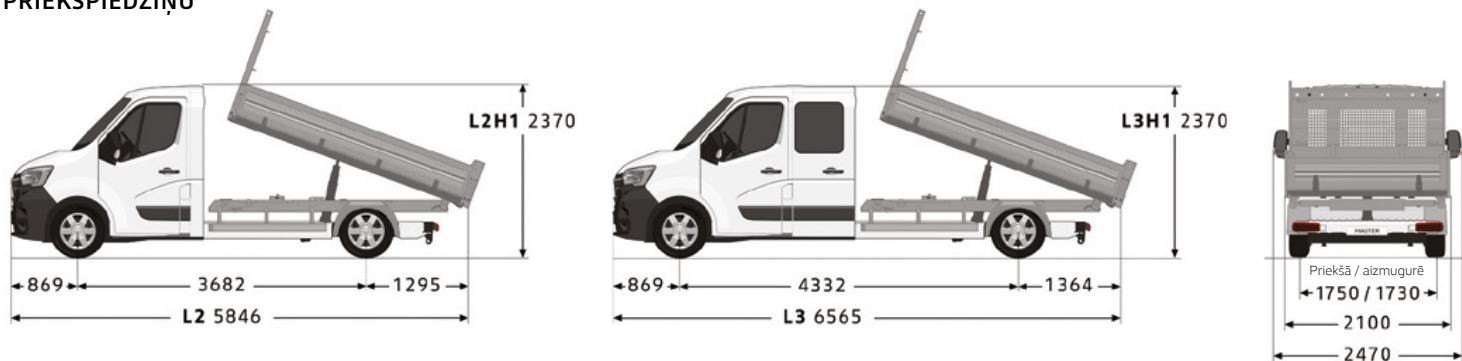

VERSIJA AR AIZMUGURES PIEDZIŅU

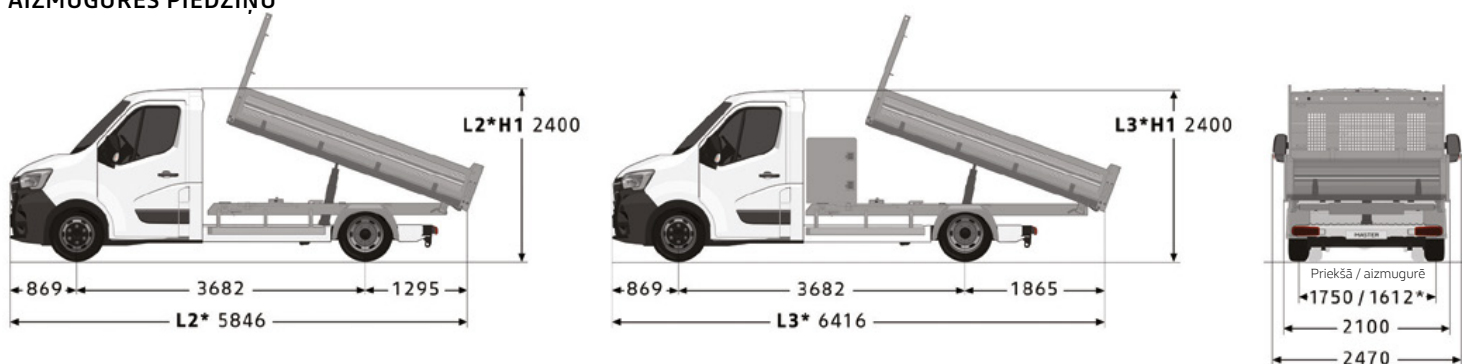

*Dubultriteņi

MASA (kg)

	Mono kabīne		Dubultkabīne	
	Maksimālā kravnesība			
DMC	3,5 t	4,5 t	3,5 t	4,5 t
L2 ar priekšējo riteņu piedziņu 3,3 m	1242	-	-	-
L2 ar aizmugurējo piedziņu SGL ar kasti 3,3 m	1129	-	-	-
L2 ar aizmugurējo piedziņu DBL ar kasti 3,3 m	959	1959	-	-
L3 ar aizmugurējo piedziņu DBL ar kasti 3,2 m un mantu nodal.	845	1695*	-	-
Dubultkabīne L3 ar priekšējo riteņu piedziņu 3,3 m	-	-	1057	-
Dubultkabīne L3 ar aizmugures piedziņu SGL ar kasti 3,3 m	-	-	914	-
Dubultkabīne L3 ar aizmugures piedziņu DBL ar kasti 3,2 m	-	-	850**	1777***

* Trīsvirzienu tērauda pašizgāzējs nav iekļauts. ** Izslēgts trīsvirzienu pašizgāzējs. *** Izslēgts trīsvirzienu pašizgāzējs un tērauda aizmugurējais pašizgāzējs. SGL: vienriteņi. DBL: dubultie riteņi. Kravnesība alumīnija aizmugurējā kanāla versijai. Atņemiet 40 kg tērauda opcijai un 60 kg trīsvirzienu opcijai. Norādītā krava attiecas uz pamata versiju bez opcijām un var mainīties atkarībā no automašīnas specifikācijas. Atšķirības, kas izriet no motora versijas un specifikācijām, var sasniegt pat 330 kg.

IZMĒRI (mm)

	Mono kabīne			Dubultkabīne		
	3,3 m		3,2 m + kaste	3,3 m		
	L2		L3	L3		
	Versija ar priekšpiedziņu	Versija ar aizmugurējo piedziņu		Versija ar priekšpiedziņu	Versija ar aizmugurējo piedziņu	
	SGL	DBL	DBL	SGL	SGL	DBL
Garums	3205		3105	3205		3105
Platums			2040			
Bortu augstums			400			
Eiropaletes	6		5	6		5
Maksimālais iekraušanas sliekšņa augstums	1020		1080	1020		1080

Sānu biežums: 20 mm. Platformas biežums: 2,5 mm. SGL: monoriteņi. DBL: dubultie riteņi

Norde

Skanstes iela 31a, Rīga
Tālr.: +371 68 206 688
www.norde.lv

JAUNĀ RENAULT MASTER IZMĒRI

PLATFORMA AR KABĪNI

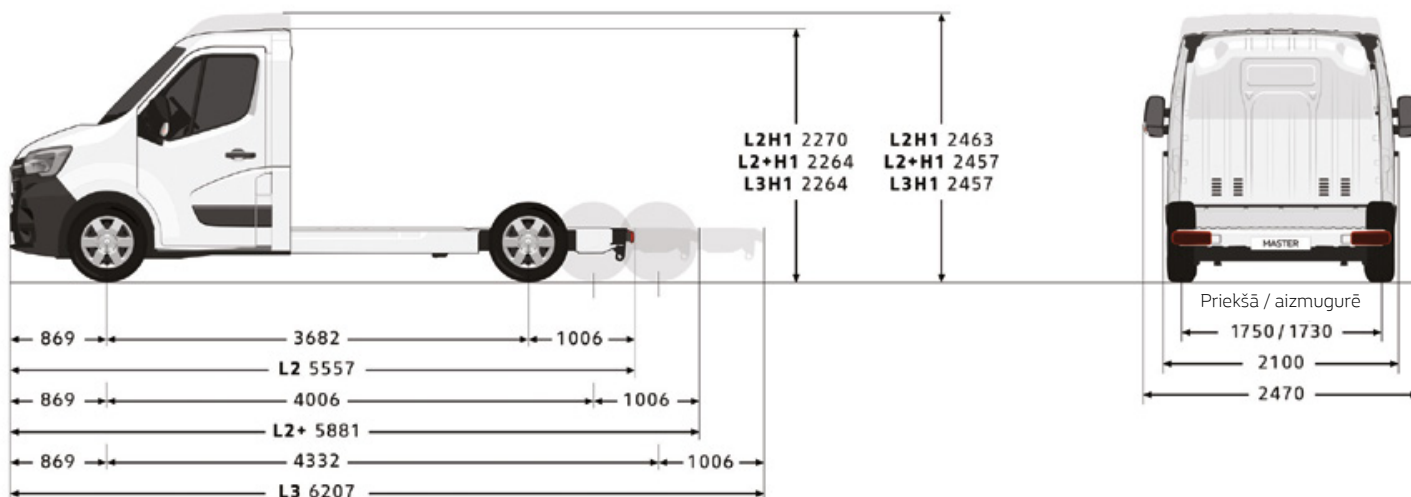

MASA un KRAVNESĪBA Platformai ar kabīni (kg)

	Versija ar priekšējo piedziņu			
	L2H1	L2H2	L3H1	L3H2
DMC	3,5 t	3,5 t	3,5 t	3,5 t
Minimālā transportlīdzekļa masa darba kārtībā ¹	1654	1667	1675	1694
Maksimālā kravnesība ²	1846	1833	1825	1806
Pielaujamā priekšējās ass slodze	1850			
Pielaujamā aizmugurējās ass slodze	2100			
Pielaujamā piekabes masa (ar bremzēm un bez tām)	2500 / 750			
Pagriezienu diametrs starp apmalēm	13,6 m		15,7 m	
Pagriezienu diametrs starp sienām	14,1 m		16,2 m	

IZMĒRI Platformai ar kabīni (mm)

	L2H1	L2H2	L3H1	L3H2
Maksimālais garums	5751	5790	7021	7071
Izmantojamais garums (min./maks.)	3091 / 3313	3091 / 3352	3741 / 4583	3741 / 4632
Maksimālais platums ar standarta / gariem spoguļiem	2170 / 2350			
Platums ar sānu spoguļiem uz garajām rokām	2654			
Grīdas sliekšņa augstums (min / max)	581 / 585	581 / 584	579 / 583	
Minimālais klīrenss	166			

¹ Darba kārtībā esoša transportlīdzekļa pašmasa nozīmē transportlīdzekļa masu bez vadītāja, ja degvielas tvertne ir pilna par 90%. Attiecas uz modeļa bāzes versiju un var atšķirties atkarībā no aprīkojuma un motora (līdz 330 kg).

² Kravnesība ir starpība starp pielaujamā kopējo svaru un darba kārtībā esoša transportlīdzekļa masu. Norādītā krava attiecas uz pamata versiju bez opcijām un var mainīties atkarībā no automašīnas specifikācijas. Atšķirības, kas izriet no motora versijas un specifikācijām, var sasniegt pat 330 kg.