

RENAULT MASTER

Šasija

Cenu lapa



Piedziņa	Aizmugures riteņi	Virsbūves tips	GMV	Motors / Versija	Business		Pack Clim		
					Pilnā cena	Īpašais piedāvājums	Pilnā cena	Īpašais piedāvājums	
Priekšpiedziņa	L2	3,5 t	3,5 t	2.3 dCi 135 Euro6	25270	21550	26370	22460	
				2.3 dCi 150 Euro6	-	-	27610	23490	
				2.3 dCi 180 Euro6	-	-	28390	24140	
				2.3 dCi 180 Qck Euro6	-	-	29520	25080	
				2.3 dCi 145 EuroVI	-	-	27610	23490	
	L3	3,5 t	3,5 t	2.3 dCi 165 EuroVI	-	-	28390	24140	
				2.3 dCi 135 Euro6	25720	21930	26820	22840	
				2.3 dCi 150 Euro6	-	-	28060	23860	
				2.3 dCi 180 Euro6	-	-	28850	24520	
				2.3 dCi 180 Qck Euro6	-	-	29970	25450	
Aizmugures piedziņa	Mono riteņi	L2	3,5 t	2.3 dCi 130 EuroVI	26890	22900	-	-	
				2.3 dCi 145 EuroVI	28130	23920	-	-	
	L3	3,5 t	3,5 t	2.3 dCi 130 EuroVI	-	-	27990	23800	
				2.3 dCi 145 EuroVI	-	-	29230	24830	
	Dubultriteņi	L3	3,5 t	3,5 t	2.3 dCi 165 EuroVI	-	-	30010	25490
					2.3 dCi 130 EuroVI	-	-	29340	24920
		L4	3,5 t	3,5 t	2.3 dCi 145 EuroVI	-	-	30580	25950
					2.3 dCi 165 EuroVI	-	-	31360	26610
			4,5 t	4,5 t	2.3 dCi 130 EuroVI	-	-	31360	26610
					2.3 dCi 145 EuroVI	-	-	32600	27640
4x4	Mono riteņi	L3	3,5 t	2.3 dCi 145 EuroVI	-	-	41530	35040	
				2.3 dCi 165 EuroVI	-	-	42310	35700	
	L3	3,5 t	3,5 t	2.3 dCi 145 EuroVI	-	-	42880	36160	
				2.3 dCi 165 EuroVI	-	-	43660	36820	
	Dubultriteņi	L3	4,5 t	4,5 t	2.3 dCi 145 EuroVI	-	-	44900	37840
					2.3 dCi 165 EuroVI	-	-	45690	38500
		L4	3,5 t	3,5 t	2.3 dCi 145 EuroVI	-	-	43350	36560
					2.3 dCi 165 EuroVI	-	-	44140	37210
		4,5 t	4,5 t	4,5 t	2.3 dCi 145 EuroVI	-	-	45380	38240
					2.3 dCi 165 EuroVI	-	-	46170	38890

Degvielas patēriņš ir aprēķināts, ņemot vērā aktuālās ES normas. Reālais patēriņš ir atkarīgs no ceļa apstākļiem, braukšanas stila un izmantotā papildus aprīkojuma. Reālais automobiļa patēriņš var atšķirties no šeit norādītā. CO2 ir globālo sasilstānu izraisošā gāze.

Cenas ietver PVN un ir korektas uz publicēšanas brīdi. Renault patur tiesības mainīt cenas bez iepriekšēja brīdinājuma.

Spekā līdz 01.10.2021.



Īpašais piedāvājums:

4 gadu garantija*

*4 gadi vai 120 000 km



Automatīnas reģistrācijas izdevumi nav iekļauti šajās cenās



Renault līzings likme

1,99% + Euribor

Norde

Skanstes iela 31a, Rīga
Tālr.: +371 68 206 688
www.norde.lv

RENAULT MASTER

Šasija ar dubultkabīni

Cenu lapa



Piedzīņa	Aizmugures riteņi	Virsbūves tips	GMV	Motors / Versija	Business		Pack Clim					
					Pilnā cena	Īpašais piedāvājums	Pilnā cena	Īpašais piedāvājums				
Priekšpiedzīņa	L2	3,5 t	3,5 t	2.3 dCi 135 Euro6	26540	22600	27640	23510				
				2.3 dCi 150 Euro6	-	-	28880	24540				
				2.3 dCi 180 Euro6	-	-	29660	25200				
				2.3 dCi 145 EuroVI	-	-	28880	24540				
				2.3 dCi 165 EuroVI	-	-	29660	25200				
	L3	3,5 t	3,5 t	2.3 dCi 135 Euro6	26990	22980	28080	23880				
				2.3 dCi 150 Euro6	-	-	29320	24910				
				2.3 dCi 180 Euro6	-	-	30110	25570				
				2.3 dCi 180 Qck Euro6	-	-	31240	26500				
				2.3 dCi 145 EuroVI	-	-	29320	24910				
Aizmugures piedzīņa	Mono riteņi	L2	3,5 t	2.3 dCi 130 EuroVI	-	-	28800	24480				
				2.3 dCi 145 EuroVI	-	-	30040	25510				
				2.3 dCi 165 EuroVI	-	-	30830	26160				
				2.3 dCi 130 EuroVI	-	-	29250	24850				
				2.3 dCi 145 EuroVI	-	-	30490	25880				
	Dubultriteņi	L3	3,5 t	3,5 t	2.3 dCi 165 EuroVI	-	-	31280	26540			
					4,5 t	2.3 dCi 145 EuroVI	-	-	31840	27000		
						2.3 dCi 165 EuroVI	-	-	32630	27660		
					L4	3,5 t	3,5 t	2.3 dCi 145 EuroVI	-	-	33420	28310
								2.3 dCi 165 EuroVI	-	-	34210	28970
4x4	Mono riteņi	L2	3,5 t	2.3 dCi 145 EuroVI	-	-	32320	27400				
				4,5 t	2.3 dCi 145 EuroVI	-	-	33110	28060			
					2.3 dCi 165 EuroVI	-	-	34350	29080			
				L3	3,5 t	2.3 dCi 165 EuroVI	-	-	35130	29730		
						2.3 dCi 145 EuroVI	-	-	42340	35720		
2.3 dCi 165 EuroVI	-	-	43130	36370								
2.3 dCi 145 EuroVI	-	-	42790	36090								
2.3 dCi 165 EuroVI	-	-	43580	36740								

Degvielas patēriņš ir aprēķināts, ņemot vērā aktuālās ES normas. Reālais patēriņš ir atkarīgs no ceļa apstākļiem, braukšanas stila un izmantotā papildus aprīkojuma. Reālais automobiļa patēriņš var atšķirties no šeit norādītā. CO2 ir globālo sasilstānu izraisošā gāze.

Cenas ietver PVN un ir korektas uz publicēšanas brīdi. Renault patur tiesības mainīt cenas bez iepriekšēja brīdinājuma.

Spēkā līdz 01.10.2021.



Īpašais piedāvājums:

4 gadu garantija*

*4 gadi vai 120 000 km



Automatiņas reģistrācijas izdevumi nav iekļauti šajās cenās



Renault līzings likme

1,99% + Euribor

Norde

Skanstes iela 31a, Rīga
Tālr.: +371 68 206 688
www.norde.lv

RENAULT MASTER

Šasija ar kravas kasti

Cenu lapa



Kabīne	Piedziņa	Aizmugures riteņi	Virsbūves tips	GMV	Motors / Versija	Pack Clim		
						Pilnā cena	Īpašais piedāvājums	
Mono kabīne	Priekšpiedziņa		L2	3,5 t	2.3 dCi 135 Euro6	29150	24770	
					2.3 dCi 180 Euro6	31180	26460	
			L3	3,5 t	2.3 dCi 135 Euro6	29800	25310	
					2.3 dCi 180 Euro6	31040	26340	
	Aizmugures piedziņa	Dubultriteņi	L2	3,5 t	2.3 dCi 165 EuroVI	33810	28640	
					3,5 t	2.3 dCi 165 EuroVI	34350	29080
			L3	4,5 t	2.3 dCi 165 EuroVI	36370	30760	
					3,5 t	2.3 dCi 165 EuroVI	35160	29760
			L4	4,5 t	2.3 dCi 165 EuroVI	37190	31440	
					4,5 t	2.3 dCi 165 EuroVI	30420	25820
Dubult-kabīne	Priekšpiedziņa		L2	3,5 t	2.3 dCi 135 Euro6	30420	25820	
					2.3 dCi 180 Euro6	32450	27510	
			L3	3,5 t	2.3 dCi 135 Euro6	31070	26360	
					2.3 dCi 180 Euro6	33090	28040	
	Aizmugures piedziņa	Monoriteņi	L2	3,5 t	2.3 dCi 165 EuroVI	33610	28470	
					L3	3,5 t	2.3 dCi 165 EuroVI	34260
			Dubultriteņi	L3	3,5 t	2.3 dCi 165 EuroVI	35620	30140
						4,5 t	2.3 dCi 165 EuroVI	37640
				L4	3,5 t	2.3 dCi 165 EuroVI	36430	30810
						4,5 t	2.3 dCi 165 EuroVI	38450

Degvielas patēriņš ir aprēķināts, ņemot vērā aktuālās ES normas. Reālais patēriņš ir atkarīgs no ceļa apstākļiem, braukšanas stila un izmantotā papildus aprīkojuma. Reālais automobiļa patēriņš var atšķirties no šeit norādītā. CO2 ir globālo sasilšanu izraisošā gāze.

Cenas ietver PVN un ir korektas uz publicēšanas brīdi. Renault patur tiesības mainīt cenas bez iepriekšēja brīdinājuma.

Spēkā līdz 01.10.2021.



Īpašais piedāvājums:

4 gadu garantija*

*4 gadi vai 120 000 km



Automatiņas reģistrācijas izdevumi nav iekļauti šajās cenās



Renault līzings likme

1,99% + Euribor

Norde

Skanstes iela 31a, Rīga
Tālr.: +371 68 206 688
www.norde.lv

RENAULT MASTER

Šasija - pašizgāzējs

Cenu lapa



Kabīne	Piedziņa	Aizmugures riteņi	Virsbūves tips	GMV	Motors / Versija	Pack Clim	
						Pilnā cena	Īpašais piedāvājums
Mono kabīne	Priekšpiedziņa		L2	3,5 t	2.3 dCi 135 Euro6	31440	26670
					2.3 dCi 180 Euro6	33460	28350
	Aizmugures piedziņa	Monoriteņi	L2	3,5 t	2.3 dCi 165 EuroVI	34630	29320
					2.3 dCi 165 EuroVI	35980	30440
		Dubultriteņi	L2	3,5 t	2.3 dCi 165 EuroVI	38010	32120
				4,5 t	2.3 dCi 165 EuroVI	36320	30720
Dubultriteņi	L3	3,5 t	2.3 dCi 165 EuroVI	38340	32400		
		4,5 t	2.3 dCi 165 EuroVI	34730	29400		
Dubult-kabīne	Priekšpiedziņa		L3	3,5 t	2.3 dCi 165 EuroVI	35890	30370
					2.3 dCi 165 EuroVI	37720	31880
	Aizmugures piedziņa	Dubultriteņi	L3	3,5 t	2.3 dCi 165 EuroVI	39750	33570
				4,5 t	2.3 dCi 165 EuroVI		

Degvielas patēriņš ir aprēķināts, ņemot vērā aktuālās ES normas. Reālais patēriņš ir atkarīgs no ceļa apstākļiem, braukšanas stila un izmantotā papildus aprīkojuma. Reālais automobiļa patēriņš var atšķirties no šeit norādītā. CO2 ir globālo sasilšanu izraisīša gāze. Cenas ietver PVN un ir korektas uz publicēšanas brīdi. Renault patur tiesības mainīt cenas bez iepriekšēja brīdinājuma.

Spēkā līdz 01.10.2021.



Īpašais piedāvājums:

4 gadu garantija*

*4 gadi vai 120 000 km



Automāšīnas reģistrācijas izdevumi nav iekļauti šajās cenās



Renault līzings likme

1,99% + Euribor

Norde

Skanstes iela 31a, Rīga
Tālr.: +371 68 206 688
www.norde.lv

RENAULT MASTER

Platforma

Cenu lapa



Piedziņa	Virsbūves tips	GMV	Motors / Versija	Business		Pack Clim			
				Pilnā cena	Īpašais piedāvājums	Pilnā cena	Īpašais piedāvājums		
Priekšpiedziņa	L2H1	3,5 t	2.3 dCi 135 Euro6	24840	20610	25940	21530		
			2.3 dCi 180 Euro6	-	-	27960	23200		
			2.3 dCi 180 Qck Euro6	-	-	29080	24140		
			2.3 dCi 145 EuroVI	-	-	27170	22550		
			2.3 dCi 165 EuroVI	-	-	27960	23200		
	L2H2	3,5 t	2.3 dCi 180 Euro6	-	-	28280	23480		
			2.3 dCi 180 Qck Euro6	-	-	29410	24410		
			2.3 dCi 145 EuroVI	-	-	27500	22820		
			2.3 dCi 165 EuroVI	-	-	28280	23480		
	L3H1	3,5 t	2.3 dCi 135 Euro6	-	-	26380	21900		
			2.3 dCi 180 Euro6	-	-	28410	23580		
			2.3 dCi 180 Qck Euro6	-	-	29540	24510		
			2.3 dCi 145 EuroVI	-	-	27620	22930		
			2.3 dCi 165 EuroVI	-	-	28410	23580		
			L3H2	3,5 t	2.3 dCi 135 Euro6	-	-	26720	22180
					2.3 dCi 180 Euro6	-	-	28730	23850
2.3 dCi 180 Qck Euro6					-	-	29860	24780	
2.3 dCi 145 EuroVI					-	-	27940	23190	
2.3 dCi 165 EuroVI					-	-	28730	23850	

Degvielas patēriņš ir aprēķināts, ņemot vērā aktuālās ES normas. Reālais patēriņš ir atkarīgs no ceļa apstākļiem, braukšanas stila un izmantotā papildus aprīkojuma. Reālais automobiļa patēriņš var atšķirties no šeit norādītā. CO2 ir globālo sasilšanu izraisoša gāze.

Cenas ietver PVN un ir korektas uz publicēšanas brīdi. Renault patur tiesības mainīt cenas bez iepriekšēja brīdinājuma.

Spēkā līdz 01.10.2021.



Īpašais piedāvājums:

4 gadu garantija*

*4 gadi vai 120 000 km



Automatiņas reģistrācijas izdevumi nav iekļauti šajās cenās



Renault līzings likme

1,99% + Euribor

Norde

Skanstes iela 31a, Rīga
Tālr.: +371 68 206 688
www.norde.lv

Tehniskais raksturojums

MOTORS	dCi 135		Panel Van & Crew Van FWD* Energy dCi 150		Energy dCi 180	
Emisijas standarts	Euro 6		Euro 6		Euro 6	
Pārnesumkārbas tips	manuālā 6-p.		manuālā 6-p.		manuālā 6-p. / Quickshift 6-p.	
STOP & START sistēma	nav		ir		ir	
Motora darba tilpums (cm ³) / cilindru / vārstu skaits	2299 / 4 / 16		2299 / 4 / 16		2299 / 4 / 16	
Maksimālā jauda kW EEK (ZS) pie apgr./min	99 (135) / 3 500		110 (150) / 3 500		132 (180) / 3 500	
Maksimālais griezes moments Nm EEK (m.kg) pie apgr./min	360 / 1500		385 / 1 500		400 / 1500	
Degvielas iesmidzināšanas tips			Common rail			
Degviela	dīzeļdegviela		dīzeļdegviela		dīzeļdegviela	
Degvielas tvertnes tilpums (l)	80		80		80	
AdBlue® tvertnes tilpums (l)	28		28		28	
VEIKTSPĒJA						
Maksimālais ātrums (km / h)	148		152 (tbc)		163 (tbc)	
No 0 līdz 100 (km / h)	n/a		n/a		n/a	
DEGVIELAS PATĒRIŅŠ UN CO2 EMISIJA pēc NEDC BT						
	V-Low	V-High	V-Low	V-High	V-Low	V-High
Kombinētā ciklā (l / 100 km)	6,7	7,1	5,9 / 7,0	6,2 / 7,3	6,6 / 7,0	6,9-7,3
CO2 emisija (g / km)	177	187	154 / 183	161 / 191	175 / 183	183-191
DEGVIELAS PATĒRIŅŠ UN CO2 EMISIJA pēc WLTP						
	V-Low	V-High	V-Low	V-High	V-Low	V-High
Kombinētā ciklā (l / 100 km)	7,9	9,6	7,8 / 8,9	9,3 / 10,5	8,9 / 8,9	10,5 / 10,6
CO2 emisija (g / km)	236	276	230 / 233	270 / 274	235 / 233	277 / 275

MOTORS	dCi 130		Panel Van RWD * Energy dCi 145		Energy dCi 165	
Emisijas standarts	Euro VI		Euro VI		Euro VI	
Pārnesumkārbas tips	manuālā 6-p.		manuālā 6-p.		manuālā 6-p.	
STOP & START sistēma	nav		ir		ir	
Motora darba tilpums (cm ³) / cilindru / vārstu skaits	2299 / 4 / 16		2299 / 4 / 16		2299 / 4 / 16	
Maksimālā jauda kW EEK (ZS) pie apgr./min	96 (130) / 3 500		107 (145) / 3 500		120 (163) / 3 500	
Maksimālais griezes moments Nm EEK (m.kg) pie apgr./min	330 / 1 500		360 / 1500		380 / 1 500	
Degvielas iesmidzināšanas tips			Common rail			
Degviela	dīzeļdegviela		dīzeļdegviela		dīzeļdegviela	
Degvielas tvertnes tilpums (l)	80		80		80	
AdBlue® tvertnes tilpums (l)	28		28		28	
VEIKTSPĒJA						
Maksimālais ātrums (km / h)	144		149		155	
No 0 līdz 100 (km / h)	n/a		n/a		n/a	
DEGVIELAS PATĒRIŅŠ UN CO2 EMISIJA pēc NEDC BT						
	8,6** / 9,0***		8,1** / 8,6***		8,1** / 8,6***	
CO2 emisija (g / km)	224** / 233***		211** / 225***		211** / 225***	
DEGVIELAS PATĒRIŅŠ UN CO2 EMISIJA pēc WLTP						
Kombinētā ciklā (l / 100 km)						
CO2 emisija (g / km)						

* FWD - priekšējo riteņu piedziņa, RWD - aizmugurējo riteņu piedziņa; ** SGL - aizmugurējie mono riteņi, *** DBL - aizmugurējie dubultriteņi.

Dati var mainīties. Degvielas patēriņš un CO2 izmeši joprojām ir homologācijas procesā.

Degvielas patēriņš un CO₂ izmešu daudzums ir noteikts saskaņā ar standarta mērījumu metodi, kas ir dota piemērojamajos automašīnu sertifikācijas noteikumos. Tā ir vienāda visiem ražotājiem un ļauj salīdzināt automašīnas. Reālais degvielas patēriņš ir atkarīgs no automašīnas ekspluatācijas apstākļiem, aprīkojuma un autovadītāja braukšanas stila. Renault automašīnas ir pakļautas otrreizējai pārstrādei saskaņā ar likumu par galapārstrādi un citiem noteikumiem, kas izvirza vides aizsardzības prasības. Automašīnas un tās nolietoto detaļu demontāža tiek veikta saskaņā ar atbilstošajiem atkritumu apsaimniekošanas noteikumiem.

Norde

Skanstes iela 31a, Rīga
Tālr.: +371 68 206 688
www.norde.lv

Tehniskais raksturojums

ŠASIJA AR KABĪNI IZMĒRI

VERSĪJA AR PRIEKŠPIEDZIŅU

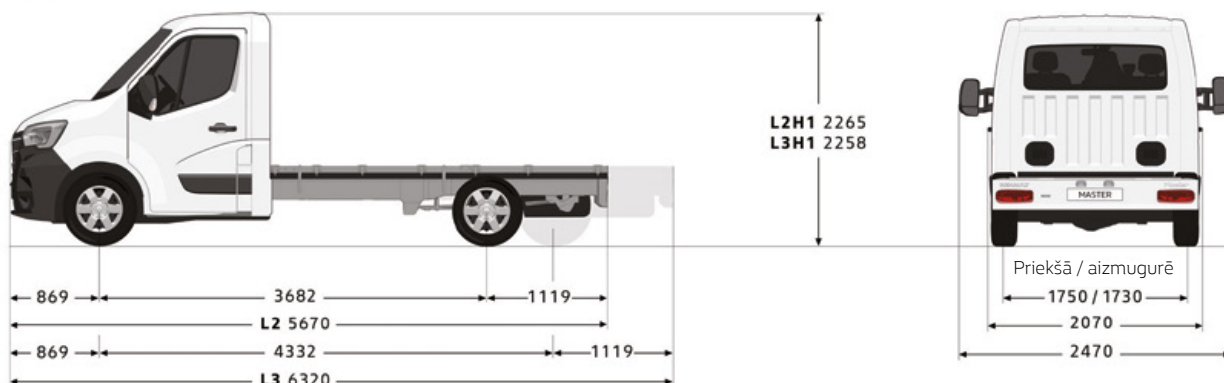

VERSĪJA AR AIZMUGURES PIEDZIŅU

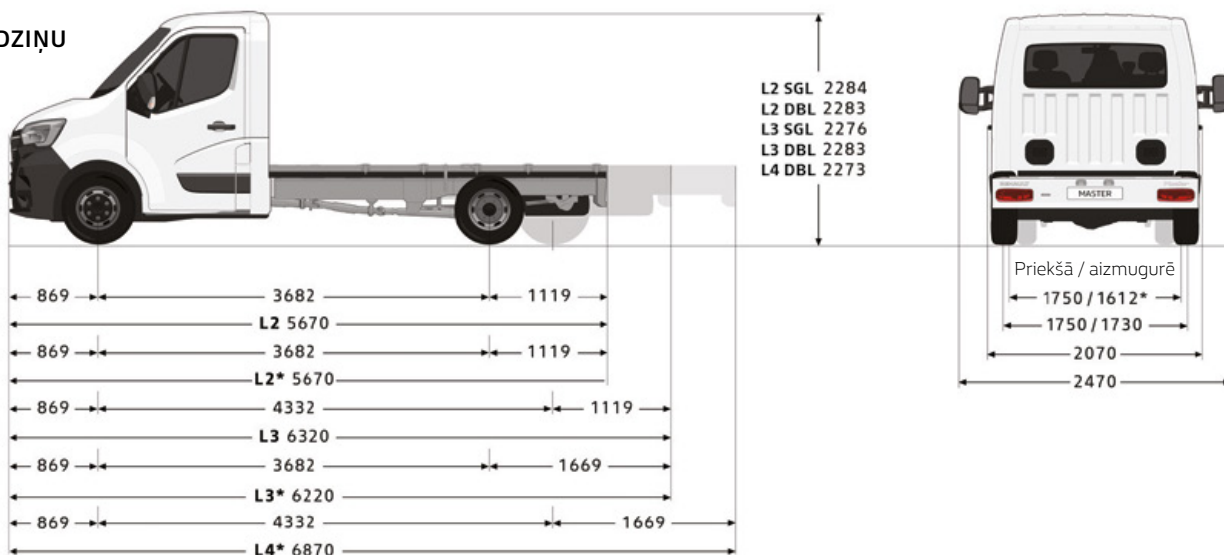

MASA UN KRĀVNESĪBA Šasijai ar kabīni (kg)

	Versija ar priekšpiedziņu		Versija ar aizmugures piedziņu						
	L2	L3	L2 SGL	L2 DBL	L3 SGL	L3 DBL	L3 DBL	L4 DBL	L4 DBL
DMC	3,5 t	3,5 t	3,5 t	3,5 t	3,5 t	3,5 t	4,5 t	3,5 t	4,5 t
Minimālā transportlīdzekļa masa darbā kārtībā ¹	1761	1782	1874	2055	1925	2065	2065	2070	2070
Maksimālā kravnesība ²	1739	1718	1626	1445	1575	1435	2435	1430	2430
Pielaujamā priekšējās ass slodze	1850								
Pielaujamā aizmugur. ass slodze	2100	2300	2620	2300	2620	3200	2620	3200	
Pielaujamā piekabes masa	2500 / 750		3000 / 750	2500 / 750	3000 / 750				
Pagriezienu diametrs starp apmalēm	13,6 m	15,7 m	13,6 m				15,7 m		
Pagriezienu diametrs starp sienām	14,1 m	16,2 m	14,1 m				16,2 m		

IZMĒRI Šasijai ar kabīni (mm)

	Versija ar priekšpiedziņu		Versija ar aizmugures piedziņu					
	L2	L3	L2 SGL	L2 DBL	L3 SGL	L3 DBL	L4 DBL	
Maksimālais garums pēc pārveidošanas	5924	7298	6754	6734	7384	7928	6843	
Izmantojamais garums (min./maks.)	3184 / 3466	3834 / 4840	3184 / 4295	3184 / 4276	3834 / 4926	3734 / 4275	4384 / 5470	
Kravas platformas augstums (min / max)	735 / 740	736 / 741	771 / 774	784 / 787	771 / 775	784 / 787	786 / 789	
Platums ar sānu spoguļiem garajos turētājos	2654							
Maksimālais platums pēc pārveidošanas ar standartā spoguļiem / uz pagarinātiem	2170 / 2350							
Minimālais klirens	166							

¹ Darbā kārtībā esoša transportlīdzekļa pašmasa nozīmē transportlīdzekļa masu bez vadītāja, ja degvielas tvertne ir pilna par 90%. Attiecās uz modeļa bāzes versiju un var atšķirties atkarībā no aprīkojuma un motora (līdz 330 kg).

² Kravnesība ir starpība starp pielaujamā kopējo svaru un darbā kārtībā esoša transportlīdzekļa masu. Norādītā krava attiecas uz pamata versiju bez opcijām un var mainīties atkarībā no automašīnas specifikācijas. Atšķirības, kas izriet no motora versijas un specifikācijām, var sasniegt pat 330 kg.

SGL: monorītni. DBL: dubultie rītni.

Norde

Skanstes iela 31a, Rīga
Tālr.: +371 68 206 688
www.norde.lv

Tehniskais raksturojums

ŠASIJA AR DUBULTKABĪNI IZMĒRI

VERSIJA AR PRIEKŠPIEDZIŅU

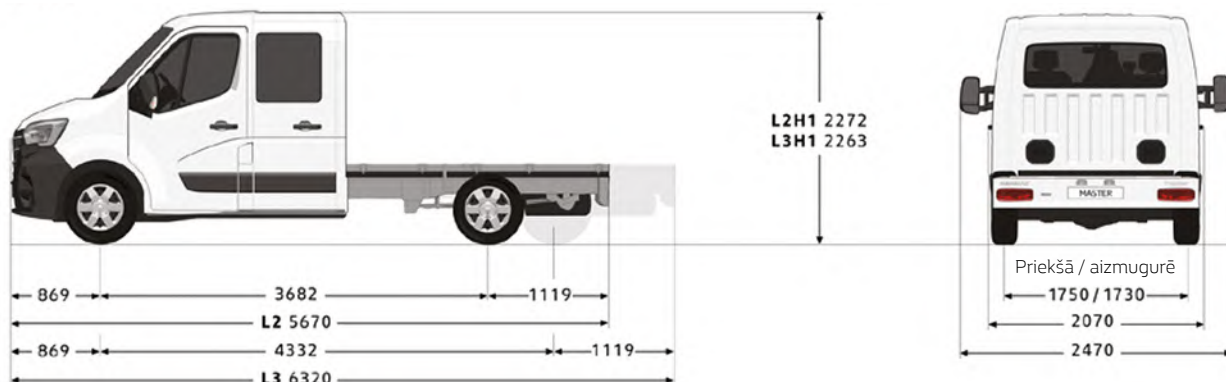

VERSIJA AR AIZMUGURES PIEDZIŅU

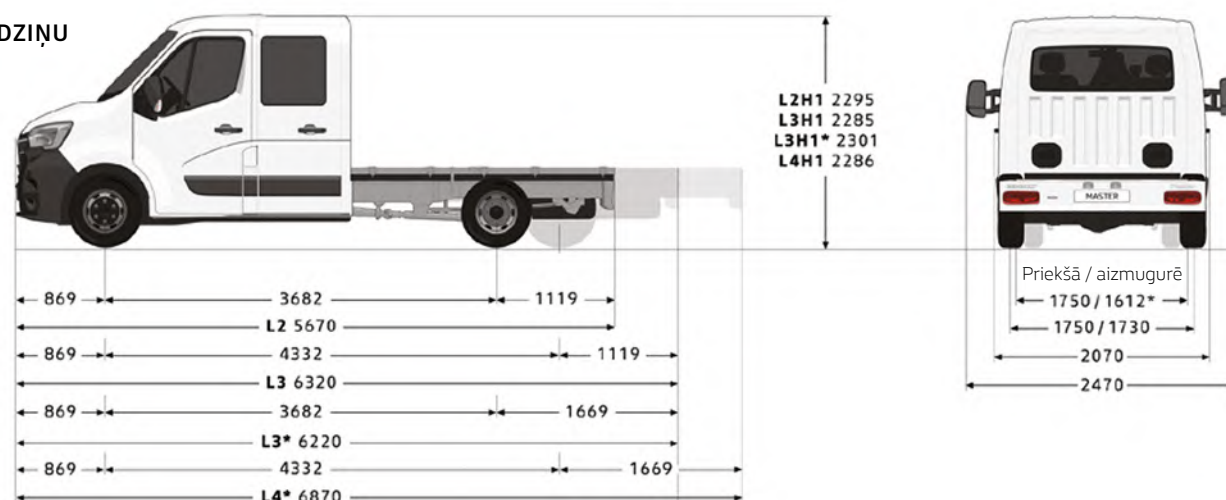

* Dubultriteņi

MASA UN KRAVNESĪBA Šasijai ar dubultkabīni (kg)

	Versija ar priekšpiedziņu		Versija ar aizmugures piedziņu					
	L2	L3	L2	L3		L4		
DMC	3,5 t	3,5 t	3,5 t SGL	3,5 t SGL	3,5 t DBL	4,5 t DBL	3,5 t DBL	4,5 t DBL
Minimālā transportlīdzekļa masa darba kārtībā ¹	1946	1954	2083	2095	2220	2220	2269	2269
Maksimālā kravnesība ²	1554	1546	1417	1405	1280	2280	1231	2231
Pielaujamā priekšējās ass slodze	1850							
Pielaujamā aizmugurējās ass slodze	2100		2300		2620	3200	2620	3200
Pielaujamā piekabes masa (ar bremzēm un bez tām)	2500 / 750		2500 / 750		3500 / 750			
Pagrieziens diametrs starp apmalēm	13,6 m	15,7 m	13,6 m	15,7 m	13,6 m		15,7 m	
Pagrieziens diametrs starp sienām	14,1 m	16,2 m	14,1 m	16,2 m	14,1 m		16,2 m	

IZMĒRI Šasijai ar dubultkabīni (mm)

	Versija ar priekšpiedziņu		Versija ar aizmugures piedziņu			
	L2	L3	L2 SGL	L3 SGL	L3 DBL	L4 DBL
Maksimālais garums pēc pārveidošanas	5724	7252	6441	8134	6624	7645
Izmantojamais garums (min / max)	2434 / 2516	3084 / 4044	2434 / 3232	3084 / 4926	2985 / 3416	3635 / 4436
Kravas platformas augstums (min / max)	727 / 732	731 / 736	760 / 764	765 / 768	775 / 780	778 / 781
Platums ar sānu spoguļiem garajos turētājos	2654					
Maksimālais platums pēc pārveidošanas ar standartspoguļiem / uz pagarinātiem turētājiem	2170 / 2350					
Minimālais klīrens	169		197		167	

¹ Darba kārtībā esoša transportlīdzekļa pašmasa nozīmē transportlīdzekļa masu bez vadītāja, ja degvielas tvertne ir pilna par 90%. Attiecas uz modeļa bāzes versiju un var atšķirties atkarībā no aprīkojuma un motora (līdz 330 kg).

² Kravnesība ir starpība starp pielaujamā kopējo svaru un darba kārtībā esoša transportlīdzekļa masu. Norādītā krava attiecas uz pamata versiju bez opcijām un var mainīties atkarībā no automašīnas specifikācijas. Atšķirības, kas izriet no motora versijas un specifikācijām, var sasniegt pat 330 kg. SGL: monotēpi. DBL: dubultie riteņi.

Norde

Skanstes iela 31a, Rīga
Tālr.: +371 68 206 688
www.norde.lv

Tehniskais raksturojums

KRAVAS KASTE AR NOLAIŽAMIEM BORTIEM IZMĒRI

VERSIJA AR PRIEKŠPIEDZIŅU

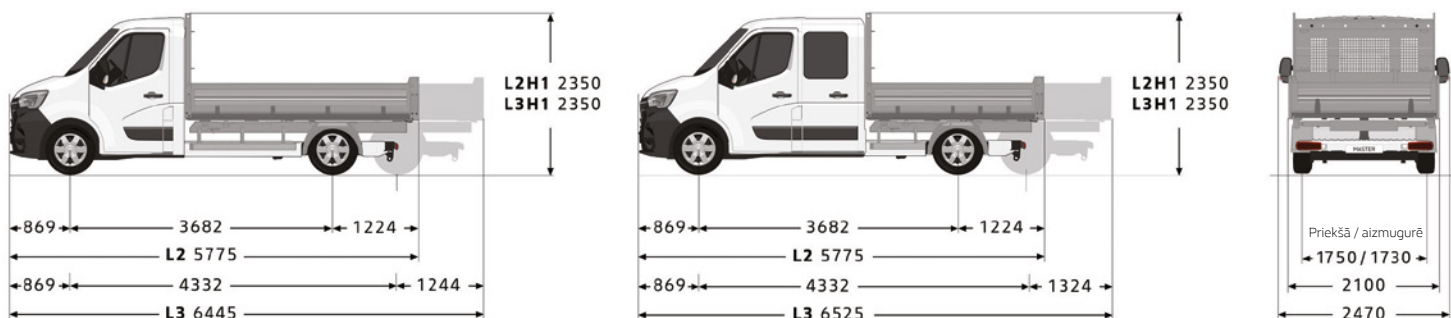

VERSIJA AR AIZMUGURES PIEDZIŅU

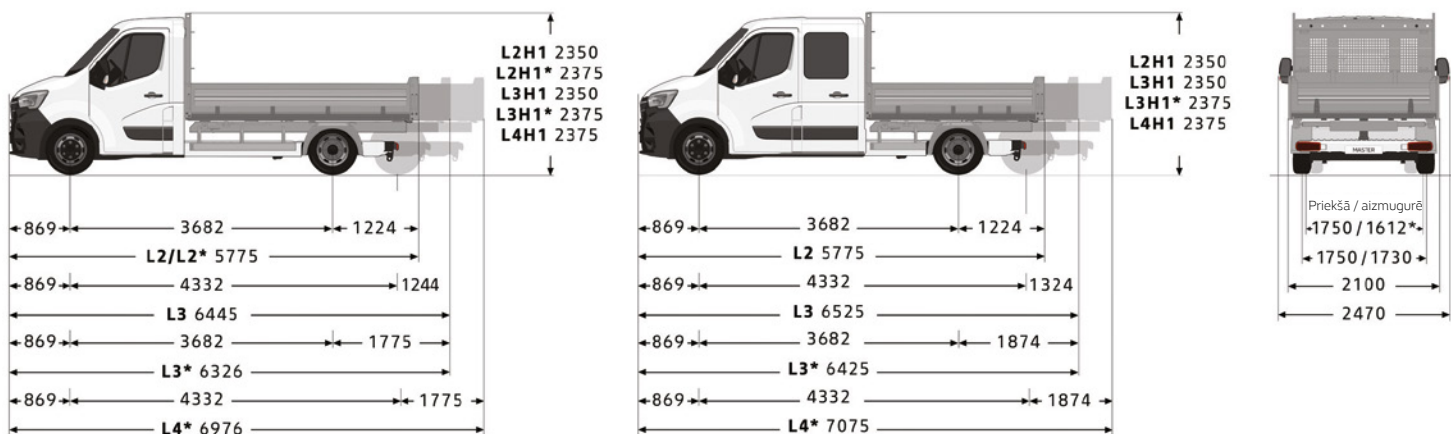

*Dubultriteņi

MASA UN KRAVNESĪBA (kg)

	Mono kabīne		Dubultkabīne	
	Maksimālā kravnesība			
DMC	3,5 t	4,5 t	3,5 t	4,5 t
L2 ar priekšpiedziņu	1426	-	1288	-
L2 ar aizmug. piedziņu SGL	1214	-	1151	-
L2 ar aizmug. piedziņu DBL	1112	2112	-	-
L3 ar priekšpiedziņu	1353	-	1233	-
L3 ar aizmug. piedziņu SGL	1210	-	1092	-
L3 ar aizmug. piedziņu DBL	1061	2061	971	1971
L4 ar aizmug. piedziņu DBL	1020	2020	877	1877

SGL: vienriteņi. DBL: dubultie ritēņi.

Krava ir paredzēta pamata versijai bez iespējām, un tā var būt mainās atkarībā no automašīnas specifikācijām.

Atšķirības, kas izriet no motora versijas un specifikācijām, var sasniegt pat 330 kg.

IZMĒRI (mm)

	Mono kabīne						Dubultkabīne						
	L2		L3		L4		L2		L3		L4		
	Versija ar priekšpiedziņu	Versija ar aizmugures piedziņu	Versija ar priekšpiedziņu	Versija ar aizmugures piedziņu	Versija ar priekšpiedziņu	Versija ar aizmugures piedziņu	Versija ar priekšpiedziņu	Versija ar aizmugures piedziņu	Versija ar priekšpiedziņu	Versija ar aizmugures piedziņu	Versija ar aizmugures piedziņu	Versija ar aizmugures piedziņu	
	SGL	SGL	DBL	SGL	SGL	DBL	DBL	SGL	SGL	SGL	SGL	DBL	DBL
Efektīvais garums	3170		3840		3720	4370	2420		3170		3070	3720	
Izmantojamais platums							2040						
Sānu augstums							400						
Eiropaletes	5		7		8		5		7				

Sānu biežums: 20 mm. Platformas biežums: 3 mm. SGL: vienriteņi. DBL: dubultie ritēņi.

Norde

Skanstes iela 31a, Rīga
Tālr.: +371 68 206 688
www.norde.lv

Tehniskais raksturojums

AIZMUGURĒJAIS VAI TRĪSVIRZIENU PAŠIZGĀZĒJS IZMĒRI

VERSIJA AR PRIEKŠPIEDZIŅU

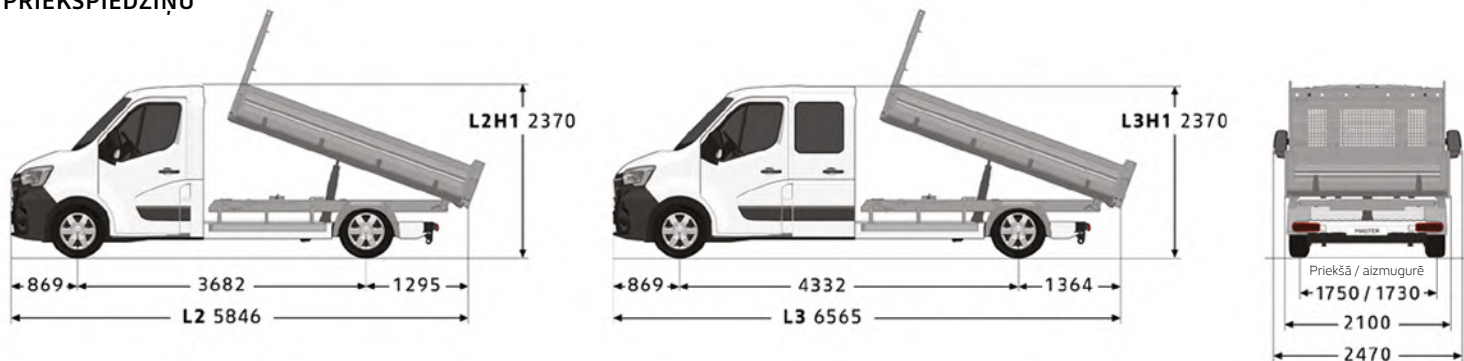

VERSIJA AR AIZMUGURES PIEDZIŅU

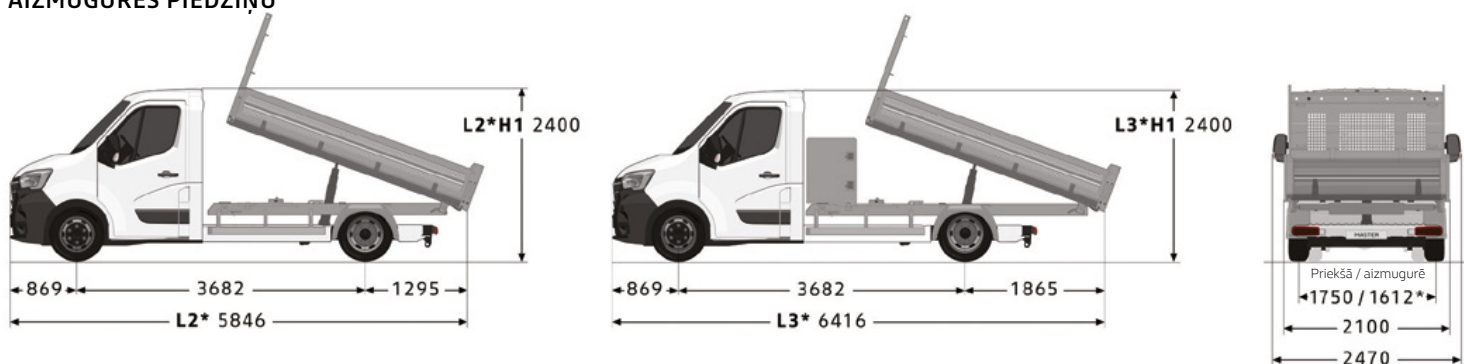

*Dubultriteņi

MASA (kg)

	Mono kabīne		Dubultkabīne	
	Maksimālā kravnesība			
DMC	3,5 t	4,5 t	3,5 t	4,5 t
L2 ar priekšējo riteņu piedziņu 3,3 m	1242	-	-	-
L2 ar aizmugurējo piedziņu SGL ar kasti 3,3 m	1129	-	-	-
L2 ar aizmugurējo piedziņu DBL ar kasti 3,3 m	959	1959	-	-
L3 ar aizmugurējo piedziņu DBL ar kasti 3,2 m un mantu nodal.	845	1695*	-	-
Dubultkabīne L3 ar priekšējo riteņu piedziņu 3,3 m	-	-	1057	-
Dubultkabīne L3 ar aizmugures. piedziņu SGL ar kasti 3,3 m	-	-	914	-
Dubultkabīne L3 ar aizmugures. piedziņu DBL ar kasti 3,2 m	-	-	850**	1777***

* Trīsvirzienu tērauda pašizgāzējs nav iekļauts. ** Izslēgts trīsvirzienu pašizgāzējs. *** Izslēgts trīsvirzienu pašizgāzējs un tērauda aizmugurējais pašizgāzējs. SGL: vienriteņi. DBL: dubultie riteņi. Kravnesība alumīnija aizmugurējā kanāla versijai. Atņemiet 40 kg tērauda opcijai un 60 kg trīsvirzienu opcijai. Norādītā krava attiecas uz pamata versiju bez opcijām un var mainīties atkarībā no automašīnas specifikācijas. Atšķirības, kas izriet no motora versijas un specifikācijām, var sasniegt pat 330 kg.

IZMĒRI (mm)

	Mono kabīne			Dubultkabīne		
	3,3 m		3,2 m + kaste	3,3 m		
	L2		L3	L3		
	Versija ar priekšpiedziņu	Versija ar aizmugurējo piedziņu		Versija ar priekšpiedziņu	Versija ar aizmugurējo piedziņu	
	SGL	DBL	DBL	SGL	SGL	DBL
Garums	3205		3105	3205		3105
Platums			2040			
Bortu augstums			400			
Eiropaletes	6		5	6		5
Maksimālais iekraušanas sliekšņa augstums	1020		1080	1020		1080

Sānu biežums: 20 mm. Platformas biežums: 2,5 mm. SGL: monoriteņi. DBL: dubultie riteņi

Norde

Skanstes iela 31a, Rīga
Tālr.: +371 68 206 688
www.norde.lv

Tehniskais raksturojums

PLATFORMA AR KABĪNI IZMĒRI

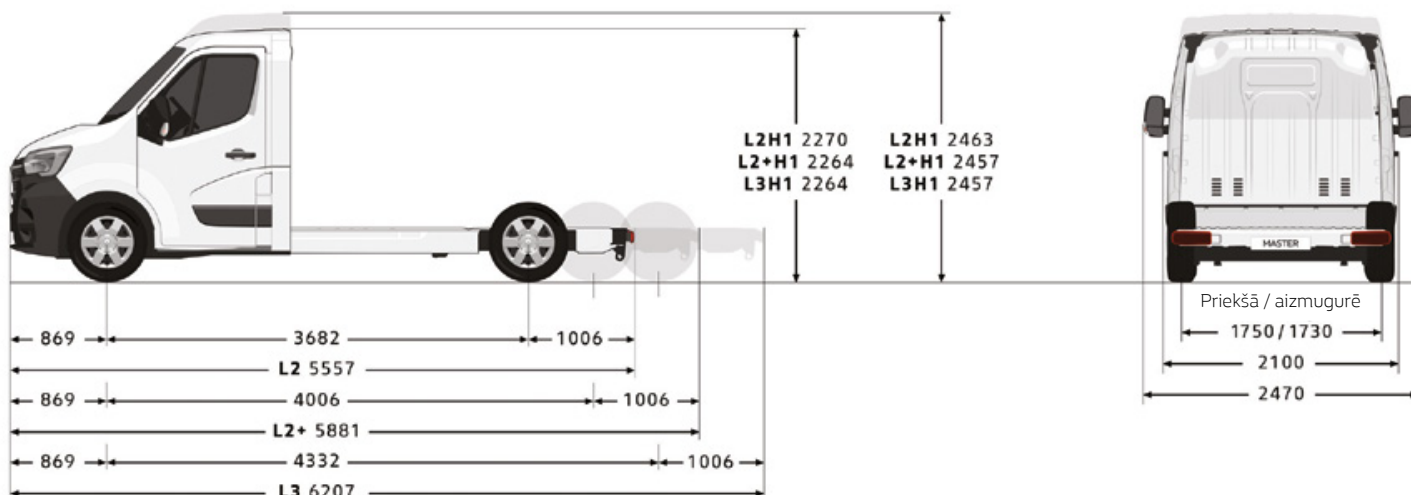

MASA un KRAVNESĪBA Platformai ar kabīni (kg)

	Versija ar priekšējo piedziņu			
	L2H1	L2H2	L3H1	L3H2
DMC	3,5 t	3,5 t	3,5 t	3,5 t
Minimālā transportlīdzekļa masa darba kārtībā ¹	1654	1667	1675	1694
Maksimālā kravnesība ²	1846	1833	1825	1806
Pieļaujamā priekšējās ass slodze	1850			
Pieļaujamā aizmugurējās ass slodze	2100			
Pieļaujamā piekabes masa (ar bremzēm un bez tām)	2500 / 750			
Pagriezienu diametrs starp apmalēm	13,6 m		15,7 m	
Pagriezienu diametrs starp sienām	14,1 m		16,2 m	

IZMĒRI Platformai ar kabīni (mm)

	L2H1	L2H2	L3H1	L3H2
Maksimālais garums	5751	5790	7021	7071
Izmantojamais garums (min./maks.)	3091 / 3313	3091 / 3352	3741 / 4583	3741 / 4632
Maksimālais platums ar standarta / gariem spoguļiem	2170 / 2350			
Platums ar sānu spoguļiem uz garajām rokām	2654			
Grīdas sliekšņa augstums (min / max)	581 / 585	581 / 584	579 / 583	
Minimālais klīrens	166			

¹ Darba kārtībā esoša transportlīdzekļa pašmasa nozīmē transportlīdzekļa masu bez vadītāja, ja degvielas tvertne ir pilna par 90%. Attiecas uz modeļa bāzes versiju un var atšķirties atkarībā no aprīkojuma un motora (līdz 330 kg).

² Kravnesība ir starpība starp pieļaujamo kopējo svaru un darba kārtībā esoša transportlīdzekļa masu. Norādītā krava attiecas uz pamata versiju bez opcijām un var mainīties atkarībā no automašīnas specifikācijas. Atšķirības, kas izriet no motora versijas un specifikācijām, var sasniegt pat 330 kg.