

# RENAULT MASTER

## FWD priekšpiedziņa

### Cenu lapa



Virsbūves tips	GMV	Motors / Versija	Business		Pack Clim		
			Pilnā cena	Īpašais piedāvājums	Pilnā cena	Īpašais piedāvājums	
L1H1	2,8 t	2.3 dCi 135 Euro6	26500	22570	27590	23480	
		2.3 dCi 150 Euro6	-	-	28500	24230	
		2.3 dCi 180 Euro6	-	-	29620	25160	
	3,3 t	2.3 dCi 135 Euro6	-	-	28280	24050	
		2.3 dCi 150 Euro6	-	-	29520	25080	
		2.3 dCi 180 Euro6	-	-	30310	25730	
	3,5 t	2.3 dCi 135 Euro6	27650	23520	28750	24440	
		2.3 dCi 150 Euro6	-	-	29980	25460	
		2.3 dCi 180 Euro6	-	-	30780	26120	
	L1H2	2,8 t	2.3 dCi 135 Euro6	-	-	31900	27050
			2.3 dCi 150 Euro6	-	-	30780	26120
			2.3 dCi 165 EuroVI	-	-	30780	26120
3,3 t		2.3 dCi 150 Euro6	-	-	28830	24510	
		2.3 dCi 135 Euro6	-	-	28620	24330	
		2.3 dCi 150 Euro6	-	-	29860	25360	
3,5 t		2.3 dCi 180 Euro6	-	-	30650	26010	
		2.3 dCi 135 Euro6	27990	23800	29080	24710	
		2.3 dCi 150 Euro6	-	-	30320	25740	
L2H2		3,3 t	2.3 dCi 180 Euro6	-	-	31110	26400
			2.3 dCi 135 Euro6	28330	24090	29420	24990
			2.3 dCi 150 Euro6	-	-	28960	24610
	3,5 t	2.3 dCi 180 Euro6	-	-	30200	25640	
		2.3 dCi 150 Euro6	-	-	30980	26290	
		2.3 dCi 180 Qck Euro6	-	-	30980	26290	
	L2H3	3,5 t	2.3 dCi 135 Euro6	28330	24090	29420	24990
			2.3 dCi 150 Euro6	-	-	30660	26020
			2.3 dCi 180 Euro6	-	-	31450	26680
		3,5 t	2.3 dCi 180 Qck Euro6	-	-	32570	27610
			2.3 dCi 135 Euro6	-	-	29760	25280
			2.3 dCi 150 Euro6	-	-	31000	26310
L3H2		3,5 t	2.3 dCi 180 Euro6	-	-	31790	26960
			2.3 dCi 180 Qck Euro6	-	-	32910	27890
			2.3 dCi 135 Euro6	28660	24370	29760	25280
		3,5 t	2.3 dCi 150 Euro6	-	-	31000	26310
			2.3 dCi 145 EuroVI	-	-	31000	26310
			2.3 dCi 180 Euro6	-	-	31790	26960
	3,5 t	2.3 dCi 165 EuroVI	-	-	31790	26960	
		2.3 dCi 180 Qck Euro6	-	-	32910	27890	
		2.3 dCi 135 Euro6	29000	24640	30100	25560	
	L3H3	3,5 t	2.3 dCi 150 Euro6	-	-	31340	26590
			2.3 dCi 180 Euro6	-	-	32130	27240
			2.3 dCi 180 Qck Euro6	-	-	33250	28170

Degvielas patēriņš ir aprēķināts, ņemot vērā aktuālās ES normas. Reālais patēriņš ir atkarīgs no ceļa apstākļiem, braukšanas stila un izmantotā papildus aprīkojuma. Reālais automobiļa patēriņš var atšķirties no šeit norādītā. CO2 ir globālo sasilšanu izraisošā gāze.

Cenas ietver PVN un ir korektas uz publicēšanas brīdi. Renault patur tiesības mainīt cenas bez iepriekšēja brīdinājuma.

Spēkā līdz 01.10.2021.



**Īpašais piedāvājums:**  
4 gadu garantija\*

\*4 gadi vai 120 000 km



Automatiņas reģistrācijas izdevumi nav iekļauti šajās cenās



Renault līzings likme  
**1,99% + Euribor**

**Norde**

Skanstes iela 31a, Rīga  
Tālr.: +371 68 206 688  
www.norde.lv

# RENAULT MASTER

## RWD aizmugures piedziņa

### Cenu lapa



Virsbūves tips	Aizmugures riteņi	GMV	Motors / Versija	Business		Pack Clim	
				Pilnā cena	Īpašais piedāvājums	Pilnā cena	Īpašais piedāvājums
L3H2	mono riteņi	3,5 t	2.3 dCi 130 EuroVI	29830	25340	30930	26240
			2.3 dCi 145 EuroVI	-	-	32170	27270
			2.3 dCi 165 EuroVI	-	-	32950	27930
	dubultriteņi	3,5 t	2.3 dCi 130 EuroVI	31660	26850	32750	27760
			2.3 dCi 145 EuroVI	-	-	33990	28790
			2.3 dCi 165 EuroVI	-	-	34780	29440
		4,5 t	2.3 dCi 145 EuroVI	-	-	36020	30470
			2.3 dCi 165 EuroVI	-	-	36810	31130
L3H3	mono riteņi	3,5 t	2.3 dCi 130 EuroVI	30170	25620	31270	26530
			2.3 dCi 145 EuroVI	-	-	32510	27560
			2.3 dCi 165 EuroVI	-	-	33290	28210
	dubultriteņi	3,5 t	2.3 dCi 130 EuroVI	32000	27130	-	-
			2.3 dCi 145 EuroVI	-	-	34330	29070
			2.3 dCi 165 EuroVI	-	-	36360	30750
		4,5 t	2.3 dCi 145 EuroVI	-	-	37150	31410
			2.3 dCi 165 EuroVI	-	-	37150	31410
L4H2	mono riteņi	3,5 t	2.3 dCi 145 EuroVI	-	-	32510	27560
			2.3 dCi 165 EuroVI	-	-	33290	28210
			2.3 dCi 130 EuroVI	32000	27130	-	-
	dubultriteņi	3,5 t	2.3 dCi 145 EuroVI	-	-	34330	29070
			2.3 dCi 165 EuroVI	-	-	35120	29720
			2.3 dCi 145 EuroVI	-	-	36360	30750
		4,5 t	2.3 dCi 165 EuroVI	-	-	37150	31410
			2.3 dCi 145 EuroVI	-	-	37150	31410
L4H3	mono riteņi	3,5 t	2.3 dCi 130 EuroVI	30500	25890	-	-
			2.3 dCi 145 EuroVI	-	-	32840	27830
			2.3 dCi 165 EuroVI	-	-	33630	28490
	dubultriteņi	3,5 t	2.3 dCi 130 EuroVI	32340	27410	-	-
			2.3 dCi 145 EuroVI	-	-	34670	29350
			2.3 dCi 165 EuroVI	-	-	35460	30010
		4,5 t	2.3 dCi 145 EuroVI	-	-	36700	31040
			2.3 dCi 165 EuroVI	-	-	37490	31690

Degvielas patēriņš ir aprēķināts, ņemot vērā aktuālās ES normas. Reālais patēriņš ir atkarīgs no ceļa apstākļiem, braukšanas stila un izmantotā papildus aprīkojuma. Reālais automobiļa patēriņš var atšķirties no šeit norādītā. CO2 ir globālo sasīšanu izraisošā gāze.

Cenas ietver PVN un ir korektas uz publicēšanas brīdi. Renault patur tiesības mainīt cenas bez iepriekšēja brīdinājuma.

Spēkā līdz 01.10.2021.



**Īpašais piedāvājums:**  
4 gadu garantija\*

\*4 gadi vai 120 000 km



Automatīnas reģistrācijas izdevumi nav iekļauti šajās cenās



Renault līzings likme  
**1,99% + Euribor**

**Norde**

Skanstes iela 31a, Rīga  
Tālr.: +371 68 206 688  
www.norde.lv

# RENAULT MASTER

## ar dubultkabīni

### Cenu lapa



#### Priekšpiedziņa, 7-vietas

GMV	Virsbūves tips	Motors / Versija	Business		Pack Clim	
			Pilnā cena	Īpašais piedāvājums	Pilnā cena	Īpašais piedāvājums
3,5 t	L1H1	2.3 dCi 135 Euro6	30460	25860	31560	26770
		2.3 dCi 150 Euro6	-	-	32800	27800
		2.3 dCi 180 Euro6	-	-	33590	28450
		2.3 dCi 180 Qck Euro6	-	-	34710	29390
	L1H2	2.3 dCi 135 Euro6	30800	26140	31900	27050
		2.3 dCi 150 Euro6	-	-	33140	28080
		2.3 dCi 180 Euro6	-	-	33920	28730
		2.3 dCi 180 Qck Euro6	-	-	35050	29660
	L2H2	2.3 dCi 135 Euro6	31140	26420	32230	27330
		2.3 dCi 150 Euro6	-	-	33470	28360
		2.3 dCi 180 Euro6	-	-	34260	29010
		2.3 dCi 180 Qck Euro6	-	-	35390	29950
	L3H2	2.3 dCi 135 Euro6	31480	26700	32570	27610
		2.3 dCi 150 Euro6	-	-	33810	28640
		2.3 dCi 180 Euro6	-	-	34600	29290
		2.3 dCi 180 Qck Euro6	-	-	35730	30230

#### Aizmugures piedziņa, 7-vietas

GMV	Virsbūves tips	Aizmugures riteņi	Motors / Versija	Business		Pack Clim	
				Pilnā cena	Īpašais piedāvājums	Pilnā cena	Īpašais piedāvājums
3,5 t	L3H2	mono riteņi	2.3 dCi 130 EuroVI	32650	27670	33740	28580
			2.3 dCi 145 EuroVI	-	-	34530	29230
			2.3 dCi 165 EuroVI	-	-	35770	30260
		dubulriteņi	2.3 dCi 130 EuroVI	-	-	35570	30100
			2.3 dCi 145 EuroVI	-	-	36810	31130
			2.3 dCi 165 EuroVI	-	-	37590	31780

Degvielas patēriņš ir aprēķināts, ņemot vērā aktuālās ES normas. Reālais patēriņš ir atkarīgs no ceļa apstākļiem, braukšanas stila un izmantotā papildus aprīkojuma. Reālais automobiļa patēriņš var atšķirties no šeit norādītā. CO2 ir globālo sasilšanu izraisošā gāze.

Cenas ietver PVN un ir korektas uz publicēšanas brīdi. Renault patur tiesības mainīt cenas bez iepriekšēja brīdinājuma.

Spēkā līdz 01.10.2021.



#### Īpašais piedāvājums:

4 gadu garantija\*

\*4 gadi vai 120 000 km



Automatīnas reģistrācijas izdevumi nav iekļauti šajās cenās



Renault līzings likme  
1,99% + Euribor

## Norde

Skanstes iela 31a, Rīga  
Tālr.: +371 68 206 688  
www.norde.lv

# RENAULT MASTER

## Rūpnīcas konteiners

### Cenu lapa



Tilpums	GMV	Piedziņa	Aizmugures riteņi	Virsbūves tips	Motors / Versija	Pack Clim	
						Pilnā cena	Īpašais piedāvājums
20m <sup>3</sup>	3,5 t	Priekš-piedziņa	Mono riteņi	L3	2.3 dCi 145 EuroVI	34640	29330
					2.3 dCi 165 EuroVI	35430	29980
		Aizmugures piedziņa	Mono riteņi	L3	2.3 dCi 145 EuroVI	34910	29550
					2.3 dCi 165 EuroVI	35700	30200
	Dubultriteņi	L4	2.3 dCi 145 EuroVI	37070	31350		
			2.3 dCi 165 EuroVI	37870	32000		
	4,5 t	Aizmugures piedziņa	Dubultriteņi	L4	2.3 dCi 145 EuroVI	39100	33030
					2.3 dCi 165 EuroVI	39890	33680
22m <sup>3</sup>	3,5 t	Aizmugures piedziņa	Dubultriteņi	L4	2.3 dCi 145 EuroVI	37300	31540
					2.3 dCi 165 EuroVI	38090	32190

Degvielas patēriņš ir aprēķināts, ņemot vērā aktuālās ES normas. Reālais patēriņš ir atkarīgs no ceļa apstākļiem, braukšanas stila un izmantotā papildus aprīkojuma. Reālais automobiļa patēriņš var atšķirties no šeit norādītā. CO<sub>2</sub> ir globālo sasilšanu izraisošā gāze.

Cenas ietver PVN un ir korektas uz publicēšanas brīdi. Renault patur tiesības mainīt cenas bez iepriekšēja brīdinājuma.

Spēkā līdz 01.10.2021.



#### Īpašais piedāvājums:

4 gadu garantija\*

\*4 gadi vai 120 000 km



Automatiņas reģistrācijas izdevumi nav iekļauti šajās cenās



Renault līzings likme

1,99% + Euribor

# Norde

Skanstes iela 31a, Rīga  
Tāl.: +371 68 206 688  
www.norde.lv



# Tehniskais raksturojums

MOTORS	dCi 135	Panel Van & Crew Van FWD* Energy dCi 150		Energy dCi 180		
Piesārņojuma standarts	Euro 6	Euro 6		Euro 6		
Bi-turbo	ir	ir		ir		
Pārnesumkārbas tips	manuālā 6 p.	manuālā 6 p.		manuālā 6 p./ Quickshift 6 p.		
Stop & Start sistēma	nav	ir		ir		
Tilpums (cm <sup>3</sup> ) / cilindru / vārstu skaits	2299 / 4 / 16	2299 / 4 / 16		2299 / 4 / 16		
Maksimālā jauda kW (ZS) apgr./min	99 (135) / 3 500	110 (150) / 3 500		132 (180) / 3 500		
Maksimālais griezes moments Nm ātrums (apgr./min)	360 / 1500	385 / 1 500		400 / 1500		
Iesmidzināšanas veids	Common rail	Common rail		Common rail		
Degvielas tips	dīzeļdegviela	dīzeļdegviela		dīzeļdegviela		
Degvielas tvertne (l)	80	80		80		
AdBlue® tvertne (l)	28	28		28		
<b>VEIKTSPĒJA</b>						
Maksimālais ātrums (km / h)	148	152 (tbc)		163 (tbc)		
0 - 100 km / h (s)	n/a	n/a		n/a		
<b>DEGVIELAS PATĒRIŅŠ UN CO2 EMISIJA (NEDC BT)</b>	<b>V-Low</b>	<b>V-High</b>	<b>V-Low</b>	<b>V-High</b>	<b>V-Low</b>	<b>V-High</b>
Kombinēts (l / 100 km)	6.7	7.1	5,9 / 7,0	6,2 / 7,3	6,6 / 7,0	6,9-7,3
CO2 emisija (g / km)	177	187	154 / 183	161 / 191	175 / 183	183-191
<b>DEGVIELAS PATĒRIŅŠ UN CO2 EMISIJA (WLTP)</b>	<b>V-Low</b>	<b>V-High</b>	<b>V-Low</b>	<b>V-High</b>	<b>V-Low</b>	<b>V-High</b>
Kombinēts (l / 100 km)	7.9	9.6	7,8 / 8,9	9,3 / 10,5	8,9 / 8,9	10,5 / 10,6
CO2 emisija (g / km)	236	276	230 / 233	270 / 274	235 / 233	277 / 275

\* FWD - priekšējā riteņu piedziņa, RWD - aizmugurējā riteņu piedziņa; \*\* SGL - aizmugurē mono riteņi; \*\*\* DBL - aizmugurē dubultriteņi; Dati var mainīties. Degvielas patēriņš un CO2 emisija joprojām ir homologācijas procesā.

MOTORS	dCi 130	Panel Van RWD * Energy dCi 145		Energy dCi 165
Piesārņojuma standarts	Euro VI	Euro VI		Euro VI
Bi-turbo	ir	ir		ir
Pārnesumkārbas tips	manuālā 6 p.	manuālā 6 p.		manuālā 6 p.
Stop & Start sistēma	nav	ir		ir
Tilpums (cm <sup>3</sup> ) / cilindru / vārstu skaits	2299/4/16	2299/4/16		2299/4/16
Maksimālā jauda kW (ZS) apgr./min	96 (130) / 3 500	107 (145) / 3 500		120 (165) / 3 500
Maksimālais griezes moments Nm ātrums (apgr./min)	330 / 1 500	360 / 1 500		380 / 1 500
Iesmidzināšanas veids	Common rail	Common rail		Common rail
Degvielas tips	dīzeļdegviela	dīzeļdegviela		dīzeļdegviela
Degvielas tvertne (l)	80	80		80
AdBlue® tvertne (l)	28	28		28
<b>VEIKTSPĒJA</b>				
Maksimālais ātrums (km / h)	144	149		155
0 - 100 km / h (s)	n/a	n/a		n/a
<b>DEGVIELAS PATĒRIŅŠ UN CO2 EMISIJA (NEDC BT)</b>				
Kombinēts (l / 100 km)	8,6** / 9,0***	8,1** / 8,6***		8,1** / 8,6***
CO2 emisija (g / km)	224** / 233***	211** / 235***		211** / 225***
<b>DEGVIELAS PATĒRIŅŠ UN CO2 EMISIJA (WLTP)</b>				
Kombinēts (l / 100 km)				
CO2 emisija (g / km)				

\* FWD - priekšējā riteņu piedziņa, RWD - aizmugurējā riteņu piedziņa; \*\* SGL - aizmugurē mono riteņi; \*\*\* DBL - aizmugurē dubultriteņi; Dati var mainīties. Degvielas patēriņš un CO2 emisija joprojām ir homologācijas procesā.

Degvielas patēriņš un CO<sub>2</sub> izmešu daudzums ir noteikts saskaņā ar standarta mērījumu metodi, kas ir dota piemērojamajos automašīnu sertifikācijas noteikumos. Tā ir vienāda visiem ražotājiem un ļauj salīdzināt automašīnas. Reālais degvielas patēriņš ir atkarīgs no automašīnas ekspluatācijas apstākļiem, aprīkojuma un autovadītāja braukšanas stila.

Renault automašīnas ir pakļautas otrreizējai pārstrādei saskaņā ar likumu par galapārstrādi un citiem noteikumiem, kas izvirza vides aizsardzības prasības. Automašīnas un tās nolietoto detaļu demontāža tiek veikta saskaņā ar atbilstošajiem atkritumu apsaimniekošanas noteikumiem.

**Norde**

Skanstes iela 31a, Rīga  
Tālr.: +371 68 206 688  
www.norde.lv

# Tehniskais raksturojums

## PRIEKŠPIEDZIŅAS FURGONS IZMĒRI

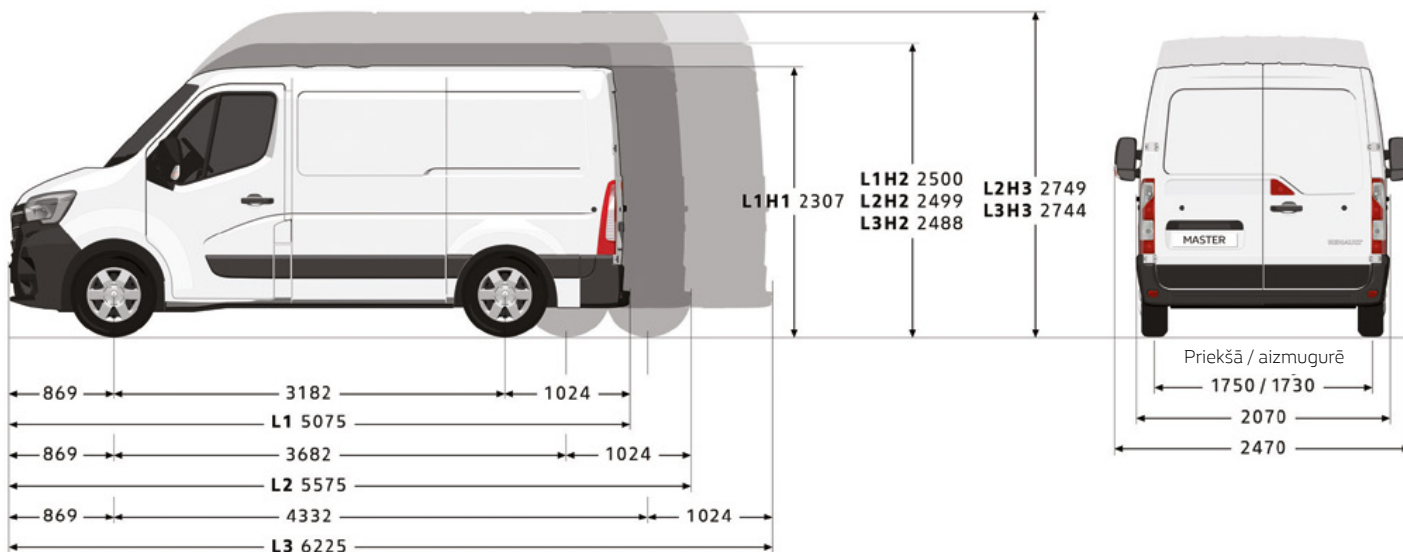

### MASA UN KRAVNESĪBA (kg)

	Tilpums (m <sup>3</sup> )		DMC		
			2,8 t	3,3 t	3,5 t
L1H1	8	Transportlīdzekļa minimālā masa <sup>1</sup>	1877	1877	1877
		Maksimālā kravnesība <sup>2</sup>	923	1423	1623
L1H2	9	Transportlīdzekļa minimālā masa <sup>1</sup>	1899	1899	1899
		Maksimālā kravnesība <sup>2</sup>	901	1401	1601
L1H1/ L1H2		Pielaujamā priekšējās ass slodze	1850 / 1550	1850 / 1650	1850
		Pielaujamā aizmugurējās ass slodze	1650	2100 / 1900	2100
		Pielaujamā piekabes masa (ar bremzēm un bez tām)	2500 / 750		
		Pagrieziņa diametrs starp apmalēm	12,0 m		
		Pagrieziņa diametrs starp sienām	12,5 m		
L2H2	10,8	Transportlīdzekļa minimālā masa <sup>1</sup>	-	1971	1971
		Maksimālā kravnesība <sup>2</sup>	-	1329	1529
L2H3	12,3	Transportlīdzekļa minimālā masa <sup>1</sup>	-	1996	1996
		Maksimālā kravnesība <sup>2</sup>	-	1304	1504
L2H2/ L2H3		Pielaujamā priekšējās ass slodze	-	1850	1850
		Pielaujamā aizmugurējās ass slodze	-	2100	2100
		Pielaujamā piekabes masa (ar bremzēm un bez tām)	-	2500 / 750	
		Pagrieziņa diametrs starp apmalēm	-	13,6 m	
		Pagrieziņa diametrs starp sienām	-	14,1 m	
L3H2	13	Transportlīdzekļa minimālā masa <sup>1</sup>	-	-	2066
		Maksimālā kravnesība <sup>2</sup>	-	-	1434
L3H3	14,8	Transportlīdzekļa minimālā masa <sup>1</sup>	-	-	2073
		Maksimālā kravnesība <sup>2</sup>	-	-	1427
L3H2/ L3H3		Pielaujamā priekšējās ass slodze	-	-	1850
		Pielaujamā aizmugurējās ass slodze	-	-	2100
		Pielaujamā piekabes masa (ar bremzēm un bez tām)	-	-	2500 / 750

### MASA UN KRAVNESĪBA (kg) (cd.)

	Tilpums (m <sup>3</sup> )		DMC		
			2,8 t	3,3 t	3,5 t
L3H2/ L3H3		Pagrieziņa diametrs starp apmalēm	-	-	15,7 m
		Pagrieziņa diametrs starp sienām	-	-	16,2 m

<sup>1</sup> Darba kārtībā esoša transportlīdzekļa pašmasa nozīmē transportlīdzekļa masu bez vadītāja, ja degvielas tvertne ir pilna par 90%. Attiecās uz modeļa bāzes versiju un var atšķirties atkarībā no aprīkojuma un motora (līdz 330 kg). <sup>2</sup> Kravnesība ir starpība starp pielaujamā kopējo svaru un darba kārtībā esoša transportlīdzekļa masu. Norādītā krava attiecas uz pamata versiju bez opcijām un var mainīties atkarībā no automašīnas specifikācijas. Atšķirības, kas izriet no motora versijas un specifikācijām, var sasniegt pat 330 kg.

### IZMĒRI (mm)

	L1H1	L1H2	L2H2	L2H3	L3H2	L3H3
<b>Iekraušanas zona</b>						
Izmantojams garums	2583		3083			3733
Izmantojams garums 1,1 m augstumā	2530		3030			3680
Izmantojamais platums	1765					
Platums starp riteņu arkām	1380					
Derīgais augstums	1700	1894	2144	1894	2144	2144
<b>Sānu bīdāmās durvis</b>						
Sānu bīdāmo durvju platums	1050				1270	
Sānu bīdāmo durvju augstums	1581			1780		
<b>Aizmugurējās durvis</b>						
Platums (169 mm augstumā no grīdas)	1580					
Atveres augstums	1627			1820		
Kraušanas sliekšņa augstums (min / max)	546 / 564	544 / 563	545 / 562	543 / 560	543 / 557	542 / 555
Minimālais klīrens	182	174	173	172	172	169

# Tehniskais raksturojums

## AIZMUGURES PIEDZIŅAS FURGONS IZMĒRI

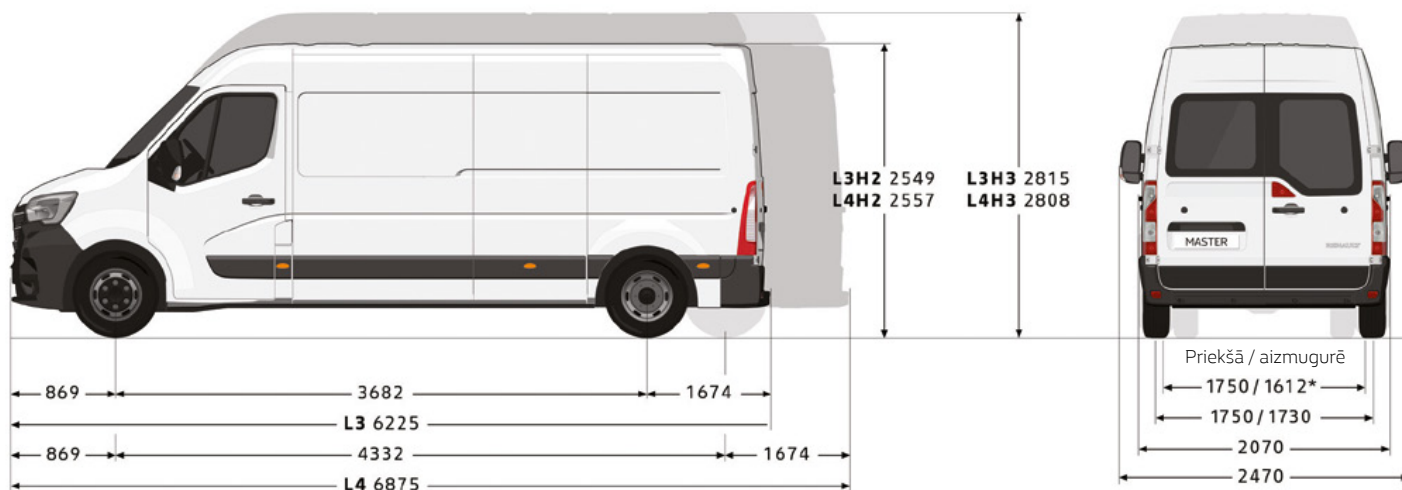

\*Dubulriteņi

### MASA (kg)

	Tilpums (m <sup>3</sup> )		DMC		
			3,5 t SGL	3,5 t DBL	4,5 t DBL
L3H2	12,4	Transportlīdzekļa minimālā masa <sup>1</sup>	2293	2349	2349
		Maksimālā kravnesība <sup>2</sup>	1207	1151	2151
L3H3	14,2	Transportlīdzekļa minimālā masa <sup>1</sup>	2311	2372	2372
		Maksimālā kravnesība <sup>2</sup>	1189	1128	2128
L4H2	14,9	Transportlīdzekļa minimālā masa <sup>1</sup>	2293	2389	2389
		Maksimālā kravnesība <sup>2</sup>	1207	1111	2111
L4H3	17	Transportlīdzekļa minimālā masa <sup>1</sup>	2340	2460	2460
		Maksimālā kravnesība <sup>2</sup>	1160	1040	2040
L3H2/ L3H3/ L4H2 SGL/ L4H3 SGL		Pielaujamā priekšējās ass slodze	1850		
		Pielaujamā aizmugurējās ass slodze	2300	2445	3145
		Pielaujamā piekabes masa (ar bremzēm un bez tām)	2500 / 750	3000 / 750	
		Pagrieziena diametrs starp apmalēm 14,1 m	13,6-15,7		
		Pagrieziena diametrs starp sienām 13,6 m	14,1-16,2		

<sup>1</sup> Darba kārtībā esoša transportlīdzekļa pašmasa nozīmē transportlīdzekļa masu bez vadītāja, ja degvielas tvertne ir pilna par 90%. Attiecās uz modeļa bāzes versiju un var atšķirties atkarībā no aprīkojuma un motora (līdz 330 kg). <sup>2</sup> Kravnesība ir starpība starp pielaujamo kopējo svaru un darba kārtībā esoša transportlīdzekļa masu. Norādītā krava attiecās uz pamata versiju bez opcijām un var mainīties atkarībā no automašīnas specifikācijas. Atšķirības, kas izriet no motora versijas un specifikācijām, var sasniegt pat 330 kg.

### IZMĒRI (mm)

	L3H2 SGL	L3H2 DBL	L3H3 SGL	L3H3 DBL	L4H2 SGL	L4H2 DBL	L4H3 SGL	L4H3 DBL
<b>Iekraušanas zona</b>								
Izmantojams garums	3733				4383			
Izmantojams garums 1,1 m augstumā	3680				4330			
Izmantojamais platums	1765							
Platums starp riteņu arkām	1380	1080	1380	1080	1380	1080	1380	1080
Derīgais augstums	1798		2048		1798		2048	
<b>Sānu bidāmās durvis</b>								
Sānu bidāmo durvju platums	1270							
Sānu bidāmo durvju augstums	1684							
<b>Aizmugurējās durvis</b>								
Platums (169 mm augstumā no grīdas)	1580							
Atveres augstums	1724							
Kraušanas sliekšņa augstums (min / max)	674 / 696	706 / 724	672 / 694	704 / 723	682 / 704	701 / 717	680 / 702	700 / 715
Minimālais klīrenss	197	181	197	181	167			

SGL: mono riteņi. DBL: dubultie riteņi.

**Norde**

Skanstes iela 31a, Rīga  
Tālr.: +371 68 206 688  
www.norde.lv

# Tehniskais raksturojums

## PASAŽIERU FURGONS IZMĒRI

### VERSIJA AR PRIEKŠPIEDZIŅU

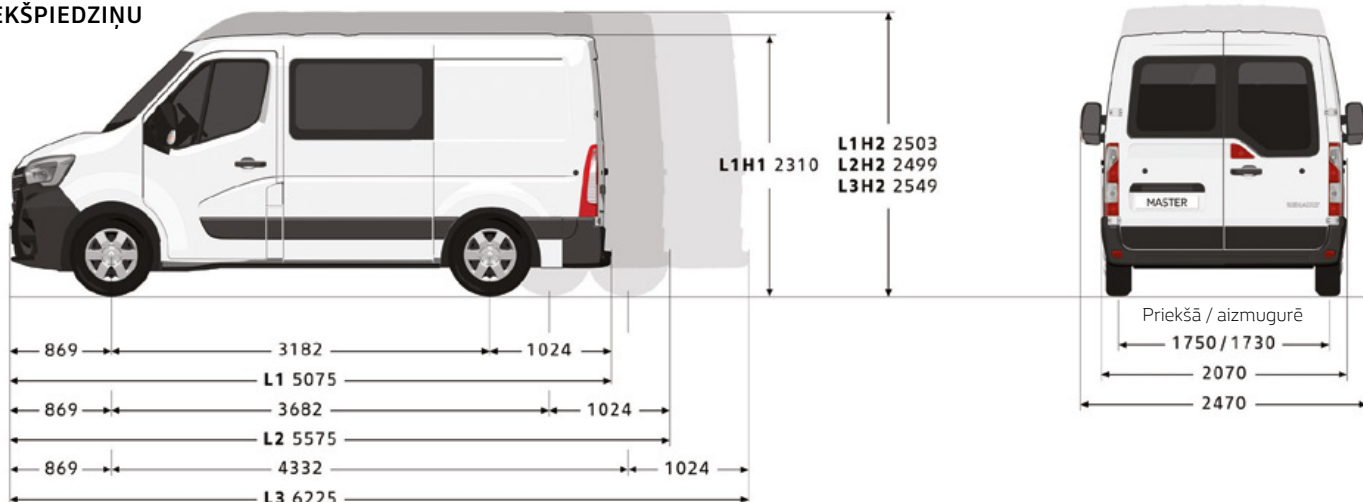

### VERSIJA AR AIZMUGURES PIEDZIŅU

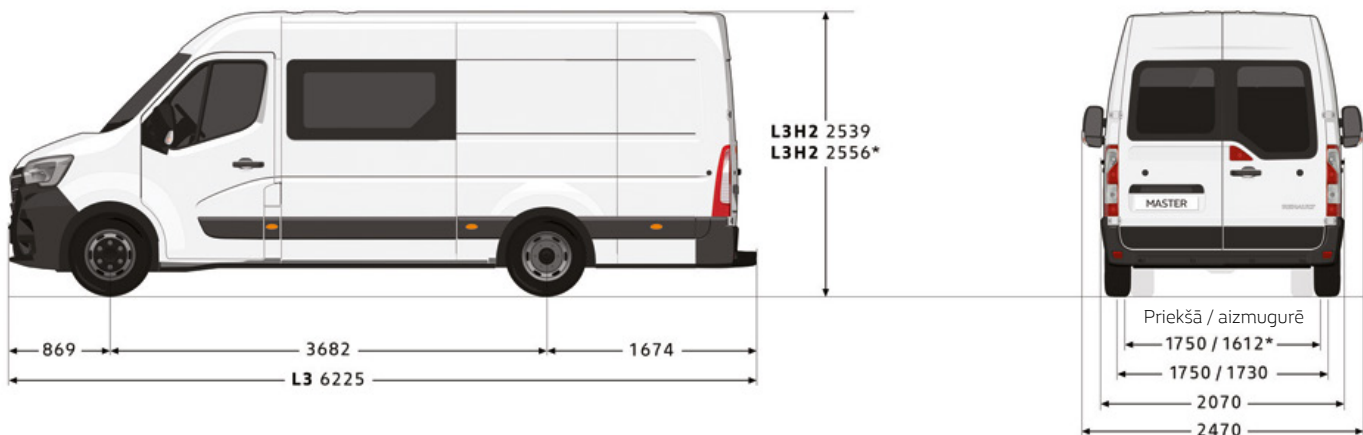

\*Dubultriteņi

### MASA (kg)

	Maksimālā kravnesība			Tilpums (m3)
	3,3 t	3,5 t	4,5 t	
DMC	1207	1398	-	5
L1H1 ar priekšpiedziņu	1208	1400	-	5,3
L1H2 ar priekšpiedziņu	1124	1324	-	6,9
L2H2 ar priekšpiedziņu	-	1230	-	9
L3H2 ar priekšpiedziņu	-	1107	-	8,3
L3H2 ar aizmug. piedziņu SGL	-	947	1947	8,3
L3H2 ar aizmug. piedziņu DBL	-	-	-	-

SGL: monorīteņi. DBL: dubultie rīteņi. Norādītā kravnesība attiecas uz pamata versiju bez opcijām un var mainīties atkarībā no automašīnas specifikācijas. Atšķirības, kas izriet no motora versijas un specifikācijām, var sasniegt pat 330 kg.

### IZMĒRI (mm)

	Versija ar priekšpiedziņu				Versija ar aizmugures piedziņu	
	L1H1	L1H2	L2H2	L3H2	L3H2 SGL	L3H2 DBL
Iekraušanas zona						
Izmantojams garums 0,4 m augstumā	1716		2175		2825	
Izmantojams garums 1 m augstumā	1531		1990		2640	
Izmantojamais platums				1765		
Platums starp riteņu arkām			1380		1080	
Derīgais augstums	1700		1894		1798	
Sānu bīdāmās durvis						
Sānu bīdāmo durvju platums	1050			1270		

### IZMĒRI (mm) (cd.)

	Versija ar priekšpiedziņu				Versija ar aizmugures piedziņu	
	L1H1	L1H2	L2H2	L3H2	L3H2 SGL	L3H2 DBL
Sānu bīdāmo durvju augstums	1581		1780		1684	
Aizmugurējās durvis						
Platums apakšā			1580			
Augstums	1627		1820		1724	
Kraušanas sliekšņa augstums (min / max)	546 / 564	544 / 563	545 / 562	543 / 557	674 / 696	706 / 724
Klīrens	182	182	174	172	197	181

SGL: mono rīteņi. DBL: dubultie rīteņi.

**Norde**

Skanstes iela 31a, Rīga  
Tālr.: +371 68 206 688  
www.norde.lv



# Tehniskais raksturojums

## RŪPNĪCAS KONTEINERS IZMĒRI

### VERSIJA AR PRIEKŠPIEDZIŅU

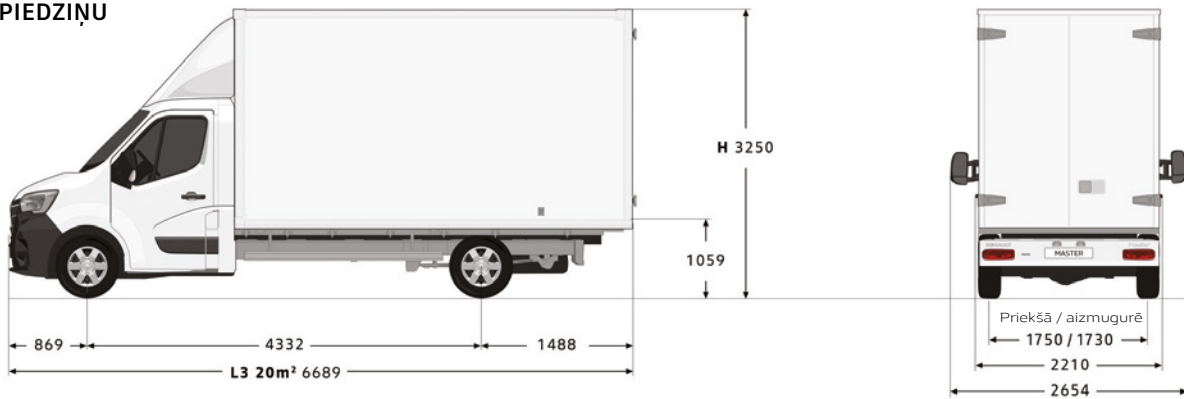

### VERSIJA AR AIZMUGURES PIEDZIŅU

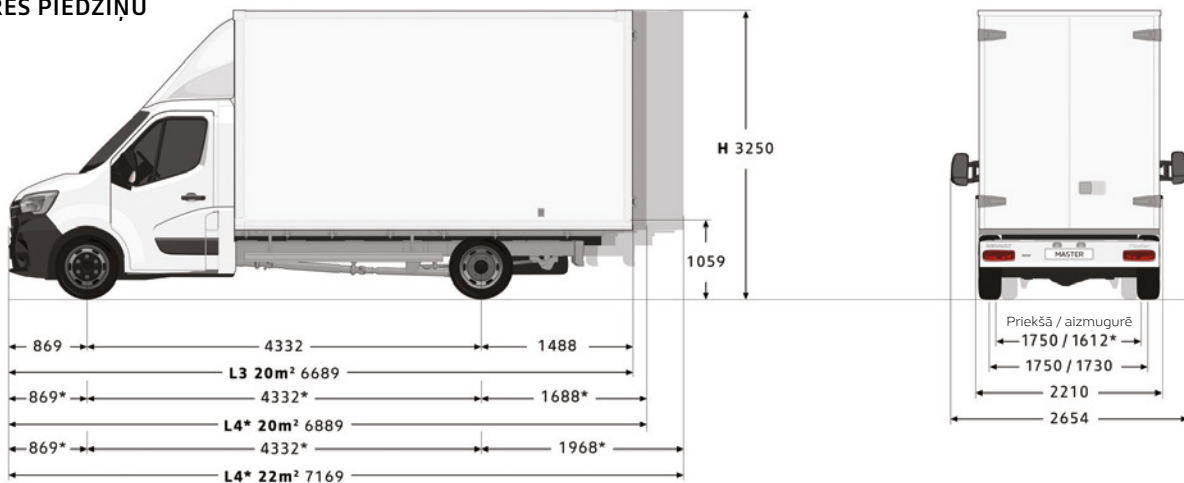

\*Dubultriteņi

### MASA (kg)

	Maksimālā kravnesība (kg)		Tilpums (m <sup>3</sup> )
	3,5 t	4,5 t	
<b>DMC</b>			
L3 ar priekšpiedziņu 20 m <sup>3</sup>	1162	-	19,3
L3 ar aizmugures piedziņu SGL 20 m <sup>3</sup>	1012	-	19,3
L4 ar aizmugures piedziņu DBL 20 m <sup>3</sup>	834	1834	20,3
L4 ar aizmugures piedziņu DBL 22 m <sup>3</sup>	848	-	21,7

SGL: mono riteņi. DBL: dubultie riteņi. Norādītā kravnesība attiecas uz pamata versiju bez opcijām un var mainīties atkarībā no automašīnas specifikācijas. Atšķirības, kas izriet no motora versijas un specifikācijām, var sasniegt pat 330 kg.

### IZMĒRI (mm)

	Konteiners ar priekš. un aizmugures piedziņu		
	20 m <sup>2</sup> priekš L3 (19,6 m <sup>3</sup> )	20 m <sup>2</sup> priekš L4 (20,3 m <sup>3</sup> )	22 m <sup>2</sup>
<b>Konteiners</b>			
Izmantojamais garums	4100	4300	4580
Izmantojamais platums		2150	
Derīgais augstums		2200	

### IZMĒRI (mm) (cd.)

	Konteiners ar priekš. un aizmugures piedziņu		
	20 m <sup>2</sup> priekš L3 (19,6 m <sup>3</sup> )	20 m <sup>2</sup> priekš L4 (20,3 m <sup>3</sup> )	22 m <sup>2</sup>
<b>Aizmugurējās durvis</b>			
Platums		2105	
Augstums		2165	

**Norde**

Skanstes iela 31a, Rīga  
 Tālr.: +371 68 206 688  
 www.norde.lv