



RENAULT
Passion for life

Jaunais
Renault KOLEOS





KOLEOS



Spēks un precizitāte



Īpaši veidots dizains

Jaunais KOLEOS ar savu pārliedzinošo siluetu, spēcīgajiem sāniem, pamanāmo priekšējo režģi un atlētisko spēku iekritīs tavā sirdī no pirmā acu skatiena. Jaunais KOLEOS ir apvidus auto ar paaugstinātu klīrensu, augsti novietotiem dubļu aizsargiem uz bampera un 19 collu riteņu lokiem. Tevi pārsteigs arī tam raksturīgās gaismas. Harizmātiskais jaunais KOLEOS allaž ir gatavs piedzīvojumiem jebkurā apvidū.







Laipni lūgti labsajūtā!

Pirmoreiz iekāpjot jaunajā KOLEOS, tevi patīkami pārsteigs šīs automašīnas izsmalcinātība. Apdare ir izstrādāta ļoti rūpīgi līdz pat mazākajām detaļām: matēts hroms uz stūres rata elementiem, pārnesumu pārslēgiem un ventilācijas lūkām; mīksti materiāli uz instrumentu paneļa un durvīm; īpašs pārklājums rokturiem.

INITIALE PARIS raksturīgās iezīmes piešķir jaunajam KOLEOS īpašu individualitāti, kas veidota, balstoties uz Renault tehnisko zināšanu esenci, un stimulēs visas jūsu maņas. INITIALE PARIS ir veidots no vislabākajiem materiāliem ar Nappa ādas* apdari un rūpīgi izstrādātām detaļām, piešķirot izsmalcinātu atmosfēru, kuru izbaudīs ikviens pasažieris. Uzlabotas dubultās un kontrastējošās vīles INITIALE PARIS dekoratīvajā nošuvumā raisa asociācijas ar augstās modes pasauli.

* Vēršāda.





Krāsu diapazons

Universāli balta



Ametista violeta**



Metāliski melna



Retro sarkana



Tīri balta*



Debeszila



Spīdīgi sudrabelēka



Smilšu krāsa



Metāliski pelēka



* Ar caurspīdīgu glancētu pārklājumu.
** Īpaša metāliskā krāsa INITIALE PARIS versijai.

Aprīkojums



Fotogrāfijā redzams interjers ar opcionālu aprīkojumu.



18" metālu sakausējuma riteņiem, Argonaute

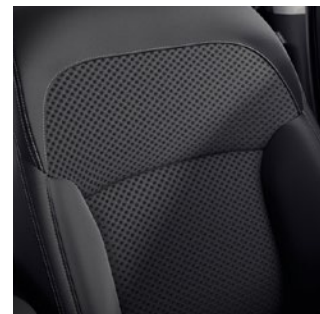

Tissuel apdari un melnas eko ādas elementiem

ZEN

- ABS + avārijas bremzēšanas palīgsistēma (AFA)
- Braukšanas kursa noturēšanas sistēma (ESC)
- Atbalsta sistēma uzsākot braukšanu pret kalnu (HSA)
- Braukšanas joslas kontroles sistēma
- Ātruma ierobežošanas sistēma ar ceļa zīmju atpazīšanas funkciju
- Aktīvā avārijas bremzēšanas palīgsistēma
- Vadītāja noguruma kontroles sistēma
- Automātiskā stāvbremze, elektromehāniskā
- Riepu spiediena kontroles sistēma
- Priekšējie drošības gaisa spilveni vadītājam un blakussēdētājam (priekšējā blakussēdētāja drošības gaisa spilvenu var atslēgt)
- Sānu drošības gaisa spilveni priekšējos sēdekļos sēdošajiem
- Sānu drošības gaisa spilveni vadītājam un blakussēdētājam, veidoti īpaši krūšu kurvja aizsardzībai
- Aizkarveida sānu drošības spilveni
- Automātiska durvju bloķēšana, uzsākot kustību
- Kruīza kontrole ar ātruma ierobežotāju
- 7" indikatoru un rādītāju komplekts ar krāsainu TFT ekrānu
- Priekšējo un aizmugurējo sēdekļu trīspunktu drošības jostas
- Drošības jostu augstuma regulēšana priekšējiem sēdekļiem
- Atgādinājums par nepiestiprinātām drošības jostām
- ISOFIX bērnu krēslu stiprināšanas sistēma uz aizmugurējiem sānu sēdekļiem
- Atmuguriskas parkošanās palīdzības sistēma
- Centralizēta durvju atslēga
- Renault Hands Free karte-atslēga
- Automātiskā divzonu klimata kontrole
- Elektriski regulējami, manuāli salokāmi, apsildāmi ārējie sānu spoguļi
- Elektriski regulējami priekšējie un aizmugurējie logi (ar impulsa slēdzi vadītāja pusē)
- Lietus un gaismas sensors
- Multimediju sistēma R-LINK 2 ar 7" skārienjutīgu ekrānu, digitālo radio (DAB), Bluetooth®, navigāciju, Eiropas kartes paplašināto versiju, 2 USB un vienu 3,5 mm audio spraudni, audio sistēmu 3D Sound by Arkamys
- Pieeja tiešsaistes pakalpojumiem
- Instrumentu panelis melnā krāsā
- Centrālā konsole ar rokas balstu un tajā iebūvētu nodalījumu mantu glabāšanai un dzērienu turētājiem
- Stūres rats ar ādas apdari
- Vadītāja sēdeklis ar regulējamu augstumu
- Aizmugurējie sēdekļi, kurus var salocīt attiecībā 60/40
- Atzveltnes slīpuma divpakāpju regulēšana
- Centrālais elkoņa balsts (salokāms, ar dzērienu turētājiem)
- Melna auduma apdare ar eko ādas elementiem
- Dienasgaismas (LED) lukturi
- Miglas lukturi (LED) ar pagriezienu izgaismošanas funkciju
- Jumta reliņi
- Haizivs spuras formas antena
- Hroma krāsas iekšējie durvju rokturi
- Korpusa priekšpusē aizsargelements matētā pelēkā krāsā
- Sānu logi ar dekoratīvu hromētu apmali
- Ārējie atpakaļskata spoguļi virsbūves krāsā
- Melnas riepu arkas
- Melnas krāsas durvju ārpusē aizsargi ar hromētu elementu apakšdaļā
- Hromēti dekoratīvie izpūtēju uzliktni
- Riepu remonta komplekts
- 18" vieglmetāla diski, Argonaute



Fotogrāfijā redzams interjers ar opcionālu aprīkojumu.



19" alumīnija riteņi, Kaeva



18" alumīnija riteņi, Taika (opcija)

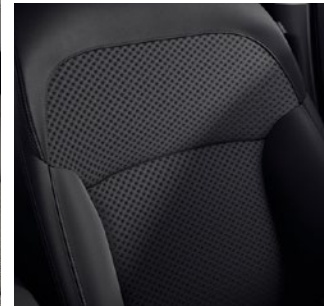

Tekstila apdare kombinēta ar melnu ekoloģiskuu ādu



Melnas ādas* apdare (opcija)

INTENS (ZEN +)

- Aklo zonu uzraudzības sistēma
- Automātiska tālās un tuvās gaismas pārslēgšana
- Easy Park Assist parkošanās palīgsistēma (parkošanās palīgsistēma ar priekšējo/ aizmugurējo/ sānu skata kameru)
- Elektrochromatisks iekšējais atpakaļskata spogulis
- Spoguļu apgaismojums saulesargos
- Elektriski regulējami, salokāmi un apsildāmi atpakaļskata spoguļi
- Multimediju sistēma R-LINK 2 ar 8,7" skārienjūtīgo ekrānu ekrāna
- 2 USB porti aizmugurē
- Salona apgaismojums (ar iespēju regulēt individuāli)
- Tonēti aizmugurējie logi
- Easy Break sistēma – iespēja salocīt otrajā rindā esošo sēdekļu muguriņas
- Full LED Pure Vision gaismas diodžu lukturi
- 19" Kaeva vieglmetāla diski

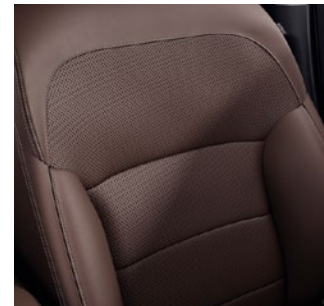

Brūnas ādas* apdare (opcija)

Aprīkojums



Fotogrāfijā redzams interjers ar opcionālu aprīkojumu.



19" alumīnija riteņi, INITIALE PARIS

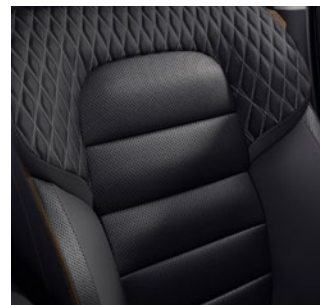

Nappa ādas* apdare melnā krāsā

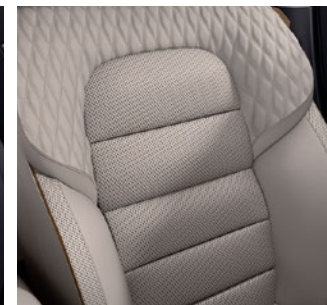

Nappa ādas* apdare smilšu pelēkā krāsā

INITIALE PARIS (INTENS +)

- Aktīvais kustības ātruma regulētājs ar attāluma noteikšanas sistēmu
- Multimediju sistēma R-LINK 2 ar 8,7" skārienjutīgu ekrānu, apjomīgu Bose® Surround Sound System skaņu ar 12 skaļruņiem un Active Noise Cancelling funkciju (aktīva trokšņu slāpēšanas sistēma)
- Apšuvums no dabīgas, melnas Nappa ādas (pelēkamelna krāsa, bezmaksas opcija)
- Relax tipa galvas atbalsti priekšējos sēdekļos
- Elektriski regulējami priekšējie sēdekļi, ventilējami, vadītāja sēdekļis ar regulējamu jostas atbalstu
- Laminēti sānu logi
- Bagāžas nodalījuma durvju elektropievads
- INITIALE PARIS marķējums
- 19" vieglmetāla diski INITIALE PARIS

* Vērsāda.
Android AutoTM ir Google Inc. preču zīme
Apple CarPlayTM ir Apple Inc. preču zīme

Izmēri (mm)

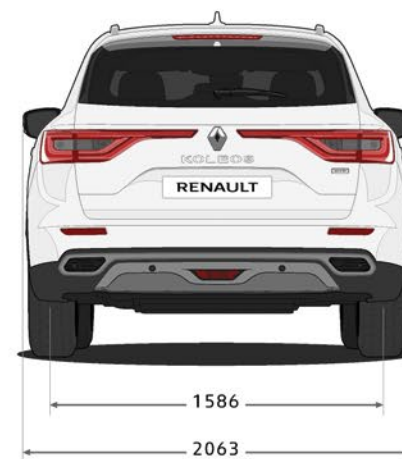
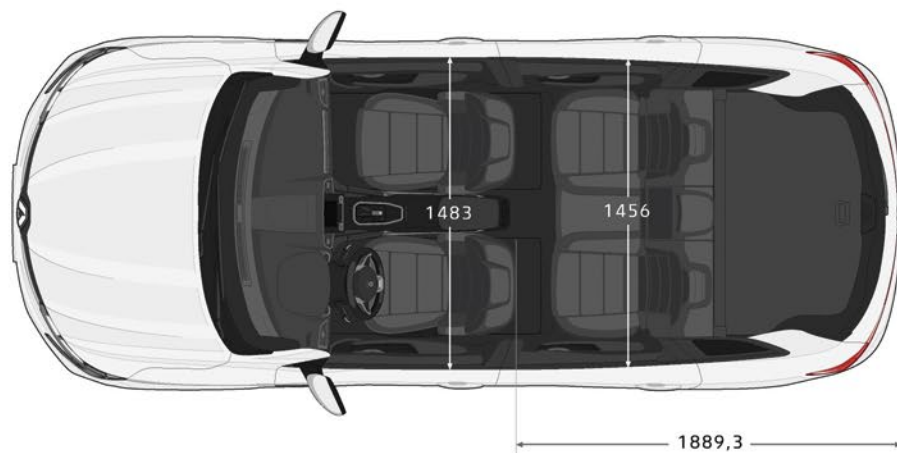
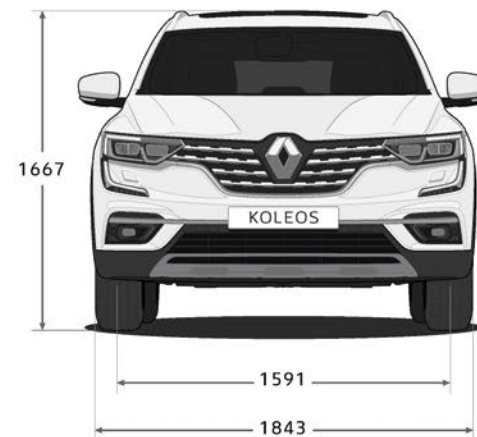
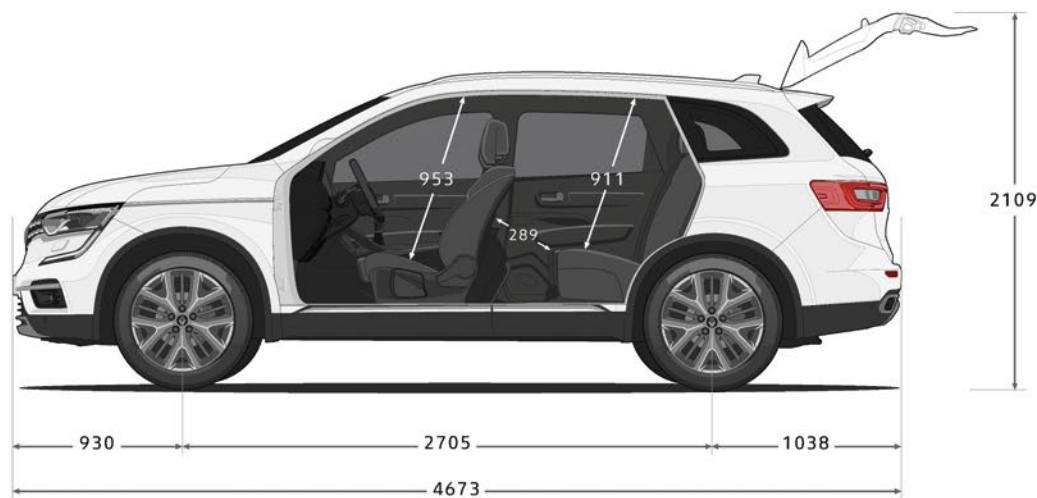

Bagāžnieka tilpums (dm³ VDA / l)

Kopā (ar riepas remonta komplektu)	498 / 579
Maksimālais tilpums pēc aizmugurējo sēdekļu atzveltnu nolaišanas (ar riepas remonta komplektu)	1706 / 1795

Ārējie parametri

Klīrensa attālums, bez kravas	190 mm
Slīpuma leņķis	18,2°
Pakaļējās pārkāres leņķis	24,8°



1. Elektriski izvīzāms un ievēlams āķis.

Ņem brīvdienās līdzī savu kalna velosipēdu vai piestīprini treileri pie elektriski izvīzāmā un ievēlāmā āķa. Laikā, kad āķis netiek izmantots, nospied pogu bagāžniekā, lai to ievīlētu un būtu redzams tikai jaunā KOLEOS lieliskais dizains.

2. Indukcijas lādētājs.

Lai cik garš būtu tavs ceļš, esi vienmēr sasniedzams, izmantojot viedtālruņa indukcijas lādētāju, kas ir nevainojami iestrādāts mantu glabāšanas nodalījumā.

3. Sliekšņi premium.

Izcel savā jaunā KOLEOS līnijā ar premium sliekšņiem. Šie sliekšņi ļaus vieglāk iekāpt automašīnā un aizsniegt jumtu. Tie arī pasargās automašīnas korpusu no viegliem ikdienas triecieniem.

4. Aizsargplēve.

Izvēlies aizsargplēves pakotni un aizsargā automašīnu no ikdienas skrāpējumiem. Viegli triecieni, skrāpējumi un pat atkārtoti nobrāzumi vairs nesagādās problēmas.

5. Aizmugurējais sporta komplekts.

Sporta komplekti pārveidos tava jaunā KOLEOS priekšējos un aizmugurējos bamperus, padarot tos vēl atlētiskākus un iespaidīgākus.



Paplašini savu pieredzi ar Renault KOLEOS
apmeklējot www.renault.lv

Tika veikti visi piesardzības pasākumi, lai nodrošinātu šīs publikācijas precizitāti un aktualitāti drukāšanas laikā. Šis dokuments ir izveidots saskaņā ar pirmsražošanas un prototipu modeļiem. Renault, saskaņā ar nepārtrauktas attīstības politiku, patur tiesības ieviest izmaiņas publicētajās specifikācijās, transportlīdzekļos un papildaprīkojumā. Ja informācija tiek mainīta, Renault dīleri tiek par to informēti pēc iespējas ātrāk. Dažādās pārdošanas valstīs versijas var atšķirties un aprīkojuma elementi var nebūt pieejami (kā daļa no standarta aprīkojuma, kā opcija vai papildus piederums). Lai iegūtu aktuālāko informāciju, lūdzam sazināties ar Jums tuvāko dīleri. Drukas tehnoloģisko iemeslu dēļ, šajā dokumentā attēlotās krāsas var atšķirties no reālajām virsbūves vai interjera elementu apdares krāsām. Visas tiesības ir aizsargātas. Šīs publikācijas pilnīga vai daļēja atveidošana jebkurā formātā un veidā, bez iepriekšējas rakstiskas atļaujas no Renault, ir aizliegta.