



RENAULT
Passion for life

Jaunais Renault KADJAR







Brauc ar komfortu

Jaunais Renault KADJAR ir pilnvērtīgs apvidus SUV ar spēcīgu stilu. Hromēta priekšējā reste ar LED gaismas lukturiem lieliski atspoguļo tā raksturu. Mūsdienīgs dizains un ergonomikas risinājums ar hromētu apdari ļaus Tev izbaudīt ikvienu mirkli, ko pavadīsi automašīnā. Ērti iekārtojies pie sava jaunā KADJAR stūres, tu būsi gatavs pieveikt pat vissarežģītākos ceļus Pure LED Full Vision apgaismojums nodrošinās lielisku redzamību jebkuros laika apstākļos. Pateicoties augstajam klīrensam un 19 collu vieglmetāla riteņu diskam, tas pārvarēs jebkuru ceļu. Haizivs spuras tipa antena lieliski apvieno veiksmīgu dizainu ar aerodinamiku.







Gatavs jebkuriem atklājumiem

Jaunais Renault KADJAR ir izstrādāts, lai tiktu galā ar visdažādākajiem izaicinājumiem, var viegli pārvarēt pat visgrūtāko reljefu un pielāgoties jebkuriem apstākļiem. Viss, kas Jums nepieciešams, ir rokas atstatumā, lai pārveidotu automašīnu no divu riteņu piedziņas uz četru riteņu piedziņu, izmantojot intuitīvo trīs pozīciju pogu: 2WD, 4WD Lock un Auto. Augsts klīrenss, hromētas sānu aizsargjoslas, priekšējais un aizmugurējais šasijas pārsegs - atvieglo braukšanu apgrūtinātos apvidos vai manevrējot pilsētas apstākļos.

Intuitīva 2WD/4WD poga

Pietiek to pareizi pagriezt, lai pielāgotu piedziņas efektivitāti pašreizējiem braukšanas apstākļiem. Var izvēlēties trīs iespējas::

- **2WD:** braukt tikai ar priekšpiedziņu;
- **4WD Lock:** pastāvīga četru riteņu piedziņa;
- **Auto:** automātiska piedziņas izvēle ar diviem vai četriem riteņiem atkarībā no braukšanas apstākļiem



4x4





Harmoniski izstrādāts salona dizains

Jaunajā Renault KADJAR jūs varat justies lieliski. Bagāžas nodalījumā būs pietiekami daudz vietas velosipēdiem, mugursomām, iekārtām un piederumiem pārgājieniem brīvā dabā. Jūsu pasažieri būs ļoti priecīgi: lielie krūzīšu turētāji priekšā, gaisa kondicionēšanas atveres un USB pieslēgvietas pasažieriem aizmugurējās sēdekļos mainīs viņu uztveri par braucienu. Ērti sēžot apsildāmā krēslā ar regulējamu sēdekļa garumu un bīdāmu elkoņu balstu, jūs esat gatavi izbraukt pat vissarežģītāko maršrutu. Piedzīvojums ir skaists, ja jums ir viss nepieciešamais, lai to varētu bez ierobežojumiem izbaudīt!





Ar vienu pieskārienu

Centrālajā konsolē iebūvēts 7 collu skārienu jūtīgais ekrāns ar multimediju sistēmu R-LINK 2 skārienjutīgs ir ļoti ergonomisks un intuitīvs. R-LINK 2 nodrošina pastāvīgu savienojumu ar pasauli un piekļuvi plašam pakalpojumu klāstam, piemēram, TomTom Traffic, kas reālā laikā nodrošina visprecīzāko satiksmes informāciju. R-LINK 2 nodrošina ērtu braukšanu, ļaujot iepazīt braukšanas burvību ar spēju viegli izmantot personalizētu multimediju sistēmu.





Pilna ceļa kontrole

Lai nodrošinātu maksimālu ceļa kontroli katra brauciena laikā, Jūsu rīcībā ir divas kameras, 12 sensori un radars, kas pastāvīgi uzrauga jūsu ceļojuma drošību. Vai esat šķērsojis joslu, neieslēdzot pagrieziņa signālu? Joslu kontroles sistēma informēs Jūs par nepieciešamību labot trajektoriju. Vai esat pārsniedzis ceļa zīmē norādīto atļauto ātrumu? Ātruma brīdināšanas sistēma ar ceļa zīmju atpazīšanu sistēmu Jums to paziņos. Vai jūs plānojat novietot automašīnu starp divām automašīnām? Easy Park Assist sistēma pārņems automašīnas vadību un veiks attiecīgo manevru. Jaunais Renault KADJAR būs teicams sabiedrotais jūsu ceļojumiem.



Krāsu palete



Arctic balta *



Clacier balta **



Highlandpe lēka



Titanium pelēka



Oural zaļa



Diamond melna



Cosmos zila



Iron zila **



Flame sarkana **

* Nemetāliskā krāsa.
** Īpašā metāliskā krāsa.

Aprīkojuma līmeņi

LIFE



16" tērauda diski Pragma



Tekstila tapsējums melnā krāsā

- ABS + Avārijas bremžu palīgsistēma (AFU)
- Dinamiskā stabilitātes kontroles sistēma (ESC)
- Aktīvā vilces kontroles sistēma (HSA)
- Riepu spiediena kontroles sistēma
- Vadītāja un priekšējā pasažiera priekšējie gaisa drošības spilveni (deaktivācija ar slēdzi priekšējā pasažiera pusē)
- Vadītāja un priekšējā pasažiera sānu gaisa drošības spilveni krūškurvja un iegurņa aizsardzībai
- LED pagrieziena rādītāji priekšā un aizmugurē
- Aizkarveida gaisa drošības spilveni
- Kruīza kontrole ar ātruma ierobežotāju
- Automātiskā stāvbremze (elektromehāniska)
- Priekšējo un aizmugurējo sēdekļu 3-punktu drošības jostas
- Priekšējo un aizmugurējo sēdekļu galvas atbalsti
- Isofix stiprinājumu sistēma bērnu autosēdekliša nostiprināšanai aizmugurējā sēdekļa sānu sēdvietās
- Mainīgs elektriskais stūres pastiprinātājs
- Dzinēja iedarbināšana ar aizdedzes atslēgu
- Centrālā durvju atslēga
- Centrālā konsole ar 7-collu TFT krāsu ekrānu
- Elektriski regulējami, manuāli pielokāmi un apsildāmi ārējie sānu atpakaļskata spoguļi
- Elektriskie logu pacelāji (ar pulsa slēdzi)
- Digitālais radio (DAB) ar Bluetooth®, USB/ konatklīgda, monohroms displejs
- Auduma tapsējums
- Vadītāja sēdeklis ar regulējamu augstumu
- Aizmugurējais sēdeklis ir sadalāms pēc sistēmas 1/3 - 2/3
- Centrālā konsole ar regulējamu roku balstu un uzglabāšanas nodalījumu
- 12V kontaktlīdzda priekšā
- 12V kontaktlīdzda aizmugurē
- Pēc augstuma un dziļuma regulējams stūres rats
- Hromēti logu ietvari sānos
- Sānu spoguļu korpusi un ārējie durvju rokturi virsbūves krāsā
- Priekšējie un šasijas pārsegu aizsargpaneļi melnā krāsā
- Sānu durvju aizsarguzlikas melnā krāsā
- LED Edge Light priekšējie lukturi
- Signalizācijas pieslēgšanas
- Bojātu riepu remonta komplekts
- 16" tērauda diski Pragma

Aprīkojuma līmeņi

ZEN (LIFE +)



17" vieglmetāla diski Aquilla



17" vieglmetāla diski Evado (papildus)



Tekstila tapsējums melnā krāsā

- Renault brīvroku atslēgkarte
- Izgaismoti spoguļi saulesargos
- Elektriski regulējami, manuāli pielokāmi un apsildāmi ārējie sānu atpakaļskata spoguļi
- Vadītāja sēdekļis ar regulējamu augstumu un jostas vietas atbalstu
- Divas USB pieslēgvietas un viena 12 V kontaktligzda aizmugurē
- Miglas lukturi ar apgaismojuma funkciju pagriezienos
- Durvju sānu aizsardzības līstes melnā krāsā ar hromētiem ieliktņiem
- Parkošanās palīgsistēma priekšā un aizmugurē
- 17" vieglmetāla riteņu diski Aquilla

Aprīkojuma līmeņi

INTENS (ZEN +)



18" vieglmetāla diski Fleuron



19" vieglmetāla diski Yohan (papildus)

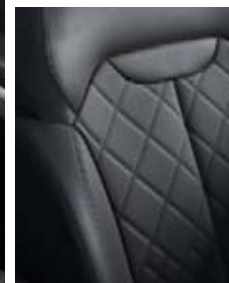

Auduma tapsējums apvienojumā ar ekoloģiskas ādas elementiem melnā krāsā

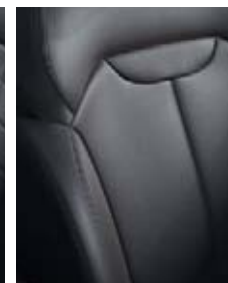

Ādas tapsējums melnā krāsā (papildus)

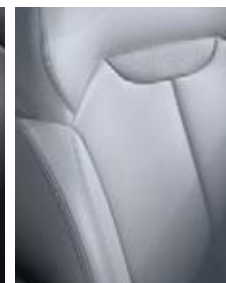

Ādas tapsējums gaiši pelēkā (papildus)

- Digitālais radiouztvērējs (DAB) ar Bluetooth®, USB pieslēgvietā, 7 collu krāsainais displejs, haizivs spuras tipa antena
- R-LINK 2 multivides navigācijas sistēma, ar paplašinātu Eiropas karti
- Logu tīrītāji ar regulējamu darbību, lietus un gaismas sensoriem
- Fona apgaismojums salonā (uzglabāšanas nodalījums vadības panela apakšdaļā)
- Divjoslu automātiskā klimata kontrole ar ventilācijas atverēm aizmugurē
- Elektrochromēts iekšējais atpakaļskata spogulis
- Izkāpšanas/iekāpšanas apgaismojums sānu spoguļos

- Priekšējā un aizmugurējā parkošanās palīgsistēma
- Vadītāja sēdekļis ar manuāli regulējamu augstumu, jostas vietas atbalstu un sēdekļa spilvena garumu
- Priekšējais pasažiera sēdekļis ar manuāli regulējamu augstumu, jostas vietas atbalstu un sēdekļa spilvena garumu
- Priekšējā pasažiera sēdekļa atzveltne nolokāma
- Aizmugurējais sēdekļis ir sadalāms pēc sistēmas 1/3 - 2/3, ar Easy Break sistēmu
- Stūres rats ar ādas apdari
- Tonēti aizmugures stikli
- Jumta reliņi

- Braukšanas joslu kontroles sistēma (LDW)
- Kruīza kontrole ar ātruma ierobežotāju un ceļa zīmju atpazīšanas funkciju
- Tālo gaismu automātiska pārslēgšanas sistēma uz tuvām gaismām (AHL)
- Auduma tapsējums apvienojumā ar ekoloģiskas ādas elementiem
- Priekšējo durvju sliekšņu uzlikas
- Priekšējie un aizmugurējie šasijas pārsegu aizsargpaneļi melnā krāsā
- Priekšējā radiatora reste ar hromētiem ieliktniem
- 18" vieglmetāla diski Fleuron



Izmēru shēmas

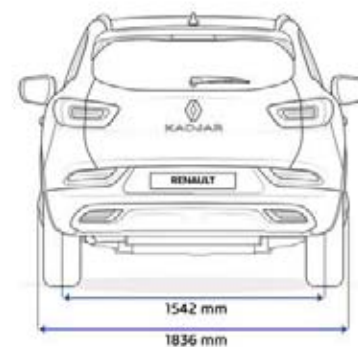
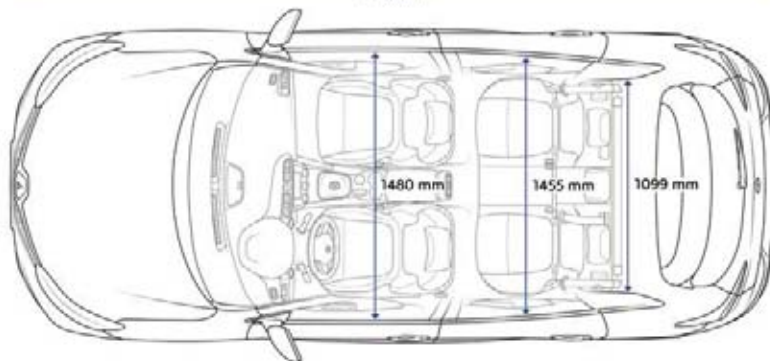
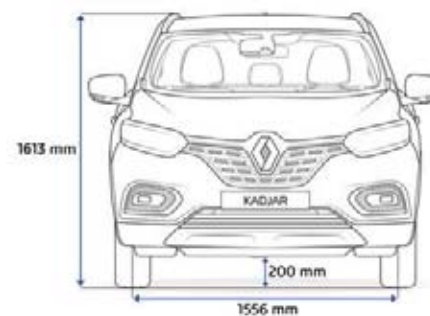
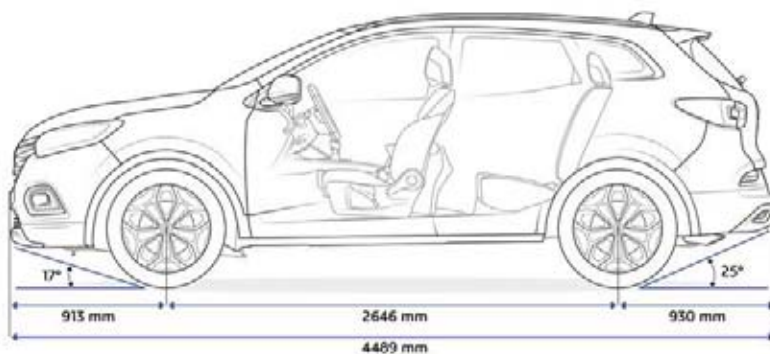

BAGĀŽAS NODALĪJUMA TILPUMS (dm ³)	4×2	4×4
Ar bojātu riepu remonta komplektu (VDA standarts, dm ³)	472	408
Maksimālais bagāžas nodalījuma tilpums (ar nolocītiem sēdekļiem, VDA standarts, dm ³)	1478	1414
IZMĒRI (mm)		
Kopējais garums	4489	4489
Garenbāze	2646	2646
Priekšējā pārkare	913	913
Aizmugurējā pārkare	930	930
Priekšējo riteņu šķērsbāze	1556	1556
Aizmugurējo riteņu šķērsbāze	1542	1542

IZMĒRI (mm)		
Kopējais platums ar nenolocītiem / ar nolocītiem durvju spoguļiem	1836 / 2058	1836 / 2058
Augstums ar atvērtu bagāžas nodalījuma vārti (nenoslēgots)	2076	2086
Klīrenss	200	200
Vieta otrās rindas pasažieru ceļiem	218	218
Augstums no priekšējā sēdekļa līdz jumtam (14°) (fiksēts/atverams jumts)	896	896
Augstums no aizmugurējā sēdekļa līdz jumtam (14°) (fiksēts/atverams jumts)	877	877
Iekšējā interjera platums starp riteņu arkām	1099	1099
Bagāžas nodalījuma garums ar nenolocītiem/nolocītiem sēdekļiem	854 / 1620	854 / 1620
Uzbraukšanas/nobraukšanas leņķi grādos	17,35° / 25,3°	17,35° / 25,3°



Aksesuāri

1. Uzsveriet sava SUV sacīkšu raksturu, aprīkojot to ar 18 collu riteņu diskus un tērauda zilām mini uzlikām, virsbūves aizsardzības riteņu arkām un hromētiem spīdīgiem vai matētiem sānu spoguļu korpusu apvalkiem. Tie ir praktiski risinājumi, kas ļaus pilnībā izbaudīt apvidus auto valdzinājumu!

2. Nedēļas nogalē paņemiet kalnu velosipēdus vai velciet piekabi, uzstādot izvelkamu sakabes āķi savai automašīnai. Tas saglabās Jūsu jaunā Renault KADJAR estētiku, kas dažu sekunžu laikā kļūs neredzams (piedāvājumā ietilpst arī demontējams āķis bez instrumentiem vai viengabala āķis).

3. Lai aizsargātu bagāžas nodalījumu, ja jāpārvadā netīri priekšmeti, padomājiet par Easyflex paklāju. Modulārais, neslīdošais un ūdens necaurlaidīgais paklājs ļauj aptvert visu bagāžas nodalījuma virsmu. Un ja ir vēlme nodrošināt kabīnes tīrību, Jūs varat no plaša piedāvājuma klāsta izvēlēties tekstila vai gumijas grīdas paklājus.

4. un 5. Izbraucot nedēļas nogalē pie dabas, nepārtrauciet izmantot ērtības, kas padara ikdienas dzīvi patīkamāku - saliekamo galdu, kur var novietot termosu ar kafiju un citas lietas vai izmantot viedtālruņa lādētāju, kas ļaus Jūs savienot ar pasauli neatkarīgi no tā cik ilgs būs Jūsu ceļojums.



Iepazīsti Jauno Renault KADJAR
www.renault.lv



Kaut arī ir pieliktas visas pūles, lai šajā brošūrā ietvertā informācija būtu pēc iespējas precīzāka un aktuālāka, Renault patur tiesības veikt izmaiņas auto modeļos, to specifikācijā, aprīkojumā un aksesuāros bez iepriekšēja brīdinājuma. Brošūras neizbēgami noveco vai dažos aspektos zaudē aktualitāti un kļūst neprecīzas, kamdēļ auto modeļu īpašības, aprīkojuma specifikācijas vai aksesuāri varētu būt mainījušies pēc zemāk norādītā brošūras publicēšanas datuma, kā arī var atšķirties no tajā sniegtajiem aprakstiem un publicētajām fotogrāfijām. Lai nodrošinātu, ka šīs publikācijas drukāšanas brīdī tajā ievietotā informācija, apraksti un attēli ir precīzi un aktuāli, tika darīts viss iespējamais, tomēr attēli ne vienmēr spēj precīzi atainot realitāti. Arī ekrāna atveides ierobežojumu dēļ nav iespējams pilnīgi precīzi atainot krāsu toņu nianšes.

Tāpēc ir ļoti svarīgi sazināties ar tuvāko Renault pārstāvi, pirms iegādāties kādu produktu, lai pārliecinātos, vai pasūtītās automašīnas īpašības, specifikācijas, ekipējums vai aksesuāri atbilst brošūrā redzamajam.

Renault rekomendē 