

RENAULT MASTER VAN

FWD priekšpiedziņa

Cenu lapa



Virsbūves tips	GMV	Motors / Versija	Business	Pack Clim
L1H1	2,8 t	2.3 dCi 110 Euro6	30 250	31 350
		2.3 dCi 135 Euro6	30 650	31 740
	3,3 t	2.3 dCi 110 Euro6	30 900	32 030
		2.3 dCi 135 Euro6	-	32 430
		2.3 dCi 110 Euro6	-	32 500
	3,5 t	2.3 dCi 135 Euro6	-	32 900
		2.3 dCi 150 Euro6	-	34 130
		2.3 dCi 180 Euro6	-	34 930
		2.3 dCi 165 EuroVI	-	34 930
	L1H2	3,3 t	2.3 dCi 110 Euro6	30 900
2.3 dCi 135 Euro6			-	32 720
2.3 dCi 110 Euro6			-	32 830
3,5 t		2.3 dCi 135 Euro6	-	33 230
		2.3 dCi 150 Euro6	-	34 470
		2.3 dCi 180 Euro6	-	35 260
L2H2	3,3 t	2.3 dCi 110 Euro6	31 240	32 710
		2.3 dCi 135 Euro6	-	33 110
		2.3 dCi 110 Euro6	-	33 170
	3,5 t	2.3 dCi 135 Euro6	-	33 570
		2.3 dCi 150 Euro6	-	34 810
		2.3 dCi 180 Euro6	-	35 600
L3H3	3,5 t	2.3 dCi 135 Euro6	-	33 910
		2.3 dCi 150 Euro6	-	35 150
		2.3 dCi 180 Euro6	-	35 940
		2.3 dCi 180 Qck Euro6*	-	37 060
		2.3 dCi 110 Euro6	-	33 510
L3H2	3,5 t	2.3 dCi 135 Euro6	32 820	33 910
		2.3 dCi 150 Euro6	-	35 150
		2.3 dCi 145 EuroVI	-	35 150
		2.3 dCi 180 Euro6	-	35 940
		2.3 dCi 165 EuroVI	-	35 940
		2.3 dCi 180 Qck Euro6*	-	37 060
L3H3	3,5 t	2.3 dCi 135 Euro6	-	34 250
		2.3 dCi 150 Euro6	-	35 490
		2.3 dCi 180 Euro6	-	36 280
		2.3 dCi 180 Qck Euro6*	-	37 400

Degvielas patēriņš ir aprēķināts ņemot vērā aktuālās ES normas. Reālais patēriņš ir atkarīgs no ceļa apstākļiem, braukšanas stila un izmantotā papildus aprīkojuma. Reālais automobiļa patēriņš var atšķirties no šeit norādītā. CO2 ir globālo sasilšanu izraisošā gāze.

Cenas ietver PVN un ir korektas uz publicēšanas brīdi. Renault patur tiesības mainīt cenas bez iepriekšēja brīdinājuma.

Spēkā līdz 30.09.2022.



Īpašais piedāvājums:

2 gadu garantija bez nobraukuma ierobežojuma.



Automāšinas reģistrācijas izdevumi nav iekļauti šajās cenās.



Renault līzings likme
1,99% + Euribor

Norde

Skanstes iela 31a, Rīga
Tālrunis: +371 68 206 688
www.norde.lv

RENAULT MASTER VAN

RWD aizmugures piedziņa



Cenu lapa



Virsbūves tips	Aizmugures riteņi	GMV	Motors /Versija	Business	Pack Clim	
L3H2	mono riteņi	3,5 t	2.3 dCi130 EuroVI	35 620	36 710	
			2.3 dCi145 EuroVI	-	37 950	
			2.3 dCi165 EuroVI	-	38 740	
	dubultriteņi	3,5 t	2.3 dCi130 EuroVI	37 440	38 540	
			2.3 dCi145 EuroVI	-	39 780	
			2.3 dCi165 EuroVI	-	40 570	
L3H3	mono riteņi	3,5 t	2.3 dCi165 EuroVI	-	39 080	
			2.3 dCi130 EuroVI	37 780	-	
			2.3 dCi145 EuroVI	-	40 120	
	dubultriteņi	3,5 t	2.3 dCi165 EuroVI	-	42 930	
			4,5 t	2.3 dCi165 EuroVI	-	42 590
			4,5 t	2.3 dCi165 EuroVI	-	42 930
L4H2	mono riteņi	3,5 t	2.3 dCi145 EuroVI	-	38 290	
			2.3 dCi165 EuroVI	-	39 080	
			2.3 dCi130 EuroVI	37 780	-	
	dubultriteņi	3,5 t	2.3 dCi145 EuroVI	-	40 120	
			2.3 dCi165 EuroVI	-	40 900	
			4,5 t	2.3 dCi165 EuroVI	-	42 930
L4H3	mono riteņi	3,5 t	2.3 dCi145 EuroVI	-	38 620	
			2.3 dCi165 EuroVI	-	39 420	
			2.3 dCi130 EuroVI	36 290	-	
	dubultriteņi	3,5 t	2.3 dCi145 EuroVI	-	40 460	
			2.3 dCi165 EuroVI	-	41 240	
			4,5 t	2.3 dCi165 EuroVI	-	43 270

Degvielas patēriņš ir aprēķināts ņemot vērā aktuālās ES normas. Reālais patēriņš ir atkarīgs no ceļa apstākļiem, braukšanas stila un izmantotā papildus aprīkojuma. Reālais automobiļa patēriņš var atšķirties no šeit norādītā. CO2 ir globālo sasilšanu izraisoša gāze.

Cenas ietver PVN un ir korektas uz publicēšanas brīdi. Renault patur tiesības mainīt cenas bez iepriekšēja brīdinājuma.

Spēkā līdz 30.09.2022.



Īpašais piedāvājums:

2 gadu garantija bez nobraukuma ierobežojuma.



Automatiņas reģistrācijas izdevumi nav iekļauti šajās cenās.



Renault līzings likme
1,99% + Euribor

Norde

Skanstes iela 31a, Rīga
Tālrunis: +371 68 206 688
www.norde.lv

RENAULT MASTER VAN

ar dubultkabīni



Cenu lapa



Priekšpiedziņa, 7 vietas

GMV	Virsbūves tips	Aizmugures riteņi	Motors /Versija	Business	Pack Clim	
3,5 t	L1H1	Mono riteņi	2.3 dCi 135 Euro6	34 610	35 710	
			2.3 dCi 135 Euro6	35 290	36 380	
	L2 H2	Mono riteņi	2.3 dCi 150 Euro6	-	37 620	
			2.3 dCi 180 Euro6	-	38 410	
			2.3 dCi 180 Qck Euro6*	-	39 540	
	L3H3	Mono riteņi	2.3 dCi 135 Euro6	35 630	36 720	
			2.3 dCi 150 Euro6	-	37 960	
			2.3 dCi 180 Euro6	-	38 750	
				2.3 dCi 180 Qck Euro6*	-	39 880

Aizmugures piedziņa, 7 vietas

GMV	Virsbūves tips	Aizmugures riteņi	Motors /Versija	Business	Pack Clim
3,5 t	L3H3	Mono riteņi	2.3 dCi 145 EuroVI	-	40 310
			2.3 dCi 165 EuroVI	-	41 550
		Dubultriteņi	2.3 dCi 145 EuroVI	-	42 590
			2.3 dCi 165 EuroVI	-	43 380

Degvielas patēriņš ir aprēķināts ņemot vērā aktuālās ES normas. Reālais patēriņš ir atkarīgs no ceļa apstākļiem, braukšanas stila un izmantotā papildus aprīkojuma. Reālais automobīla patēriņš var atšķirties no šeit norādītā. CO2 ir globālo sasilšanu izraisīša gāze.

Cenas ietver PVN un ir korektas uz publicēšanas brīdi. Renault patur tiesības mainīt cenas bez iepriekšēja brīdinājuma.

Spēkā līdz 30.09.2022.



Īpašais piedāvājums:

2 gadu garantija bez nobraukuma ierobežojuma.



Automāšīnas reģistrācijas izdevumi nav iekļauti šajās cenās.



Renault līzings likme
1,99% + Euribor

Norde

Skanstes iela 31a, Rīga
Tālrunis: +371 68 206 688
www.norde.lv

RENAULT MASTER

rūpnīcas konteiners



Cenu lapa



GMV	Tilpums	Piedziņa	Aizmugures riteņi	Virsbūves tips	Motors / Versija	Pack Clim
3,5 t	20 m ³	Priekš-piedziņa	Mono riteņi	L3	2.3 dCi 145 EuroVI	40 180
					2.3 dCi 165 EuroVI	40 970
		Aizmugures piedziņa	Mono riteņi	L3	2.3 dCi 165 EuroVI	42 080
			Dubultriteņi	L4	2.3 dCi 165 EuroVI	44 260
	22 m ³	Aizmugures piedziņa	Dubultriteņi	L4	2.3 dCi 145 EuroVI	43 690
					2.3 dCi 165 EuroVI	44 480

Degvielas patēriņš ir aprēķināts ņemot vērā aktuālās ES normas. Reālais patēriņš ir atkarīgs no ceļa apstākļiem, braukšanas stila un izmantotā papildus aprīkojuma. Reālais automobiļa patēriņš var atšķirties no šeit norādītā. CO2 ir globālo sasilšanu izraisoša gāze.

Cenas ietver PVN un ir korektas uz publicēšanas brīdi. Renault patur tiesības mainīt cenas bez iepriekšēja brīdinājuma.

Spēkā līdz 30.09.2022.



Automašīnas reģistrācijas izdevumi nav iekļauti šajās cenās.



Norde

Skanstes iela 31a, Rīga
Tālrunis: +371 68 206 688
www.norde.lv

Tehniskais raksturojums

Motors	dCi 135	Panel Van & Crew Van FWD* Energy dCi 150	Energy dCi 180			
Piesārņojuma standarts	Euro 6	Euro 6	Euro 6			
Div-Turbo	ir	ir	ir			
Pārnesumkārbas tips	manuālā 6 p.	manuālā 6 p.	manuālā 6 p./ Quickshift 6 p.			
Stop & Start sistēma	nav	ir	ir			
Tilpums (cm ³) / cilindru / vārstu skaits	2299 / 4 / 16	2299 / 4 / 16	2299 / 4 / 16			
Maksimālā jauda kW EEK (ZS) pie apgr./min	99 (135) / 3 500	110 (150) / 3 500	132 (180) / 3 500			
Maksimālais griezes moments Nm pie apgr./min	360 / 1500	385 / 1500	400 / 1500			
Iesmidzināšanas veids		Common rail				
Degvielas veids	dīzeļdegviela	dīzeļdegviela	dīzeļdegviela			
Degvielas tvertne (l)	80	80	80			
AdBlue® tvertne (l)	28	28	28			
VEIKTSPĒJA						
Maksimālais ātrums (km/h)	148	152 (tbc)	163 (tbc)			
0 - 100 km/h (s)	n/a	n/a	n/a			
DEGVIELAS PATĒRIŅŠ UN CO2 EMISIJA (NEDC BT)	V-Low	V-High	V-Low	V-High	V-Low	V-High
Kopā (l/100 km)	6,7	7,1	5,9 / 7,0	6,2 / 7,3	6,6 / 7,0	6,9-7,3
CO2 emisija (g/km)	177	187	154 / 183	161 / 191	175 / 183	183-191
DEGVIELAS PATĒRIŅŠ UN CO2 EMISIJA (WLTP)	V-Low	V-High	V-Low	V-High	V-Low	V-High
Kopā (l/100 km)	7,9	9,6	7,8 / 8,9	9,3 / 10,5	8,9 / 8,9	10,5 / 10,6
CO2 emisija (g/km)	236	276	230 / 233	270 / 274	235 / 233	277 / 275

* FWD - priekšējo riteņu piedziņa, RWD - aizmugurējo riteņu piedziņa; ** SGL - aizmugurē mono ritenis, *** DBL - aizmugurē dubultais ritenis; Dati var mainīties. Degvielas patēriņš un CO2 emisija joprojām ir homologācijas procesā.

Motors	dCi 130	Panel Van RWD * Energy dCi 145	Energy dCi 165
Piesārņojuma standarts	Euro VI	Euro VI	Euro VI
Div-Turbo	ir	ir	ir
Pārnesumkārbas tips	manuālā 6 p.	manuālā 6 p.	manual 6g.
Stop & Start sistēma	nav	ir	ir
Tilpums (cm ³) / cilindru / vārstu skaits	2299 / 4 / 16	2299 / 4 / 16	2299 / 4 / 16
Maksimālā jauda kW EEK (ZS) pie apgr./min	96 (130) / 3 500	107 (145) / 3 500	120 (163) / 3 500
Maksimālais griezes moments Nm pie apgr./min	330 / 1500	360 / 1500	380 / 1500
Iesmidzināšanas veids		Common rail	
Degvielas veids	dīzeļdegviela	dīzeļdegviela	dīzeļdegviela
Degvielas tvertne (l)	80	80	80
AdBlue® tvertne (l)	28	28	28
VEIKTSPĒJA			
Maksimālais ātrums (km/h)	144	149	155
0 - 100 km/h (s)	n/a	n/a	n/a
DEGVIELAS PATĒRIŅŠ UN CO2 EMISIJA (NEDC BT)			
Kopā (l/100 km)	8,6** / 9,0***	8,1** / 8,6***	8,1** / 8,6***
CO2 emisija (g/km)	224** / 233***	211** / 225***	211** / 225***
DEGVIELAS PATĒRIŅŠ UN CO2 EMISIJA (WLTP)			
Kopā (l/100 km)			
CO2 emisija (g/km)			

* FWD - priekšējo riteņu piedziņa, RWD - aizmugurējo riteņu piedziņa; ** SGL - aizmugurē mono ritenis, *** DBL - aizmugurē dubultais ritenis. Dati var mainīties. Degvielas patēriņš un CO2 emisija joprojām ir homologācijas procesā.

Piedāvājums ir tikai komerciāla informācija un nav uzskatāms par piedāvājumu Civillikuma izpratnē. Automašīnu skaits un popularizēšanas laiks ir ierobežots. Visas cenas dotas euro un tajās iekļauts PVN 21 procenta nodoklis. Šis cenrādis atceļ visus iepriekšējos izdevumus. Degvielas patēriņš ir atkarīgs no transporta izmantošanas apstākļiem, tā aprīkojuma, autovadītāja braukšanas stila.

Lai nodrošinātu, ka šī publikācija drukāšanas brīdī ir precīza un aktuāla, tika veikti visi nepieciešamie piesardzības pasākumi. Šis dokuments ir izveidots, izmantojot pirmsražošanas un prototipa modeļus. Renault, saskaņā ar savu nepārtrauktas attīstības politiku, patur tiesības ieviest izmaiņas jebkurā laikā aprakstītajās un publicētajās specifikācijās, transportlīdzekļos un papildu piederumos.

Par šādām izmaiņām Renault dīleri tiek informēti pēc iespējas ātrāk. Dažas versijas var atšķirties un aprīkojuma elementi var nebūt pieejami (kā daļa no standarta aprīkojuma, kā opcija vai kā papildu piederums) atkarībā no pārdošanas valsts. Lūdzam sazināties ar jums tuvāko dīleri, lai iegūtu aktuālāko informāciju.

Norde

Skanstes iela 31a, Rīga
Tālrunis: +371 68 206 688
www.norde.lv

Tehniskais raksturojums

PRIEKŠPIEDZIŅAS FURGONS IZMĒRI

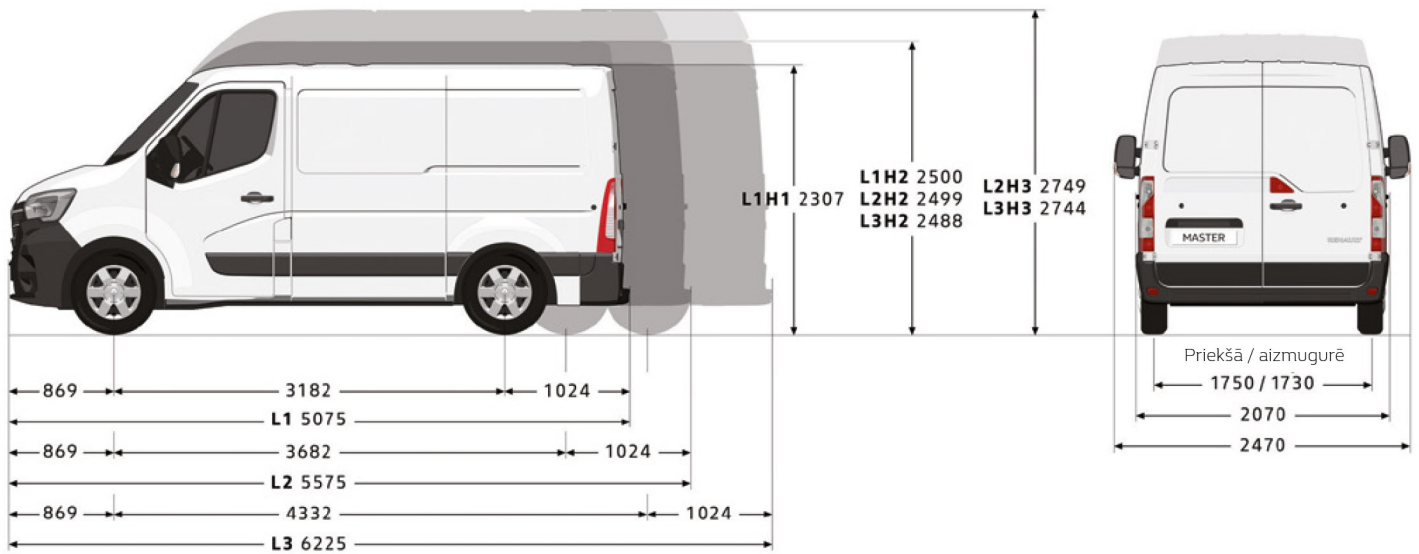

MASA UN KRAVNESĪBA (kg)

	Tilpums (m ³)		DMC		
			2,8 t	3,3 t	3,5 t
L1H1	8	Transportlīdzekļa minimālā masa ¹	1877	1877	1877
		Maksimālā kravnesība ²	923	1423	1623
L1H2	9	Transportlīdzekļa minimālā masa ¹	1899	1899	1899
		Maksimālā kravnesība ²	901	1401	1601
L1H1/ L1H2		Pielaujamā priekšējās ass slodze	1850 / 1550	1850 / 1650	1850
		Pielaujamā aizmugurējās ass slodze	1650	2100 / 1900	2100
		Pielaujamā piekabes masa (ar bremzēm un bez tām)	2500 / 750		
		Pagriezienu diametrs starp apmalēm	12,0 m		
		Pagriezienu diametrs starp sienām	12,5 m		
L2H2	10,8	Transportlīdzekļa minimālā masa ¹	-	1971	1971
		Maksimālā kravnesība ²	-	1329	1529
L2H3	12,3	Transportlīdzekļa minimālā masa ¹	-	1996	1996
		Maksimālā kravnesība ²	-	1304	1504
L2H2/ L2H3		Pielaujamā priekšējās ass slodze	1850	1850	1850
		Pielaujamā aizmugurējās ass slodze	-	2100	2100
		Pielaujamā piekabes masa (ar bremzēm un bez tām)	-	2500 / 750	
		Pagriezienu diametrs starp apmalēm	-	13,6 m	
		Pagriezienu diametrs starp sienām	-	14,1 m	
L3H2	13	Transportlīdzekļa minimālā masa ¹	-	-	2066
		Maksimālā kravnesība ²	-	-	1434
L3H3	14,8	Transportlīdzekļa minimālā masa ¹	-	-	2073
		Maksimālā kravnesība ²	-	-	1427
L3H2/ L3H3		Pielaujamā priekšējās ass slodze	-	-	1850
		Pielaujamā aizmugurējās ass slodze	-	-	2100
		Pielaujamā piekabes masa (ar bremzēm un bez tām)	-	-	2500 / 750

MASA UN KRAVNESĪBA (kg) (cd.)

	Tilpums (m ³)		DMC		
			2,8 t	3,3 t	3,5 t
L3H2/ L3H3		Pagriezienu diametrs starp apmalēm	-	-	15,7 m
		Pagriezienu diametrs starp sienām	-	-	16,2 m

¹ Darba kārtībā esoša transportlīdzekļa pašmasa nozīmē transportlīdzekļa masu bez vadītāja, ja degvielas tvertne ir pilna par 90%. Attiecās uz modeļa bāzes versiju un var atšķirties atkarībā no aprīkojuma un motora (līdz 330 kg). ² Kravnesība ir starpība starp pielaujamā kopējo svaru un darba kārtībā esoša transportlīdzekļa masu. Norādītā krava attiecās uz pamata versiju bez opcijām un var mainīties atkarībā no automašīnas specifikācijas. Atšķirības, kas izriet no motora versijas un specifikācijām, var sasniegt pat 330 kg.

IZMĒRI (mm)

	L1H1	L1H2	L2H2	L2H3	L3H2	L3H3
Iekraušanas zona						
Izmantojams garums	2583		3083			3733
Izmantojams garums 1,1 m augstumā	2530		3030			3680
Izmantojamais platums			1765			
Platums starp riteņu arkām			1380			
Derīgais augstums	1700	1894	2144	1894	2144	
Sānu bīdāmās durvis						
Sānu bīdāmo durvju platums	1050			1270		
Sānu bīdāmo durvju augstums	1581		1780			
Aizmugurējās durvis						
Platums (169 mm augstumā no grīdas)			1580			
Atveres augstums	1627		1820			
Kraušanas sliekšņa augstums (min / max)	546 / 564	544 / 563	545 / 562	543 / 560	543 / 557	542 / 555
Minimālais klīrens	182	174	173	172	172	169

Tehniskais raksturojums

AIZMUGURES PIEDZIŅAS FURGONS IZMĒRI

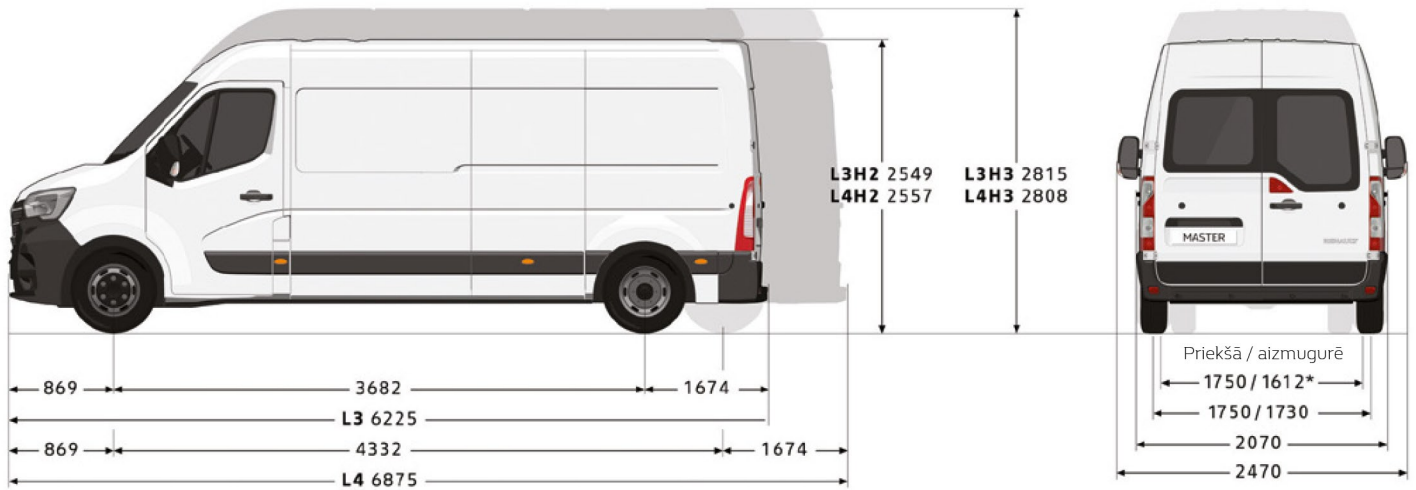

*Dubulriteņi

MASA (kg)

	Tilpums (m ³)		DMC		
			3,5 t SGL	3,5 t DBL	4,5 t DBL
L3H2	12,4	Transportlīdzekļa minimālā masa ¹	2293	2349	2349
		Maksimālā kravnesība ²	1207	1151	2151
L3H3	14,2	Transportlīdzekļa minimālā masa ¹	2311	2372	2372
		Maksimālā kravnesība ²	1189	1128	2128
L4H2	14,9	Transportlīdzekļa minimālā masa ¹	2293	2389	2389
		Maksimālā kravnesība ²	1207	1111	2111
L4H3	17	Transportlīdzekļa minimālā masa ¹	2340	2460	2460
		Maksimālā kravnesība ²	1160	1040	2040
L3H2/ L3H3/ L4H2 SGL/ L4H3 SGL		Pielaujamā priekšējās ass slodze	1850		
		Pielaujamā aizmugurējās ass slodze	2300	2445	3145
		Pielaujamā piekabes masa (ar bremzēm un bez tām)	2500 / 750	3000 / 750	
		Pagrieziena diametrs starp apmalēm 14,1 m	13,6-15,7		
		Pagrieziena diametrs starp sienām 13,6 m	14,1-16,2		

¹ Darba kārtībā esoša transportlīdzekļa pašmasa nozīmē transportlīdzekļa masu bez vadītāja, ja degvielas tvertne ir pilna par 90%. Attiecas uz modeļa bāzes versiju un var atšķirties atkarībā no aprīkojuma un motora (līdz 330 kg). ² Kravnesība ir starpība starp pielaujamo kopējo svaru un darba kārtībā esoša transportlīdzekļa masu. Norādītā krava attiecas uz pamata versiju bez opcijām un var mainīties atkarībā no automašīnas specifikācijas. Atšķirības, kas izriet no motora versijām un specifikācijām, var sasniegt pat 330 kg.

IZMĒRI (mm)

	L3H2 SGL	L3H2 DBL	L3H3 SGL	L3H3 DBL	L4H2 SGL	L4H2 DBL	L4H3 SGL	L4H3 DBL
Iekraušanas zona								
Izmantojams garums	3733				4383			
Izmantojams garums 1,1 m augstumā	3680				4330			
Izmantojamais platums	1765							
Platums starp riteņu arkām	1380	1080	1380	1080	1380	1080	1380	1080
Derīgais augstums	1798		2048		1798		2048	
Sānu bidāmās durvis								
Sānu bidāmo durvju platums					1270			
Sānu bidāmo durvju augstums					1684			
Aizmugurējās durvis								
Platums (169 mm augstumā no grīdas)					1580			
Atveres augstums					1724			
Kraušanas sliekšņa augstums (min / max)	674 / 696	706 / 724	672 / 694	704 / 723	682 / 704	701 / 717	680 / 702	700 / 715
Minimālais klīrens	197	181	197	181	167			

SGL: mono riteņi. DBL: dubultie riteņi.

Tehniskais raksturojums

PASAŽIERU FURGONS IZMĒRI

VERSIJA AR PRIEKŠPIEDZIŅU

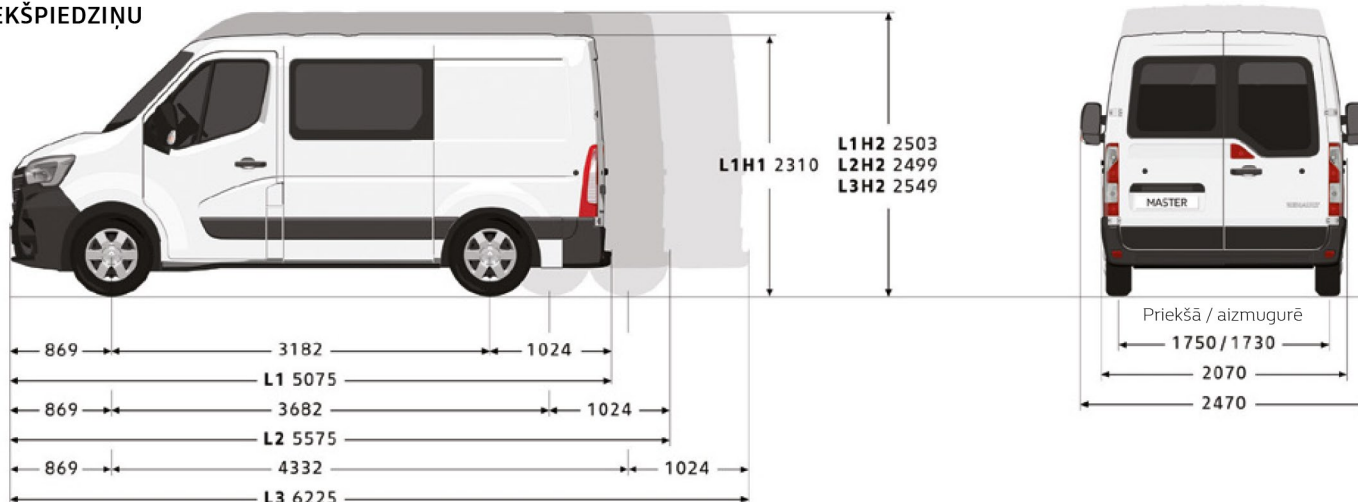

VERSIJA AR AIZMUGURES PIEDZIŅU

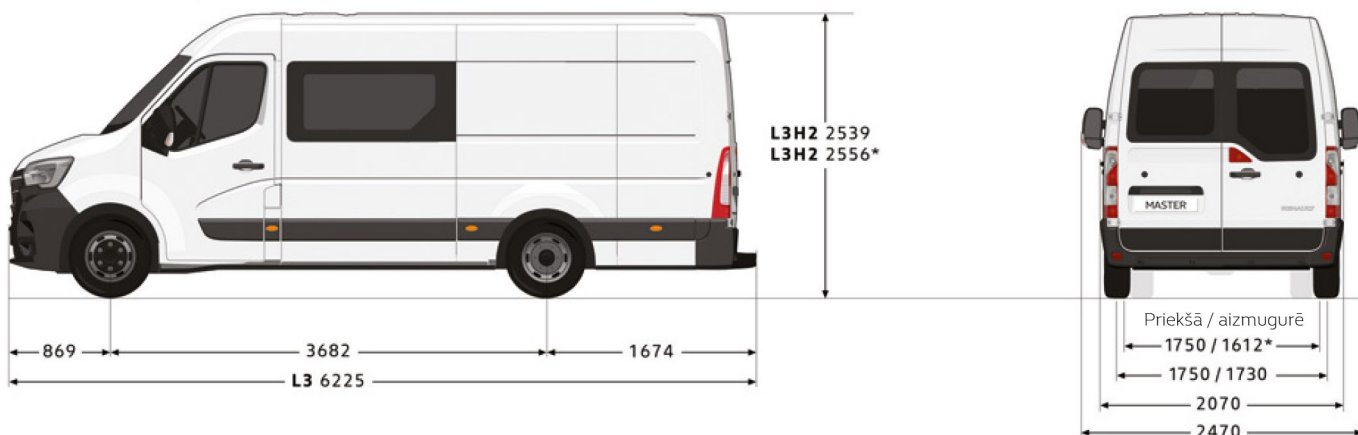

*Dubultriteņi

MASA (kg)

	Maksimālā kravnesība			Tilpums (m ³)
	3,3 t	3,5 t	4,5 t	
DMC				
L1H1 ar priekšpiedziņu	1207	1398	-	5
L1H2 ar priekšpiedziņu	1208	1400	-	5,3
L2H2 ar priekšpiedziņu	1124	1324	-	6,9
L3H2 ar priekšpiedziņu	-	1230	-	9
L3H2 ar aizmug. piedziņu SGL	-	1107	-	8,3
L3H2 ar aizmug. piedziņu DBL	-	947	1947	8,3

SGL: monoriteņi. DBL: dubultie riteņi. Norādītā kravnesība attiecas uz pamata versiju bez opcijām un var mainīties atkarībā no automašīnas specifikācijas. Atšķirības, kas izriet no motora versijas un specifikācijām, var sasniegt pat 330 kg.

IZMĒRI (mm)

	Versija ar priekšpiedziņu				Versija ar aizmugures piedziņu	
	L1H1	L1H2	L2H2	L3H2	L3H2 SGL	L3H2 DBL
Iekraušanas zona						
Izmantojams garums 0,4 m augstumā	1716		2175		2825	
Izmantojams garums 1 m augstumā	1531		1990		2640	
Izmantojamais platums	1765					
Platums starp riteņu arkām				1380	1080	
Derīgais augstums	1700		1894	1798		
Sānu bīdāmās durvis						
Sānu bīdāmo durvju platums	1050					1270

IZMĒRI (mm) (cd.)

	Versija ar priekšpiedziņu				Versija ar aizmugures piedziņu	
	L1H1	L1H2	L2H2	L3H2	L3H2 SGL	L3H2 DBL
Sānu bīdāmo durvju augstums	1581	1780			1684	
Aizmugurējās durvis						
Platums apakšā	1580					
Augstums	1627	1820			1724	
Kraušanas sliekšņa augstums (min / max)	546 / 564	544 / 563	545 / 562	543 / 557	674 / 696	706 / 724
Klīrenss	182	182	174	172	197	181

SGL: mono riteņi. DBL: dubultie riteņi.

Norde

Skanstes iela 31a, Rīga
Tālrunis: +371 68 206 688
www.norde.lv

Tehniskais raksturojums

RŪPNĪCAS KONTEINERS IZMĒRI

VERSIJA AR PRIEKŠPIEDZIŅU

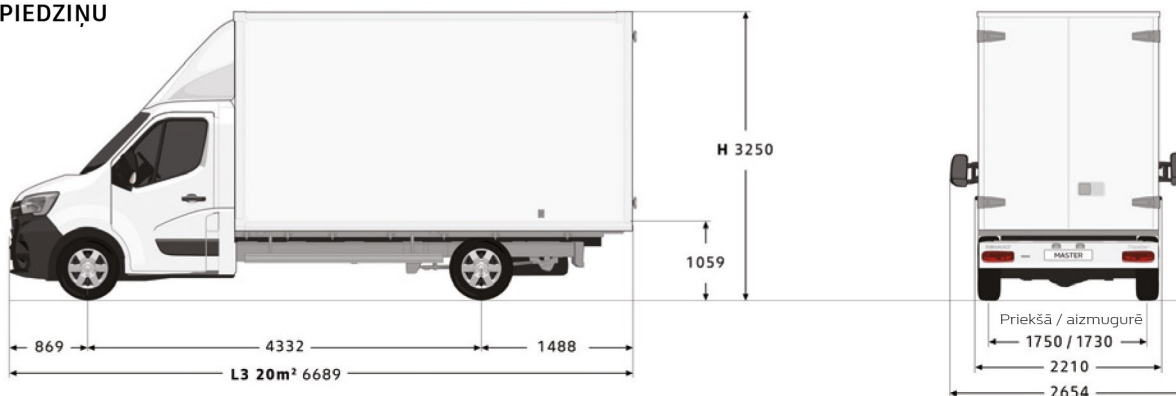

VERSIJA AR AIZMUGURES PIEDZIŅU

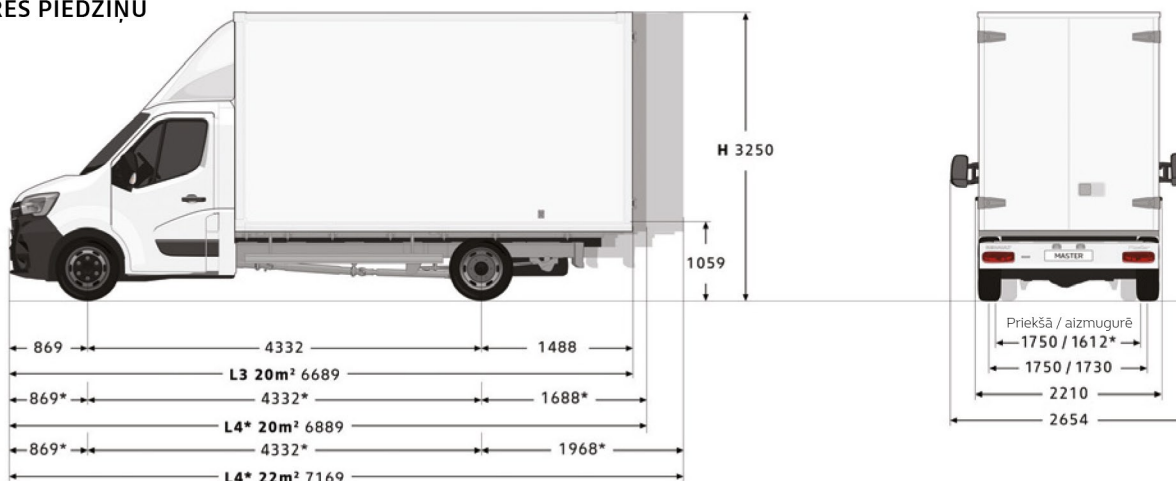

*Dubultriteņi

MASA (kg)

	Maksimālā kravnesība (kg)		Tilpums (m ³)
	3,5 t	4,5 t	
DMC	3,5 t	4,5 t	
L3 ar priekšpiedziņu 20 m ³	1162	-	19,3
L3 ar aizmugures piedziņu SGL 20 m ³	1012	-	19,3
L4 ar aizmugures piedziņu DBL 20 m ³	834	1834	20,3
L4 ar aizmugures piedziņu DBL 22 m ³	848	-	21,7

SGL: mono riteņi, DBL: dubultie riteņi. Norādītā kravnesība attiecas uz pamata versiju bez opcijām un var mainīties atkarībā no automašīnas specifikācijas. Atšķirības, kas izriet no motora versijas un specifikācijām, var sasniegt pat 330 kg.

IZMĒRI (mm)

	Konteiners ar priekš. un aizmugures piedziņu		
	20 m ² priekš L3 (19,6 m ³)	20 m ² priekš L4 (20,3 m ³)	22 m ²
Konteiners			
Izmantojamais garums	4100	4300	4580
Izmantojamais platums		2150	
Derīgais augstums		2200	

IZMĒRI (mm) (cd.)

	Konteiners ar priekš. un aizmugures piedziņu		
	20 m ² priekš L3 (19,6 m ³)	20 m ² priekš L4 (20,3 m ³)	22 m ²
Aizmugurējās durvis			
Platums		2105	
Augstums		2165	