

RENAULT MASTER

Šasija



Cenu lapa



Piedzīņa	Aizmugures riteņi	Virsbūves tips	GMV	Motors / Versija	BUSINESS	PACK CLIM
Priekš-piedzīņa	Mono riteņi	L2	3,5 t	2.3 dCi 145 EuroVI	30 710	31 760
				2.3 dCi 165 EuroVI	-	32 540
		L3	3,5 t	2.3 dCi 145 EuroVI	31 030	32 210
				2.3 dCi 165 EuroVI	-	33 000
Aizmugures piedzīņa	Mono riteņi	L3	3,5 t	2.3 dCi 130 EuroVI	-	33 770
				2.3 dCi 145 EuroVI	-	35 010
				2.3 dCi 165 EuroVI	-	35 800
	Dubultriteņi	L3	3,5 t	2.3 dCi 145 EuroVI	-	36 360
				2.3 dCi 165 EuroVI	-	37 150
				4,5 t	2.3 dCi 165 EuroVI	-
L4	3,5 t	2.3 dCi 145 EuroVI	-	36 840		
		2.3 dCi 165 EuroVI	-	37 620		
		4,5 t	2.3 dCi 165 EuroVI	-	39 650	

Degvielas patēriņš ir aprēķināts ņemot vērā aktuālās ES normas. Reālais patēriņš ir atkarīgs no ceļa apstākļiem, braukšanas stila un izmantotā papildus aprīkojuma. Reālais automobiļa patēriņš var atšķirties no šeit norādītā. CO2 ir globālo sasilšanu izraisoša gāze.

Cenas ietver PVN un ir korektas uz publicēšanas brīdi. Renault patur tiesības mainīt cenas bez iepriekšēja brīdinājuma.

Spēkā līdz 30.09.2022.



Īpašais piedāvājums:
2 gadu garantija bez nobraukuma ierobežojuma.



Automatiņas reģistrācijas izdevumi nav iekļauti šajās cenās.



Renault līzings likme
1,99% + Euribor

Norde

Skanstes iela 31a, Rīga
Tālrunis: +371 68 206 688
www.norde.lv

RENAULT MASTER

Šasija ar dubultkabīni



Cenu lapa



Piedziņa	Aizmugures riteņi	Virsbūves tips	GMV	Motors / Versija	BUSINESS	PACK CLIM
Priekš-piedziņa	Mono riteņi	L2	3,5 t	2.3 dCi 145 EuroVI	31 850	33 030
				2.3 dCi 165 EuroVI	-	33 810
		L3	3,5 t	2.3 dCi 145 EuroVI	32 170	33 470
				2.3 dCi 165 EuroVI	-	34 260
Aizmugures piedziņa	Mono riteņi	L3	3,5 t	2.3 dCi 130 EuroVI	-	35 040
				2.3 dCi 145 EuroVI	-	36 280
				2.3 dCi 165 EuroVI	-	37 060
	Dubultriteņi	L3	3,5 t	2.3 dCi 145 EuroVI	-	37 620
				2.3 dCi 165 EuroVI	-	38 410
			4,5 t	2.3 dCi 165 EuroVI	-	39 990
L4	3,5 t	2.3 dCi 145 EuroVI	-	38 100		
		2.3 dCi 165 EuroVI	-	38 900		
	4,5 t	2.3 dCi 165 EuroVI	-	40 920		

Degvielas patēriņš ir aprēķināts ņemot vērā aktuālās ES normas. Reālais patēriņš ir atkarīgs no ceļa apstākļiem, braukšanas stila un izmantotā papildus aprīkojuma. Reālais automobiļa patēriņš var atšķirties no šeit norādītā. CO2 ir globālo sasilšanu izraisīša gāze.

Cenas ietver PVN un ir korektas uz publicēšanas brīdi. Renault patur tiesības mainīt cenas bez iepriekšēja brīdinājuma.

Spēkā līdz 30.09.2022.



Īpašais piedāvājums:

2 gadu garantija bez nobraukuma ierobežojuma.



Automatiņas reģistrācijas izdevumi nav iekļauti šajās cenās.



Renault līzings likme
1,99% + Euribor

Norde

Skanstes iela 31a, Rīga
Tālr.: +371 68 206 688
www.norde.lv

RENAULT MASTER

Šasija ar kravas kasti



Cenu lapa



Kabīne	Piedzīņa	Aizmugures riteņi	Virsbūves tips	GMV	Motors / Versija	PACK CLIM
Mono kabīne	Priekš - piedzīņa	Mono riteņi	L3	3,5 t	2.3 dCi 145 EuroVI	34 100
					2.3 dCi 165 EuroVI	34 850
	Aizmugures piedzīņa	Dubultriteņi	L2	3,5 t	2.3 dCi 165 EuroVI	40 200
				3,5 t	2.3 dCi 165 EuroVI	40 730
			L3	3,5 t	2.3 dCi 165 EuroVI	42 760
				4,5 t	2.3 dCi 165 EuroVI	41 550
L4	3,5 t	2.3 dCi 165 EuroVI	43 580			
	4,5 t	2.3 dCi 165 EuroVI	41 550			
Dubult- kabīne	Priekš - piedzīņa	Mono riteņi	L3	3,5 t	2.3 dCi 145 EuroVI	36 810
					2.3 dCi 165 EuroVI	37 570
	Aizmugures piedzīņa	Dubultriteņi	L3	3,5 t	2.3 dCi 165 EuroVI	40 650
				3,5 t	2.3 dCi 165 EuroVI	42 010
			L3	4,5 t	2.3 dCi 165 EuroVI	44 030
				3,5 t	2.3 dCi 165 EuroVI	42 820
			L4	3,5 t	2.3 dCi 165 EuroVI	42 820
				4,5 t	2.3 dCi 165 EuroVI	44 840

Degvielas patēriņš ir aprēķināts ņemot vērā aktuālās ES normas. Reālais patēriņš ir atkarīgs no ceļa apstākļiem, braukšanas stila un izmantotā papildus aprīkojuma. Reālais automobiļa patēriņš var atšķirties no šeit norādītā. CO2 ir globālo sasilšanu izraisīša gāze.

Cenas ietver PVN un ir korektas uz publicēšanas brīdi. Renault patur tiesības mainīt cenas bez iepriekšēja brīdinājuma.

Spēkā līdz 30.09.2022.



Īpašais piedāvājums:

2 gadu garantija bez nobraukuma ierobežojuma.



Automašīnas reģistrācijas izdevumi nav iekļauti šajās cenās.



Renault līzings likme
1,99% + Euribor

Norde

Skanstes iela 31a, Rīga
Tālrunis: +371 68 206 688
www.norde.lv

RENAULT MASTER

Šasija - pašizgāzējs



Cenu lapa



Kabīne	Piedziņa	Aizmugures riteņi	Virsbūves tips	GMV	Motors / Versija	PACK CLIM
Mono Kabīne	Priekš-piedziņa	Mono riteņi	L2	3,5 t	2.3 dCi 145 EuroVI	36 410
					2.3 dCi 165 EuroVI	37 170
	Aizmugures piedziņa	Dubultriteņi	L3	3,5 t	2.3 dCi 165 EuroVI	41 020
					2.3 dCi 165 EuroVI	42 370
					2.3 dCi 165 EuroVI	42 710
Dubult-kabīne	Priekš-piedziņa	Mono riteņi	L3	3,5 t	2.3 dCi 165 EuroVI	39 480
					2.3 dCi 165 EuroVI	42 280
	Aizmugures piedziņa	Dubultriteņi	L3	3,5 t	2.3 dCi 165 EuroVI	44 110

Degvielas patēriņš ir aprēķināts ņemot vērā aktuālās ES normas. Reālais patēriņš ir atkarīgs no ceļa apstākļiem, braukšanas stila un izmantotā papildus aprīkojuma. Reālais automobiļa patēriņš var atšķirties no šeit norādītā. CO2 ir globālo sasilšanu izraisīša gāze.

Cenas ietver PVN un ir korektas uz publicēšanas brīdi. Renault patur tiesības mainīt cenas bez iepriekšēja brīdinājuma.

Spēkā līdz 30.09.2022.



Īpašais piedāvājums:

2 gadu garantija bez nobraukuma ierobežojuma.



Automašīnas reģistrācijas izdevumi nav iekļauti šajās cenās.



Renault līzings likme
1,99% + Euribor

Norde

Skanstes iela 31a, Rīga
Tālrunis: +371 68 206 688
www.norde.lv

RENAULT MASTER

Platforma



Cenu lapa



Piedzīņa	GMV	Virsbūves tips	Motors / Versija	BUSINESS	PACK CLIM	
Priekš-piedzīņa	3,5 t	L2H1	2.3 dCi 145 EuroVI	30 270	31 320	
			2.3 dCi 165 EuroVI	-	32 110	
		L2H2	2.3 dCi 145 EuroVI	-	31 650	
			2.3 dCi 165 EuroVI	-	32 430	
		L3H1	2.3 dCi 145 EuroVI	-	31 770	
			2.3 dCi 165 EuroVI	-	32 560	
			L3H2	2.3 dCi 145 EuroVI	-	32 100
				2.3 dCi 165 EuroVI	-	32 880

Degvielas patēriņš ir aprēķināts ņemot vērā aktuālās ES normas. Reālais patēriņš ir atkarīgs no ceļa apstākļiem, braukšanas stila un izmantotā papildus aprīkojuma. Reālais automobīļa patēriņš var atšķirties no šeit norādītā. CO2 ir globālo sasilšanu izraisošā gāze.

Cenas ietver PVN un ir korektas uz publicēšanas brīdi. Renault patur tiesības mainīt cenas bez iepriekšēja brīdinājuma.

Spēkā līdz 30.09.2022.



Īpašais piedāvājums:
2 gadu garantija bez nobraukuma ierobežojuma.



Automāšinas reģistrācijas izdevumi nav iekļauti šajās cenās.



Renault līzings likme
1,99% + Euribor

Norde

Skanstes iela 31a, Rīga
Tālrunis: +371 68 206 688
www.norde.lv

Tehniskais raksturojums

MOTORI EURO 6 DFULL	PANEL VAN, CREW VAN			CHASSIS, PLATFORM, DROPSIDE, TIPPER, BOX VAN		
DEGVIELAS PATĒRIŅŠ UN CO2 Emisija (NEDC BT)	dCi 135	Energy dCi 150	Energy dCi 180	dCi 135	Energy dCi 150	Energy dCi 180
Pilsētā (l/100 km)	6.7	5,3 - 5,5	5,0 - 6,8	6.7	5,3 - 5,8	6,0 - 7,1
Ārpus pilsētas (l/100 km)	6,7 - 7,3	6,1 - 6,5	7.0	6,7 - 7,5	6,1 - 7,1	7.0
Kopā (l/100 km)	6,7 - 7,1	5,8 - 6,1	6,6 - 6,9	6,7 - 7,2	5,8 - 6,6	6,6 - 6,9
CO2 emisija (g/km)	177 - 187	154 - 161	175 - 183	177 - 191	154 - 175	175 - 188

EURO VI MOTORI - PRIEKŠĒJO RITEŅU PIEDZIŅA (N1)	VISĀM VERSIJĀM	
DEGVIELAS PATĒRIŅŠ UN CO2 EMISIJA (NEDC)	Energy dCi 145	Energy dCi 165
Pilsētā (l/100 km)	7.1	7.1
Ārpus pilsētas (l/100 km)	7.4	7.4
Kopā (l/100 km)	7.3	7.3
CO2 emisija (g/km)	191	191

MOTORI EURO VI - AIZMUGURES RITEŅU PIEDZIŅA (N1)	VISĀM VERSIJĀM					
	AIZMUGURES MONO RITEŅI			AIZMUGURES DUBULTRITEŅI		
DEGVIELAS PATĒRIŅŠ UN CO2 EMISIJA (NEDC)	dCi 130	Energy dCi 145	Energy dCi 165	dCi 130	Energy dCi 145	Energy dCi 165
Pilsētā (l/100 km)	9.7	5.3	5.3	9.7	8.9	8.9
Ārpus pilsētas (l/100 km)	8.1	8.0	8.0	8.5	8.4	8.4
Kopā (l/100 km)	8.6	8.1	8.1	9.0	8.6	8.6
CO2 emisija (g/km)	224	211	211	233	225	225

Piedāvājums ir tikai komerciāla informācija un nav uzskatāms par piedāvājumu Civillikuma izpratnē. Automāšīnu skaits un popularizēšanas laiks ir ierobežots. Visas cenas dotas euro un tajās iekļauts PVN 21 procenta nodoklis. Šis cenrādis atceļ visus iepriekšējos izdevumus. Degvielas patēriņš ir atkarīgs no transporta izmantošanas apstākļiem, tā aprīkojuma, autovadītāja braukšanas stila.

Lai nodrošinātu, ka šī publikācija drukāšanas brīdī ir precīza un aktuāla, tika veikti visi nepieciešamie piesardzības pasākumi. Šis dokuments ir izveidots, izmantojot pirmsražošanas un prototipa modeļus. Renault, saskaņā ar savu nepārtrauktas attīstības politiku, patur tiesības ieviest izmaiņas jebkurā laikā aprakstītajās un publicētajās specifikācijās, transportlīdzekļos un papildu piederumos.

Par šādām izmaiņām Renault dīleri tiek informēti pēc iespējas ātrāk. Dažas versijas var atšķirties un aprīkojuma elementi var nebūt pieejami (kā daļa no standarta aprīkojuma, kā opcija vai kā papildu piederums) atkarībā no pārdošanas valsts. Lūdzam sazināties ar jums tuvāko dīleri, lai iegūtu aktuālāko informāciju.

Tehniskais raksturojums

ŠASIJA AR KABĪNI IZMĒRI

VERSĪJA AR PRIEKŠPIEDZIŅU

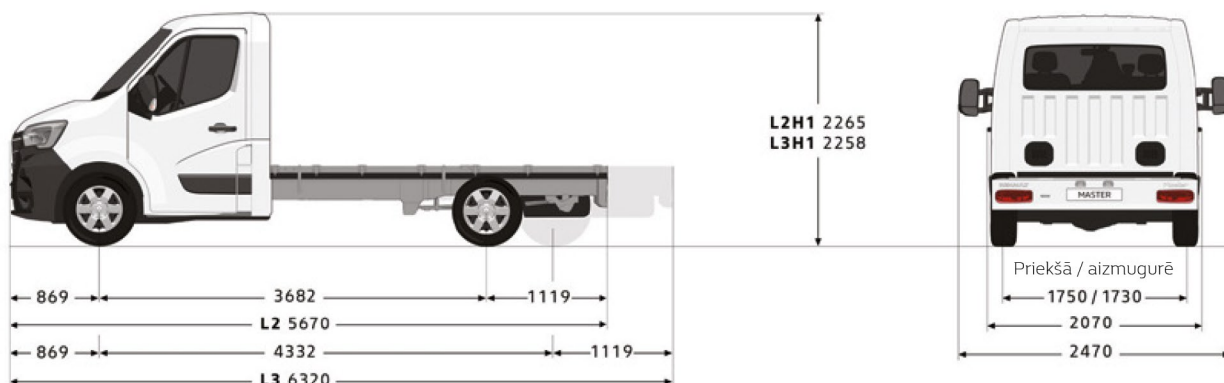

VERSĪJA AR AIZMUGURES PIEDZIŅU

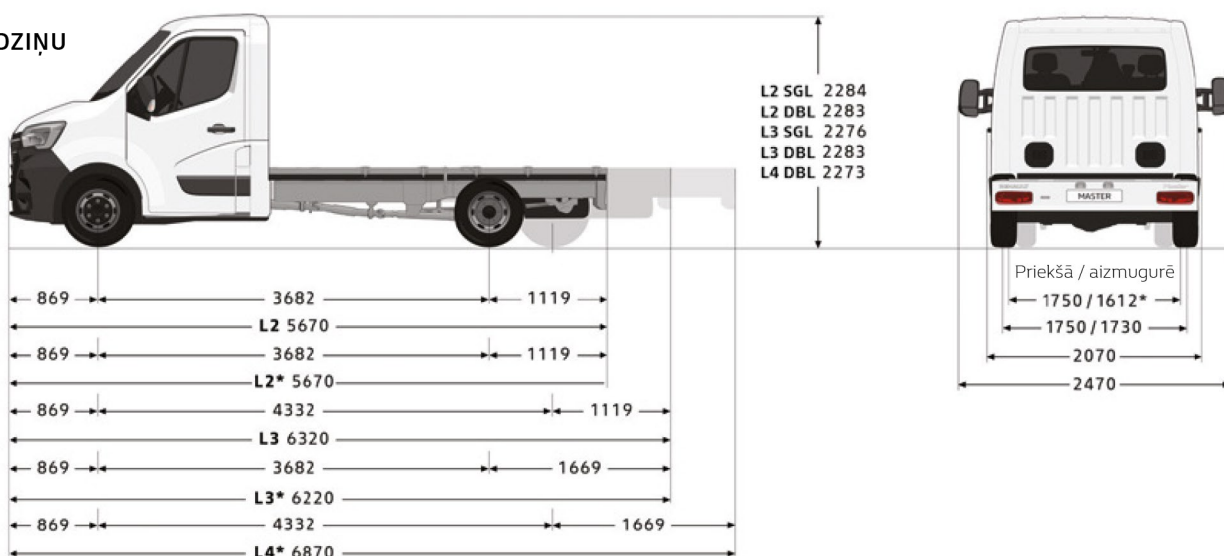

MASA UN KRĀVNESĪBA Šasijai ar kabīni (kg)

	Versija ar priekšpiedziņu		Versija ar aizmugures piedziņu						
	L2	L3	L2 SGL	L2 DBL	L3 SGL	L3 DBL	L3 DBL	L4 DBL	L4 DBL
DMC	3,5 t	3,5 t	3,5 t	3,5 t	3,5 t	3,5 t	4,5 t	3,5 t	4,5 t
Minimālā transportlīdzekļa masa darba kārtībā ¹	1761	1782	1874	2055	1925	2065	2065	2070	2070
Maksimālā kravnesība ²	1739	1718	1626	1445	1575	1435	2435	1430	2430
Pielaujamā priekšējās ass slodze	1850								
Pielaujamā aizmugur. ass slodze	2100		2300	2620	2300	2620	3200	2620	3200
Pielaujamā piekabes masa	2500 / 750		3000 / 750	2500 / 750	3000 / 750				
Pagrieziņa diametrs starp apmalēm	13,6 m	15,7 m	13,6 m				15,7 m		
Pagrieziņa diametrs starp sienām	14,1 m	16,2 m	14,1 m				16,2 m		

IZMĒRI Šasijai ar kabīni (mm)

	Versija ar priekšpiedziņu		Versija ar aizmugures piedziņu					
	L2	L3	L2 SGL	L2 DBL	L3 SGL	L3 DBL	L4 DBL	
Maksimālais garums pēc pārveidošanas	5924	7298	6754	6734	7384	7928	6843	
Izmantojamais garums (min./maks.)	3184 / 3466	3834 / 4840	3184 / 4295	3184 / 4276	3834 / 4926	3734 / 4275	4384 / 5470	
Kravas platformas augstums (min / max)	735 / 740	736 / 741	771 / 774	784 / 787	771 / 775	784 / 787	786 / 789	
Platums ar sānu spoguļiem garajos turētājos	2654							
Maksimālais platums pēc pārveidošanas ar standartā spoguļiem / uz pagarinātiem	2170 / 2350							
Minimālais klīrens	166							

¹ Darba kārtībā esoša transportlīdzekļa pašmasa nozīmē transportlīdzekļa masu bez vadītāja, ja degvielas tvertne ir pilna par 90%. Attiecas uz modeļa bāzes versiju un var atšķirties atkarībā no aprīkojuma un motora (līdz 330 kg).

² Kravnesība ir starpība starp pielaujamā kopējo svaru un darba kārtībā esoša transportlīdzekļa masu. Norādītā krava attiecas uz pamata versiju bez opcijām un var mainīties atkarībā no automašīnas specifikācijas. Atšķirības, kas izriet no motora versijas un specifikācijām, var sasniegt pat 330 kg.

SGL: mononīteņi. DBL: dubultie riteņi.

Tehniskais raksturojums

ŠASIJA AR DUBULTKABĪNI IZMĒRI

VERSIJA AR PRIEKŠPIEDZIŅU

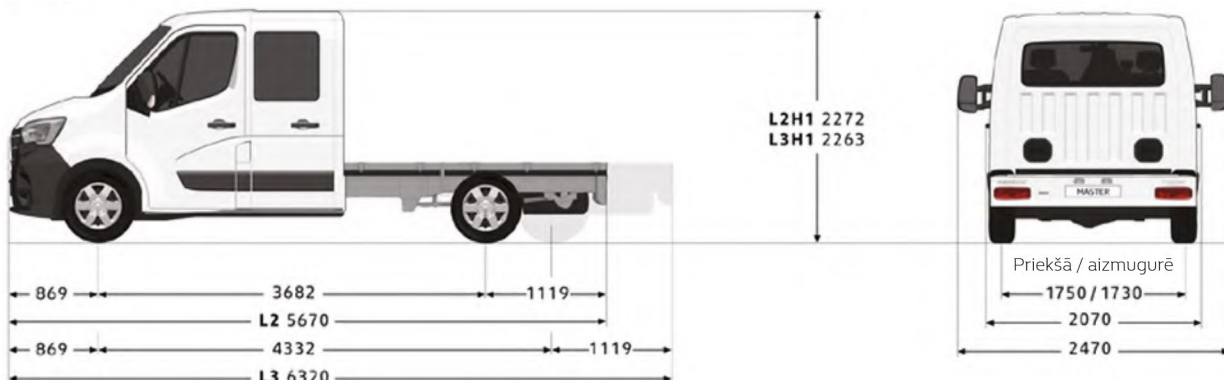

VERSIJA AR AIZMUGURES PIEDZIŅU

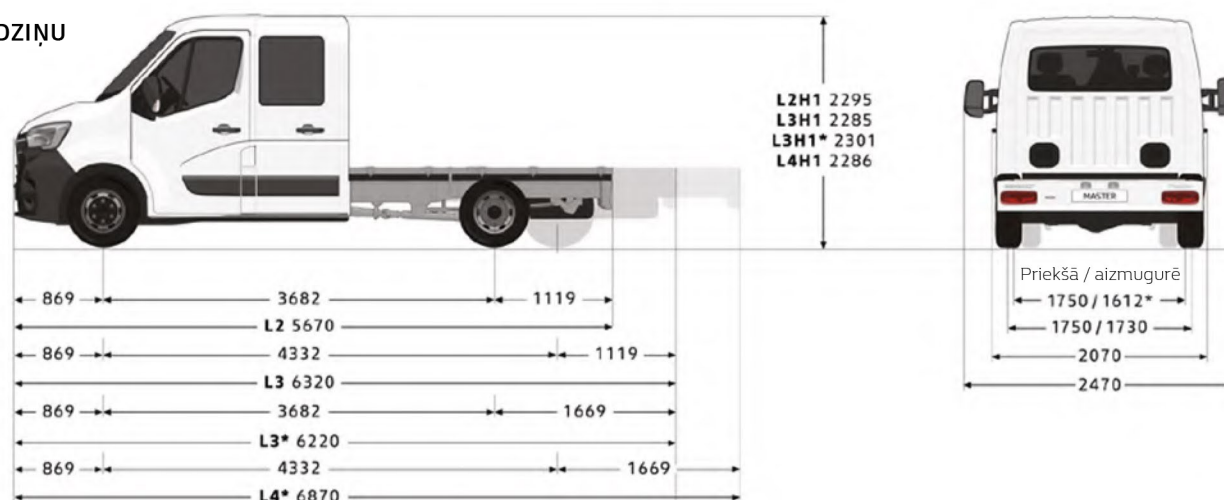

* Dubultriteņi

MASA UN KRAVNESĪBA šasijai ar dubultkabīni (kg)

	Versija ar priekšpiedziņu		Versija ar aizmugures piedziņu					
	L2	L3	L2	L3		L4		
DMC	3,5 t	3,5 t	3,5 t SGL	3,5 t SGL	3,5 t DBL	4,5 t DBL	3,5 t DBL	4,5 t DBL
Minimālā transportlīdzekļa masa darba kārtībā ¹	1946	1954	2083	2095	2220	2220	2269	2269
Maksimālā kravnesība ²	1554	1546	1417	1405	1280	2280	1231	2231
Pielaujamā priekšējās ass slodze	1850							
Pielaujamā aizmugurējās ass slodze	2100		2300		2620	3200	2620	3200
Pielaujamā piekabes masa (ar bremzēm un bez tām)	2500 / 750		2500 / 750		3500 / 750			
Pagriezienu diametrs starp apmalēm	13,6 m	15,7 m	13,6 m	15,7 m	13,6 m		15,7 m	
Pagriezienu diametrs starp sienām	14,1 m	16,2 m	14,1 m	16,2 m	14,1 m		16,2 m	

IZMĒRI šasijai ar dubultkabīni (mm)

	Versija ar priekšpiedziņu		Versija ar aizmugures piedziņu			
	L2	L3	L2 SGL	L3 SGL	L3 DBL	L4 DBL
Maksimālais garums pēc pārveidošanas	5724	7252	6441	8134	6624	7645
Izmantojamais garums (min / max)	2434 / 2516	3084 / 4044	2434 / 3232	3084 / 4926	2985 / 3416	3635 / 4436
Kravas platformas augstums (min / max)	727 / 732	731 / 736	760 / 764	765 / 768	775 / 780	778 / 781
Platums ar sānu spoguļiem garajos turētājos	2654					
Maksimālais platums pēc pārveidošanas ar standartā spoguļiem / uz pagarinātiem turētājiem	2170 / 2350					
Minimālais klīrens	169		197		167	

¹ Darba kārtībā esoša transportlīdzekļa pašmasa nozīmē transportlīdzekļa masu bez vadītāja, ja degvielas tvertne ir pilna par 90%. Attiecas uz modeļa bāzes versiju un var atšķirties atkarībā no aprīkojuma un motora (līdz 330 kg).

² Kravnesība ir starpība starp pielaujamā kopējo svaru un darba kārtībā esoša transportlīdzekļa masu. Norādītā krava attiecas uz pamata versiju bez opcijām un var mainīties atkarībā no automašīnas specifikācijas. Atšķirības, kas izriet no motora versijas un specifikācijām, var sasniegt pat 330 kg. SGL: monotēpi. DBL: dubultie riteņi.

Norde

Skanstes iela 31a, Rīga
Tālr.: +371 68 206 688
www.norde.lv

Tehniskais raksturojums

KRAVAS KASTE AR NOLAIŽAMIEM BORTIEM IZMĒRI

VERSIJA AR PRIEKŠPIEDZIŅU

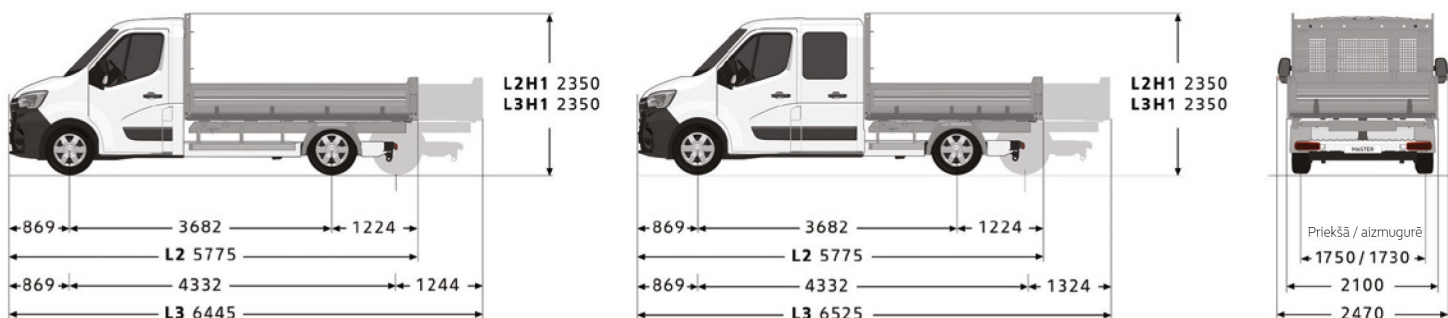

VERSIJA AR AIZMUGURES PIEDZIŅU

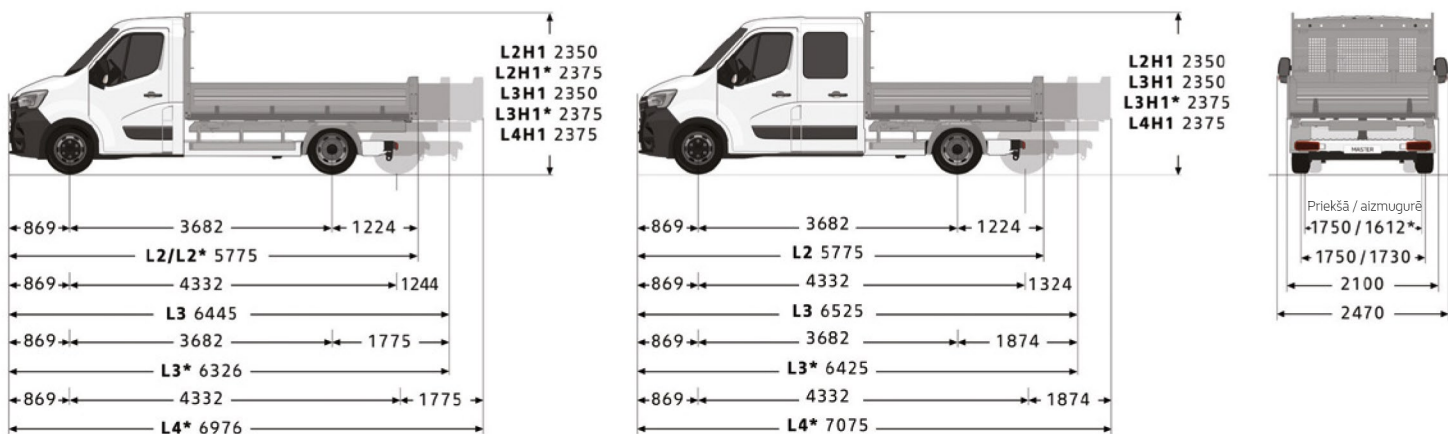

*Dubultriteņi

MASA UN KRAVNESĪBA (kg)

	Mono kabīne		Dubultkabīna	
	Maksimālā kravnesība			
DMC	3,5 t	4,5 t	3,5 t	4,5 t
L2 ar priekšpiedziņu	1426	-	1288	-
L2 ar aizmug. piedziņu SGL	1214	-	1151	-
L2 ar aizmug. piedziņu DBL	1112	2112	-	-
L3 ar priekšpiedziņu	1353	-	1233	-
L3 ar aizmug. piedziņu SGL	1210	-	1092	-
L3 ar aizmug. piedziņu DBL	1061	2061	971	1971
L4 ar aizmug. piedziņu DBL	1020	2020	877	1877

SGL: vienriteņi. DBL: dubultie riteņi.

Krava ir paredzēta pamata versijai bez iespējām, un tā var būt mainās atkarībā no automašīnas specifikācijām.

Atšķirības, kas izriet no motora versijas un specifikācijām, var sasniegt pat 330 kg.

IZMĒRI (mm)

	Mono kabīne						Dubultkabīne					
	L2		L3		L4		L2		L3		L4	
	Versija ar priekšpiedziņu	Versija ar aizmugures piedziņu	Versija ar priekšpiedziņu	Versija ar aizmugures piedziņu	Versija ar priekšpiedziņu	Versija ar aizmugures piedziņu	Versija ar priekšpiedziņu	Versija ar aizmugures piedziņu	Versija ar priekšpiedziņu	Versija ar aizmugures piedziņu	Versija ar aizmugures piedziņu	Versija ar aizmugures piedziņu
Efektīvais garums	3170		3840		4370		2420		3170		3720	
Izmantojamais platums							2040					
Sānu augstums							400					
Eiropaletes	5		7		8		5				7	

Sānu biezums: 20 mm. Platformas biezums: 3 mm. SGL: vienriteņi. DBL: dubultie riteņi.

Tehniskais raksturojums

AIZMUGURĒJAIS VAI TRĪSVIRZIENU PAŠIZGĀZĒJS IZMĒRI

VERSIJA AR PRIEKŠPIEDZIŅU

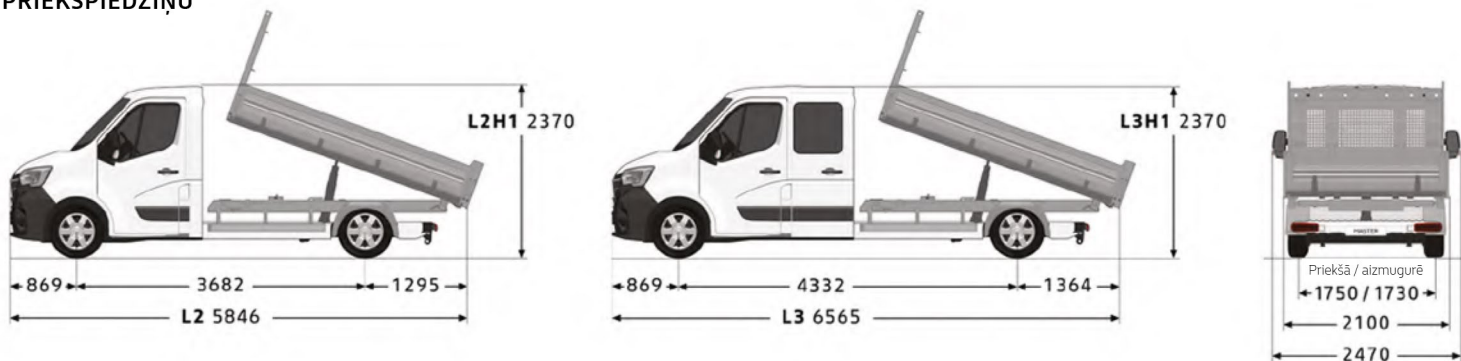

VERSIJA AR AIZMUGURES PIEDZIŅU

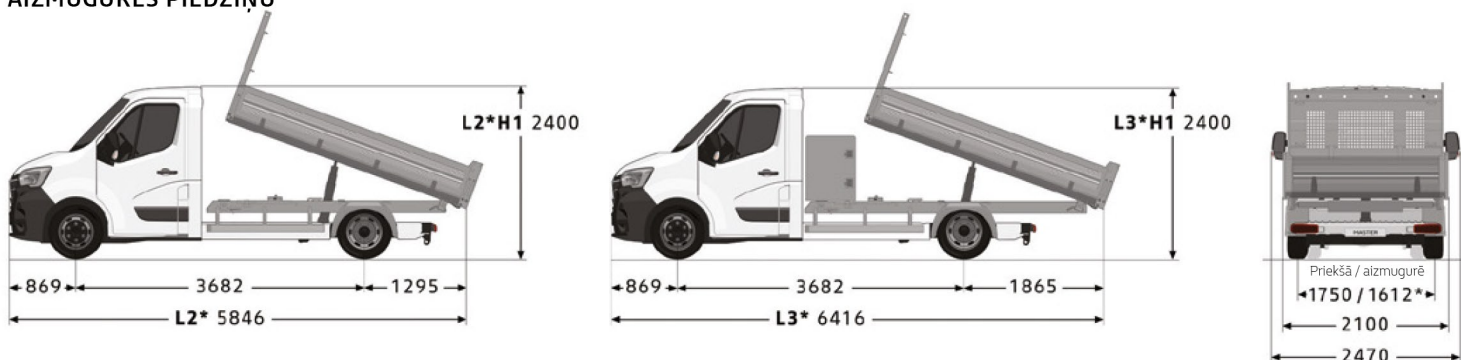

*Dubultriteņi

MASA (kg)

	Mono kabīne		Dubultkabīne	
	Maksimālā kravnesība			
DMC	3,5 t	4,5 t	3,5 t	4,5 t
L2 ar priekšējo riteņu piedziņu 3,3 m	1242	-	-	-
L2 ar aizmugurējo piedziņu SGL ar kasti 3,3 m	1129	-	-	-
L2 ar aizmugurējo piedziņu DBL ar kasti 3,3 m	959	1959	-	-
L3 ar aizmugurējo piedziņu DBL ar kasti 3,2 m un mantu nodal.	845	1695*	-	-
Dubultkabīne L3 ar priekšējo riteņu piedziņu 3,3 m	-	-	1057	-
Dubultkabīne L3 ar aizmugures. piedziņu SGL ar kasti 3,3 m	-	-	914	-
Dubultkabīne L3 ar aizmugures. piedziņu DBL ar kasti 3,2 m	-	-	850**	1777***

* Trīsvirzienu tērauda pašizgāzējs nav iekļauts. ** Izslēgts trīsvirzienu pašizgāzējs. *** Izslēgts trīsvirzienu pašizgāzējs un tērauda aizmugurējais pašizgāzējs. SGL: vienriteņi. DBL: dubultie riteņi. Kravnesība alumīnija aizmugurējā kanāla versijai. Atņemiet 40 kg tērauda opcijai un 60 kg trīsvirzienu opcijai. Norādītā krava attiecas uz pamata versiju bez opcijām un var mainīties atkarībā no automašīnas specifikācijas. Atšķirības, kas izriet no motora versijas un specifikācijām, var sasniegt pat 330 kg.

IZMĒRI (mm)

	Mono kabīne			Dubultkabīne		
	3,3 m		3,2 m + kaste	3,3 m		
	L2		L3	L3		
	Versija ar priekšpiedziņu	Versija ar aizmugurējo piedziņu		Versija ar priekšpiedziņu	Versija ar aizmugurējo piedziņu	
	SGL	DBL	DBL	SGL	DBL	DBL
Garums	3205		3105	3205		3105
Platums			2040			
Bortu augstums			400			
Eiropaletes	6		5	6		5
Maksimālais iekraušanas sliekšņa augstums	1020		1080	1020		1080

Sānu biežums: 20 mm. Platformas biežums: 2,5 mm. SGL: monoriteņi. DBL: dubultie riteņi

Tehniskais raksturojums

PLATFORMA AR KABĪNI IZMĒRI

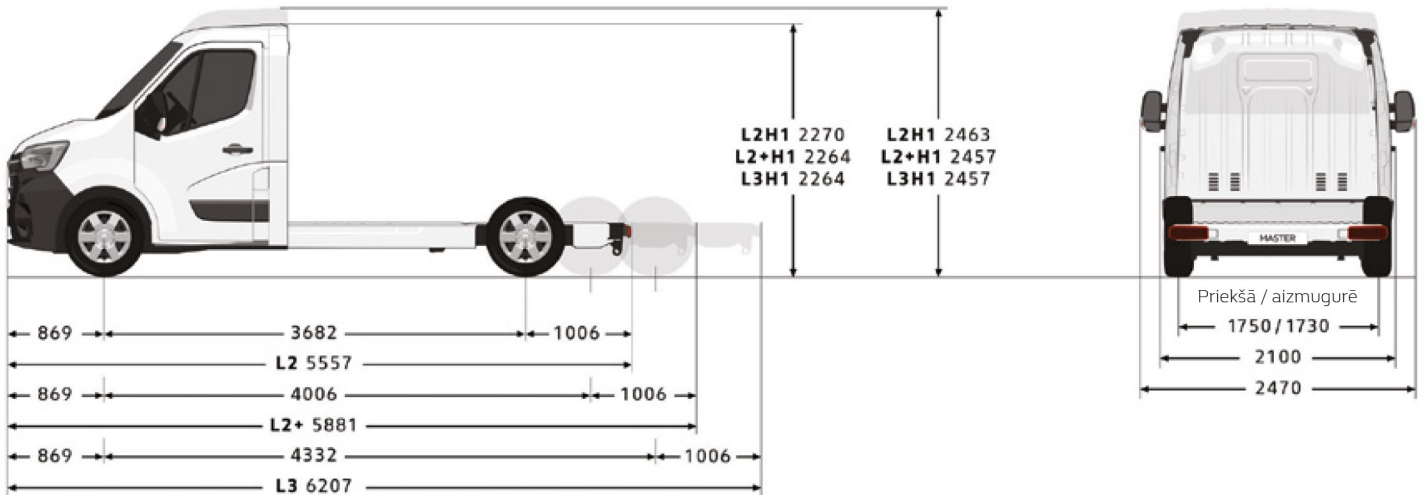

MASA un KRAVNESĪBA Platformai ar kabīni (kg)

	Versija ar priekšējo piedziņu			
	L2H1	L2H2	L3H1	L3H2
DMC	3,5 t	3,5 t	3,5 t	3,5 t
Minimālā transportlīdzekļa masa darba kārtībā ¹	1654	1667	1675	1694
Maksimālā kravnesība ²	1846	1833	1825	1806
Pieļaujamā priekšējās ass slodze	1850			
Pieļaujamā aizmugurējās ass slodze	2100			
Pieļaujamā piekabes masa (ar bremzēm un bez tām)	2500 / 750			
Pagriezienu diametrs starp apmalēm	13,6 m		15,7 m	
Pagriezienu diametrs starp sienām	14,1 m		16,2 m	

IZMĒRI Platformai ar kabīni (mm)

	L2H1	L2H2	L3H1	L3H2
Maksimālais garums	5751	5790	7021	7071
Izmantojamais garums (min./maks.)	3091 / 3313	3091 / 3352	3741 / 4583	3741 / 4632
Maksimālais platums ar standarta / gariem spoguļiem	2170 / 2350			
Platums ar sānu spoguļiem uz garajām rokām	2654			
Grīdas sliekšņa augstums (min / max)	581 / 585	581 / 584	579 / 583	
Minimālais klīrenss	166			

¹ Darba kārtībā esoša transportlīdzekļa pašmasa nozīmē transportlīdzekļa masu bez vadītāja, ja degvielas tvertne ir pilna par 90%. Attiecas uz modeļa bāzes versiju un var atšķirties atkarībā no aprīkojuma un motora (līdz 330 kg).

² Kravnesība ir starpība starp pieļaujamo kopējo svaru un darba kārtībā esoša transportlīdzekļa masu. Norādītā krava attiecas uz pamata versiju bez opcijām un var mainīties atkarībā no automašīnas specifikācijas. Atšķirības, kas izriet no motora versijas un specifikācijām, var sasniegt pat 330 kg.