

RENAULT MASTER

furgons 4x4



Cenu lapa



Piedzīņa	GMV	Virsbūves tips	Aizmugures riteņi	Motors / Versija	PACK CLIM
Pilnpiedziņa 4x4	3,5 t	L3H2	mono riteņi	2.3 dCi 130 EuroVI	49 620
				2.3 dCi 145 EuroVI	50 850
			Dubultriteņi	2.3 dCi 165 EuroVI	51 640
				2.3 dCi 165 EuroVI	53 470
		L4H2	mono riteņi	2.3 dCi 145 EuroVI	51 190
				2.3 dCi 165 EuroVI	51 980
			Dubultriteņi	2.3 dCi 145 EuroVI	53 020
				2.3 dCi 165 EuroVI	53 810
		L4H3	mono riteņi	2.3 dCi 145 EuroVI	51 530
				2.3 dCi 165 EuroVI	52 310
	4,5 t	L4H3	Dubultriteņi	2.3 dCi 165 EuroVI	54 140
			Dubultriteņi	2.3 dCi 165 EuroVI	55 770

Degvielas patēriņš ir aprēķināts ņemot vērā aktuālās ES normas. Reālais patēriņš ir atkarīgs no ceļa apstākļiem, braukšanas stila un izmantotā papildus aprīkojuma. Reālais automobiļa patēriņš var atšķirties no šeit norādītā. CO2 ir globālo sasilšanu izraisīša gāze.

Cenas ietver PVN un ir korektas uz publicēšanas brīdi. Renault patur tiesības mainīt cenas bez iepriekšēja brīdinājuma.

Spēkā līdz 30.09.2022.



Automašīnas reģistrācijas izdevumi nav iekļauti šajās cenās.



Norde

Skanstes iela 31a, Rīga
Tālrunis: +371 68 206 688
www.norde.lv

RENAULT MASTER

šasija 4x4



Cenu lapa



Piedziņa	Aizmugures riteņi	Virsbūves tips	GMV	Motors / Versija	PACK CLIM
Pilnpiedziņa 4x4	Mono riteņi	L3	3,5 t	2.3 dCi 145 EuroVI	47 920
				2.3 dCi 165 EuroVI	48 700
	Dubultriteņi	L3	3,5 t	2.3 dCi 145 EuroVI	49 270
				2.3 dCi 165 EuroVI	50 050
		L4	3,5 t	2.3 dCi 165 EuroVI	52 080
				2.3 dCi 145 EuroVI	49 740
	L4	4,5 t	2.3 dCi 165 EuroVI	50 530	
			2.3 dCi 165 EuroVI	52 560	

Degvielas patēriņš ir aprēķināts ņemot vērā aktuālās ES normas. Reālais patēriņš ir atkarīgs no ceļa apstākļiem, braukšanas stila un izmantotā papildus aprīkojuma. Reālais automobiļa patēriņš var atšķirties no šeit norādītā. CO2 ir globālo sasilšanu izraisīša gāze.

Cenas ietver PVN un ir korektas uz publicēšanas brīdi. Renault patur tiesības mainīt cenas bez iepriekšēja brīdinājuma.

Spēkā līdz 30.09.2022.



Automašīnas reģistrācijas izdevumi nav iekļauti šajās cenās.



Norde

Skanstes iela 31a, Rīga
Tālr.: +371 68 206 688
www.norde.lv

RENAULT MASTER

šasija ar dubultkabīni 4x4



Cenu lapa



Piedzīņa	Aizmugures riteņi	Virsbūves tips	GMV	Motors / Versija	PACK CLIM
Pilnpiedzīņa 4x4	Mono riteņi	L3	3,5 t	2.3 dCi 145 EuroVI	49 180
				2.3 dCi 165 EuroVI	49 970

Degvielas patēriņš ir aprēķināts ņemot vērā aktuālās ES normas. Reālais patēriņš ir atkarīgs no ceļa apstākļiem, braukšanas stila un izmantotā papildus aprīkojuma. Reālais automobiļa patēriņš var atšķirties no šeit norādītā. CO2 ir globālo sasilšanu izraisīša gāze.

Cenas ietver PVN un ir korektas uz publicēšanas brīdi. Renault patur tiesības mainīt cenas bez iepriekšēja brīdinājuma.

Spēkā līdz 30.09.2022.



Automašīnas reģistrācijas izdevumi nav iekļauti šajās cenās.



Norde

Skanstes iela 31a, Rīga
Tālr.: +371 68 206 688
www.norde.lv

Tehniskais raksturojums

MOTORI EURO 6 D FULL	PANEL VAN, CREW VAN			CHASSIS, PLATFORM, DROPSIDE, TIPPER, BOX VAN		
DEGVIELAS PATĒRIŅŠ UN CO2 Emisija (NEDC BT)	dCi 135	Energy dCi 150	Energy dCi 180	dCi 135	Energy dCi 150	Energy dCi 180
Pilsētā (l/100 km)	6.7	5,3 - 5,5	5,0 - 6,8	6.7	5,3 - 5,8	6,0 - 7,1
Ārpus pilsētas (l/100 km)	6,7 - 7,3	6,1 - 6,5	7.0	6,7 - 7,5	6,1 - 7,1	7.0
Kopā (l/100 km)	6,7 - 7,1	5,8 - 6,1	6,6 - 6,9	6,7 - 7,2	5,8 - 6,6	6,6 - 6,9
CO2 emisija (g/km)	177 - 187	154 - 161	175 - 183	177 - 191	154 - 175	175 - 188

EURO VI MOTORI - PRIEKŠĒJO RITEŅU PIEDZIŅA (N1)	VISĀM VERSIJĀM	
DEGVIELAS PATĒRIŅŠ UN CO2 EMISIJA (NEDC)	Energy dCi 145	Energy dCi 165
Pilsētā (l/100 km)	7.1	7.1
Ārpus pilsētas (l/100 km)	7.4	7.4
Kopā (l/100 km)	7.3	7.3
CO2 emisija (g/km)	191	191

MOTORI EURO VI - AIZMUGURES RITEŅU PIEDZIŅA (N1)	VISĀM VERSIJĀM					
	AIZMUGURES MONO RITEŅI			AIZMUGURES DUBULTRITEŅI		
DEGVIELAS PATĒRIŅŠ UN CO2 EMISIJA (NEDC)	dCi 130	Energy dCi 145	Energy dCi 165	dCi 130	Energy dCi 145	Energy dCi 165
Pilsētā (l/100 km)	9.7	5.3	5.3	9.7	8.9	8.9
Ārpus pilsētas (l/100 km)	8.1	8.0	8.0	8.5	8.4	8.4
Kopā (l/100 km)	8.6	8.1	8.1	9.0	8.6	8.6
CO2 emisija (g/km)	224	211	211	233	225	225

Piedāvājums ir tikai komerciāla informācija un nav uzskatāms par piedāvājumu Civillikuma izpratnē. Automāšīnu skaits un popularizēšanas laiks ir ierobežots. Visas cenas dotas euro un tajās iekļauts PVN 21 procenta nodoklis. Šis cenrādis atceļ visus iepriekšējos izdevumus. Degvielas patēriņš ir atkarīgs no transporta izmantošanas apstākļiem, tā aprīkojuma, autovadītāja braukšanas stila.

Lai nodrošinātu, ka šī publikācija drukāšanas brīdī ir precīza un aktuāla, tika veikti visi nepieciešamie piesardzības pasākumi. Šis dokuments ir izveidots, izmantojot pirmsražošanas un prototipa modeļus. Renault, saskaņā ar savu nepārtrauktas attīstības politiku, patur tiesības ieviest izmaiņas jebkurā laikā aprakstītajās un publicētajās specifikācijās, transportlīdzekļos un papildu piederumos.

Par šādām izmaiņām Renault dīleri tiek informēti pēc iespējas ātrāk. Dažas versijas var atšķirties un aprīkojuma elementi var nebūt pieejami (kā daļa no standarta aprīkojuma, kā opcija vai kā papildu piederums) atkarībā no pārdošanas valsts. Lūdzam sazināties ar jums tuvāko dīleri, lai iegūtu aktuālāko informāciju.

Tehniskais raksturojums

AIZMUGURES PIEDZIŅAS FURGONS IZMĒRI

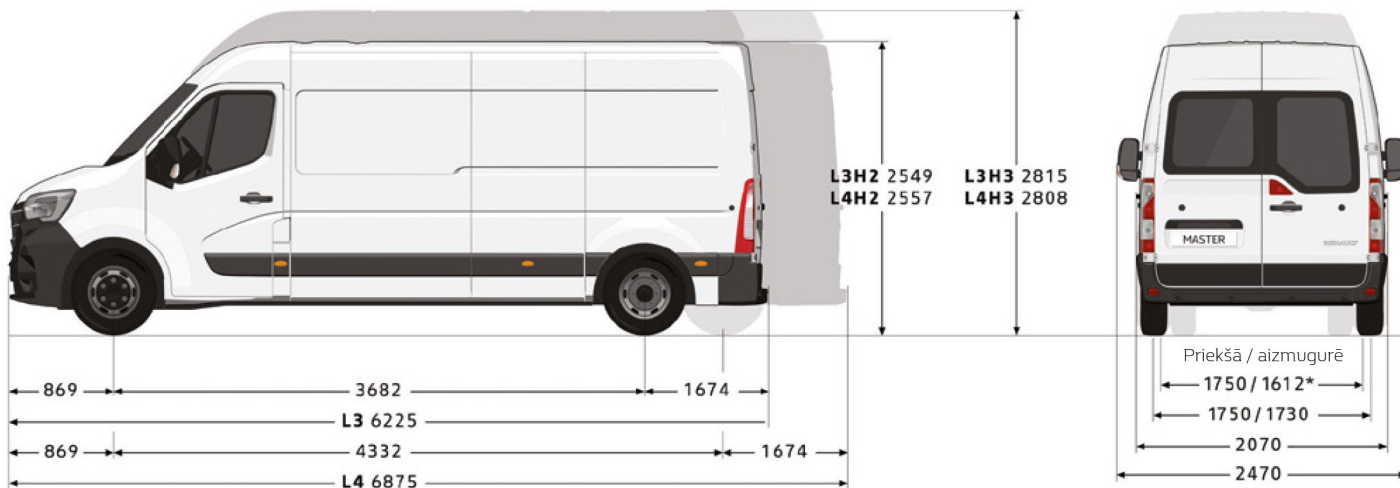

*Dubulriteņi

MASA (kg)

	Tilpums (m ³)		DMC		
			3,5 t SGL	3,5 t DBL	4,5 t DBL
L3H2	12,4	Transportlīdzekļa minimālā masa ¹	2293	2349	2349
		Maksimālā kravnesība ²	1207	1151	2151
L3H3	14,2	Transportlīdzekļa minimālā masa ¹	2311	2372	2372
		Maksimālā kravnesība ²	1189	1128	2128
L4H2	14,9	Transportlīdzekļa minimālā masa ¹	2293	2389	2389
		Maksimālā kravnesība ²	1207	1111	2111
L4H3	17	Transportlīdzekļa minimālā masa ¹	2340	2460	2460
		Maksimālā kravnesība ²	1160	1040	2040
L3H2/ L3H3/ L4H2 SGL/ L4H3 SGL		Pielaujamā priekšējās ass slodze	1850		
		Pielaujamā aizmugurējās ass slodze	2300	2445	3145
		Pielaujamā piekabes masa (ar bremzēm un bez tām)	2500 / 750	3000 / 750	
		Pagrieziena diametrs starp apmalēm 14,1 m	13,6-15,7		
		Pagrieziena diametrs starp sienām 13,6 m	14,1-16,2		

¹ Darba kārtībā esoša transportlīdzekļa pašmasa nozīmē transportlīdzekļa masu bez vadītāja, ja degvielas tvertne ir pilna par 90%. Attiecas uz modeļa bāzes versiju un var atšķirties atkarībā no aprīkojuma un motora (līdz 330 kg). ² Kravnesība ir starpība starp pielaujamo kopējo svaru un darba kārtībā esoša transportlīdzekļa masu. Norādītā krava attiecas uz pamata versiju bez opcijām un var mainīties atkarībā no automašīnas specifikācijas. Atšķirības, kas izriet no motora versijas un specifikācijām, var sasniegt pat 330 kg.

IZMĒRI (mm)

	L3H2 SGL	L3H2 DBL	L3H3 SGL	L3H3 DBL	L4H2 SGL	L4H2 DBL	L4H3 SGL	L4H3 DBL
Iekraušanas zona								
Izmantojams garums	3733				4383			
Izmantojams garums 1,1 m augstumā	3680				4330			
Izmantojamais platums	1765							
Platums starp riteņu arkām	1380	1080	1380	1080	1380	1080	1380	1080
Derīgais augstums	1798		2048		1798		2048	
Sānu bidāmās durvis								
Sānu bidāmo durvju platums					1270			
Sānu bidāmo durvju augstums					1684			
Aizmugurējās durvis								
Platums (169 mm augstumā no grīdas)					1580			
Atveres augstums					1724			
Kraušanas sliekšņa augstums (min / max)	674 / 696	706 / 724	672 / 694	704 / 723	682 / 704	701 / 717	680 / 702	700 / 715
Minimālais klīrens	197	181	197	181	167			

SGL: mono riteņi. DBL: dubultie riteņi.

Tehniskais raksturojums

ŠASIJA AR KABĪNI IZMĒRI

VERSĪJA AR PRIEKŠPIEDZIŅU

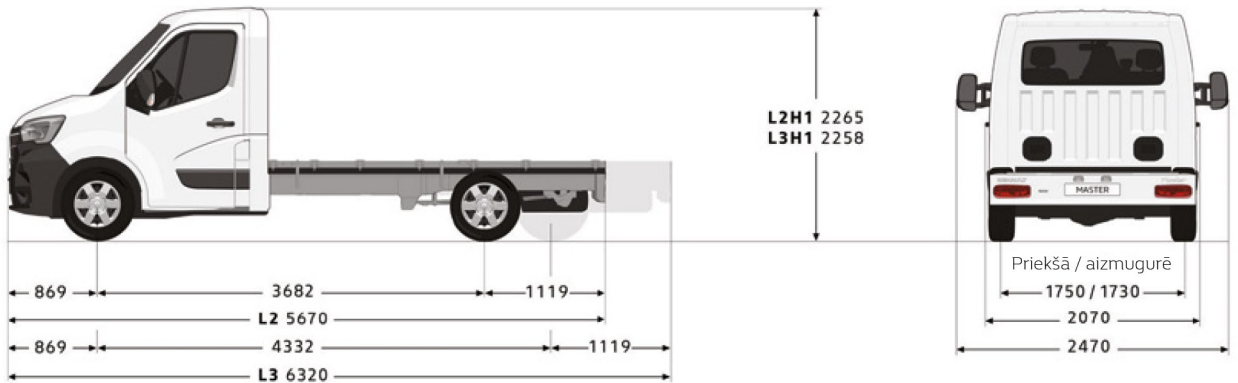

VERSĪJA AR AIZMUGURES PIEDZIŅU

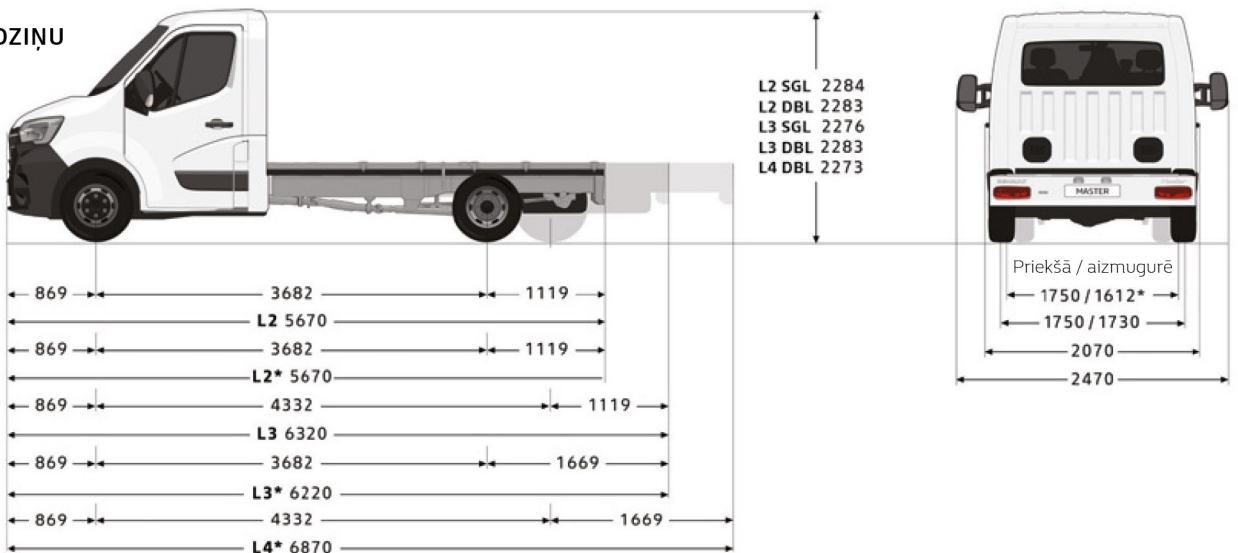

MASA UN KRĀVNESĪBA Šasijai ar kabīni (kg)

	Versija ar priekšpiedziņu		Versija ar aizmugures piedziņu						
	L2	L3	L2 SGL	L2 DBL	L3 SGL	L3 DBL	L3 DBL	L4 DBL	L4 DBL
DMC	3,5 t	3,5 t	3,5 t	3,5 t	3,5 t	3,5 t	4,5 t	3,5 t	4,5 t
Minimālā transportlīdzekļa masa darba kārtībā ¹	1761	1782	1874	2055	1925	2065	2065	2070	2070
Maksimālā kravnesība ²	1739	1718	1626	1445	1575	1435	2435	1430	2430
Pielaujamā priekšējās ass slodze	1850								
Pielaujamā aizmugur. ass slodze	2100		2300	2620	2300	2620	3200	2620	3200
Pielaujamā piekabes masa	2500 / 750		3000 / 750	2500 / 750	3000 / 750				
Pagrieziņa diametrs starp apmalēm	13,6 m	15,7 m	13,6 m				15,7 m		
Pagrieziņa diametrs starp sienām	14,1 m	16,2 m	14,1 m				16,2 m		

IZMĒRI Šasijai ar kabīni (mm)

	Versija ar priekšpiedziņu		Versija ar aizmugures piedziņu					
	L2	L3	L2 SGL	L2 DBL	L3 SGL	L3 DBL	L4 DBL	
Maksimālais garums pēc pārveidošanas	5924	7298	6754	6734	7384	7928	6843	
Izmantojamais garums (min./maks.)	3184 / 3466	3834 / 4840	3184 / 4295	3184 / 4276	3834 / 4926	3734 / 4275	4384 / 5470	
Kravas platformas augstums (min / max)	735 / 740	736 / 741	771 / 774	784 / 787	771 / 775	784 / 787	786 / 789	
Platums ar sānu spoguļiem garajos turētājos	2654							
Maksimālais platums pēc pārveidošanas ar standartā spoguļiem / uz pagarinātiem	2170 / 2350							
Minimālais klīrens	166							

¹ Darba kārtībā esoša transportlīdzekļa pašmasa nozīmē transportlīdzekļa masu bez vadītāja, ja degvielas tvertne ir pilna par 90%. Attiecas uz modeļa bāzes versiju un var atšķirties atkarībā no aprīkojuma un motora (līdz 330 kg).

² Kravnesība ir starpība starp pielaujamā kopējo svaru un darba kārtībā esoša transportlīdzekļa masu. Norādītā krava attiecas uz pamata versiju bez opcijām un var mainīties atkarībā no automašīnas specifikācijas. Atšķirības, kas izriet no motora versijas un specifikācijām, var sasniegt pat 330 kg.

SGL: mononīteņi. DBL: dubultie nīteņi.

Tehniskais raksturojums

ŠASIJA AR DUBULTKABĪNI IZMĒRI

VERSIJA AR PRIEKŠPIEDZIŅU

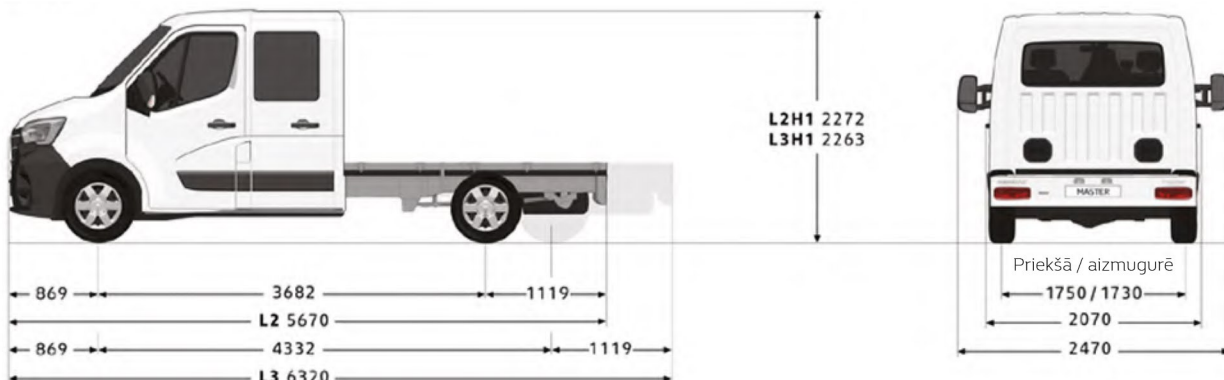

VERSIJA AR AIZMUGURES PIEDZIŅU

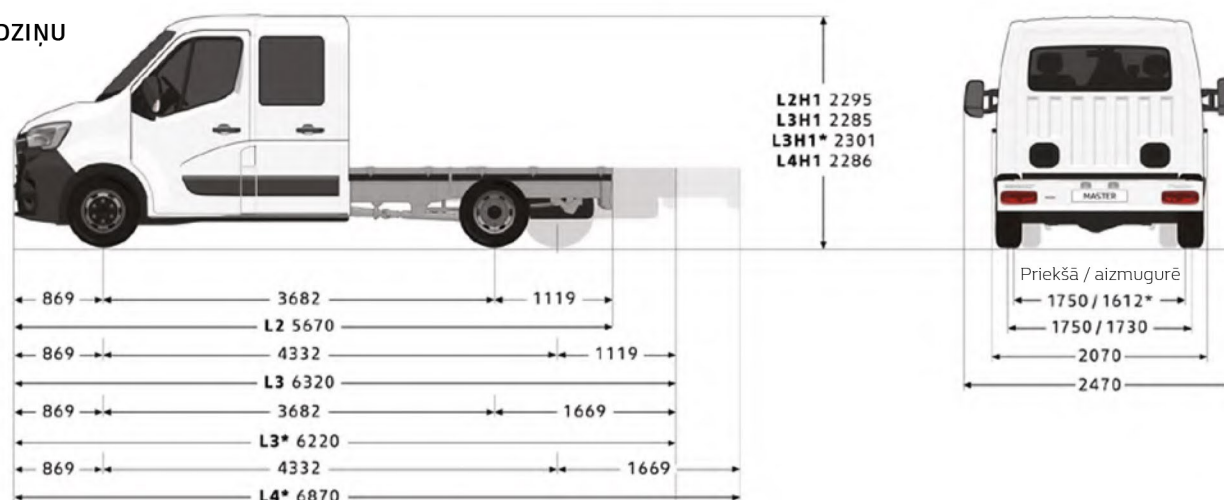

* Dubultriteņi

MASA UN KRAVNESĪBA šasijai ar dubultkabīni (kg)

	Versija ar priekšpiedziņu		Versija ar aizmugures piedziņu					
	L2	L3	L2	L3		L4		
DMC	3,5 t	3,5 t	3,5 t SGL	3,5 t SGL	3,5 t DBL	4,5 t DBL	3,5 t DBL	4,5 t DBL
Minimālā transportlīdzekļa masa darba kārtībā ¹	1946	1954	2083	2095	2220	2220	2269	2269
Maksimālā kravnesība ²	1554	1546	1417	1405	1280	2280	1231	2231
Pielaujamā priekšējās ass slodze	1850							
Pielaujamā aizmugurējās ass slodze	2100		2300		2620	3200	2620	3200
Pielaujamā piekabes masa (ar bremzēm un bez tām)	2500 / 750		2500 / 750		3500 / 750			
Pagriezienu diametrs starp apmalēm	13,6 m	15,7 m	13,6 m	15,7 m	13,6 m		15,7 m	
Pagriezienu diametrs starp sienām	14,1 m	16,2 m	14,1 m	16,2 m	14,1 m		16,2 m	

IZMĒRI šasijai ar dubultkabīni (mm)

	Versija ar priekšpiedziņu		Versija ar aizmugures piedziņu			
	L2	L3	L2 SGL	L3 SGL	L3 DBL	L4 DBL
Maksimālais garums pēc pārveidošanas	5724	7252	6441	8134	6624	7645
Izmantojamais garums (min / max)	2434 / 2516	3084 / 4044	2434 / 3232	3084 / 4926	2985 / 3416	3635 / 4436
Kravnesības augstums (min / max)	727 / 732	731 / 736	760 / 764	765 / 768	775 / 780	778 / 781
Platums ar sānu spoguļiem garajos turētājos	2654					
Maksimālais platums pēc pārveidošanas ar standartspoguļiem / uz pagarinātiem turētājiem	2170 / 2350					
Minimālais klīrens	169		197		167	

¹ Darba kārtībā esoša transportlīdzekļa pašmasa nozīmē transportlīdzekļa masu bez vadītāja, ja degvielas tvertne ir pilna par 90%. Attiecas uz modeļa bāzes versiju un var atšķirties atkarībā no aprīkojuma un motora (līdz 330 kg).

² Kravnesība ir starpība starp pielaujamā kopējā svaru un darba kārtībā esoša transportlīdzekļa masu. Norādītā krava attiecas uz pamata versiju bez opcijām un var mainīties atkarībā no automašīnas specifikācijas. Atšķirības, kas izriet no motora versijas un specifikācijām, var sasniegt pat 330 kg. SGL: monotēpi. DBL: dubultie riteņi.

Norde

Skanstes iela 31a, Rīga
Tālr.: +371 68 206 688
www.norde.lv