



RENAULT
Passion for life

Jaunais Renault **ESPACE**





Nepārspējamu braukšanas baudu

Jaunais ESPACE INITIALE PARIS piedāvā labāko no Renault pieredzes, to akcentējot ar nāpas ādu* un perfektu apdari.

Ieņemiet vietu pie stūres un izbaudiet izcilāko salona komfortu, ko sniedz apsildāmie un ventilējamie sēdekļi ar masāžas funkciju un galvas balstiem Relax. Sistēma MULTI-SENSE bagātina braukšanas pieredzi. Izvēlieties vienu no jaunā ESPACE darbības režīmiem: MySense, Comfort, Sport vai Eco. Renault sistēmas EASY LINK panelis, kas ir izvietots uz 'levitējošās' centrālās konsoles pagarinājuma, ar 9,3" centrālā ekrāna starpniecību piedāvā pieslēgumu internetam, un jūsu rīcībā ir arī 10,2" mērpulksteņu klusters. Dizains un tehnoloģija ir apvienota, lai sniegtu lielisku pieredzi.

* Vēršāda



A man with dark hair and a beard, wearing a brown jacket, is seated in a car. He is looking out the window to his right. The car's interior features dark leather seats with a perforated pattern on the lower backrest. The lighting is warm and focused on the man and the seats.

Interjers ar visaugstāko komfortu un
modernākajām tehnoloģijām





Nakts pieder jums

Jaunais ESPACE ar adaptīvajiem Renault LED Matrix Vision lukturiem naktī sniedz intensīvu apgaismojumu ceļam. LED lukturi piemērojas satiksmes gaismai, ko atpazīst salona atpakaļskata spoguļa aizmugurē izvietotā kamera: citām automašīnām braucot pretējā virzienā vai jums veicot apdzīšanu, manevri notiek droši, un, pateicoties rūpīgi izvēlētai gaismas intensitātei, jūs nežilbinās atstarojošās ceļa zīmes.



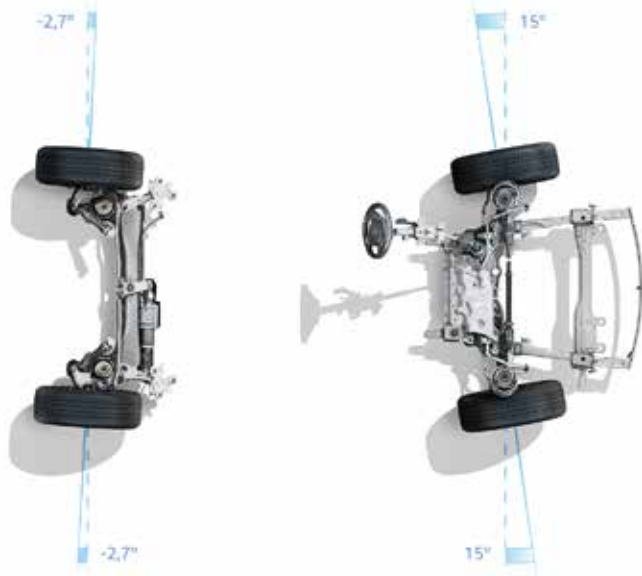
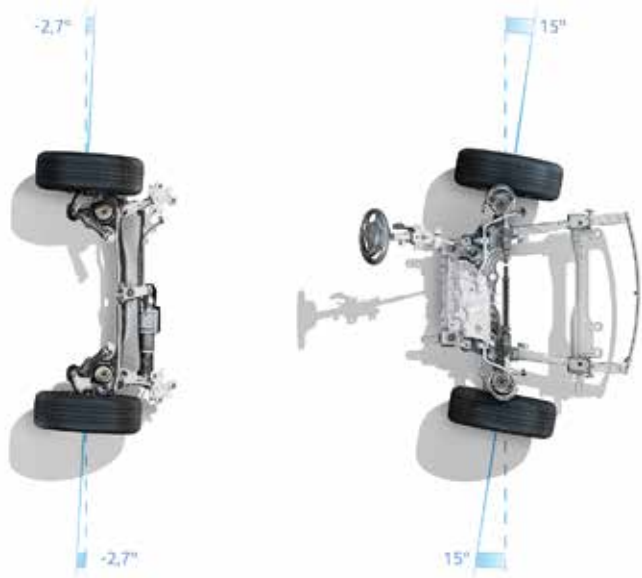

4CONTROL – sajūtiēt jaunu ceļa dimensiju

Atklājiet jaunā ESPACE neparastās manevrēšanas spējas. Unikālā 4Control tehnoloģija ar visu četru riteņu stūrēšanu palielina automobiļa manevrētspēju pilsētā, vienlaikus saglabājot precizitāti un stabilitāti, it īpaši, braucot līkumos. Amortizatoru piemērošanas sistēma, kas darbojas kopā ar izvēlēto MULTI-SENSE braukšanas režīmu, paplašina automobiļa daudzpusību un braukšanas dinamiku. Jaunais ESPACE perfekti turas uz ceļa, jums tikmēr Jūs varat izbaudīt tā dzinēja lielisko veiktspēju. Blue dCi 200 dzinēji un Renault Sport TC3 225 EDC FAP motors apvienojumā ar divsajūgu automātisko pārnese kārpu nodrošinās izcilu braukšanas baudu.







Vairāk miera uz ceļa

Jaunā sistēma EASY PILOT jeb braukšanas palīdzības sistēma pilsētas satiksmē un uz šosejas ik braucienu padara vienkāršāku un sniedz vairāk miera pie stūres. Sistēmu var aktivizēt ātruma diapazonā no 0 līdz 160 k/h: tā regulē automobiļa braukšanas ātrumu un ļauj jums ieturēt drošu distanci līdz priekšā braucošajai automašīnai, vienlaikus jūsu auto paturot tā joslā. Ja apstāšanās satiksmē ir īsāka par 3 sekundēm, jaunais ESPACE pats automātiski nobremzē un atsāk braukšanu bez jūsu iejaukšanās. Laipni lūdzam rītdienas pasaulē jau šodien!

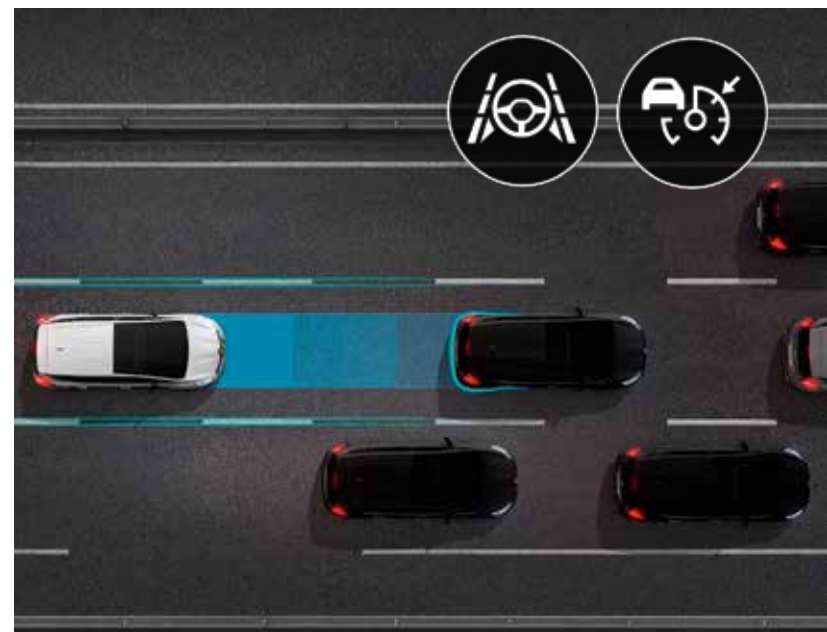

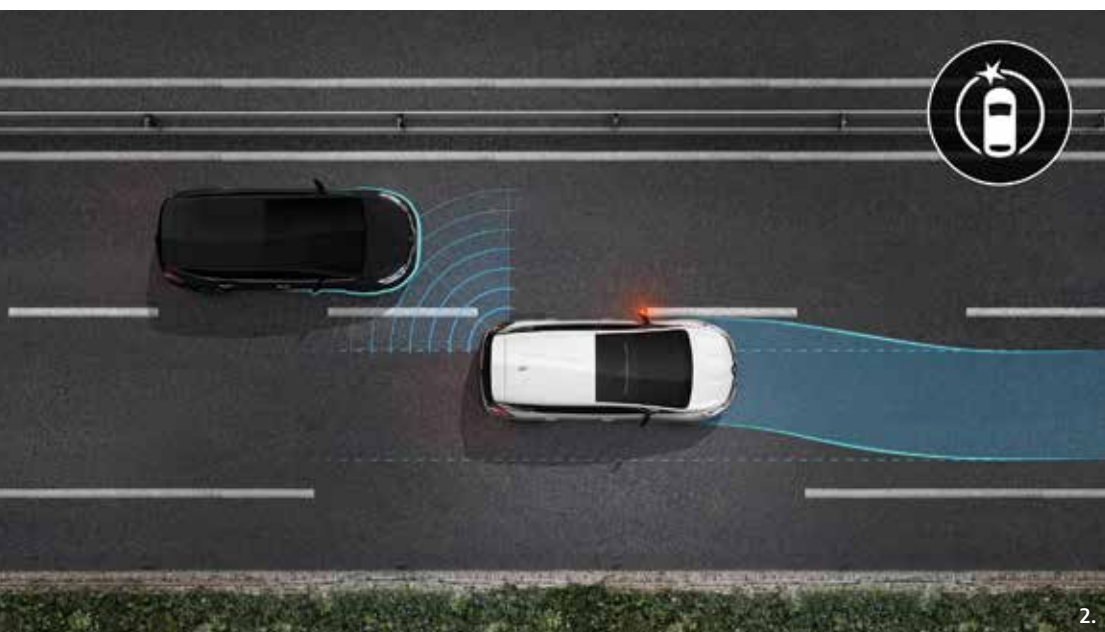
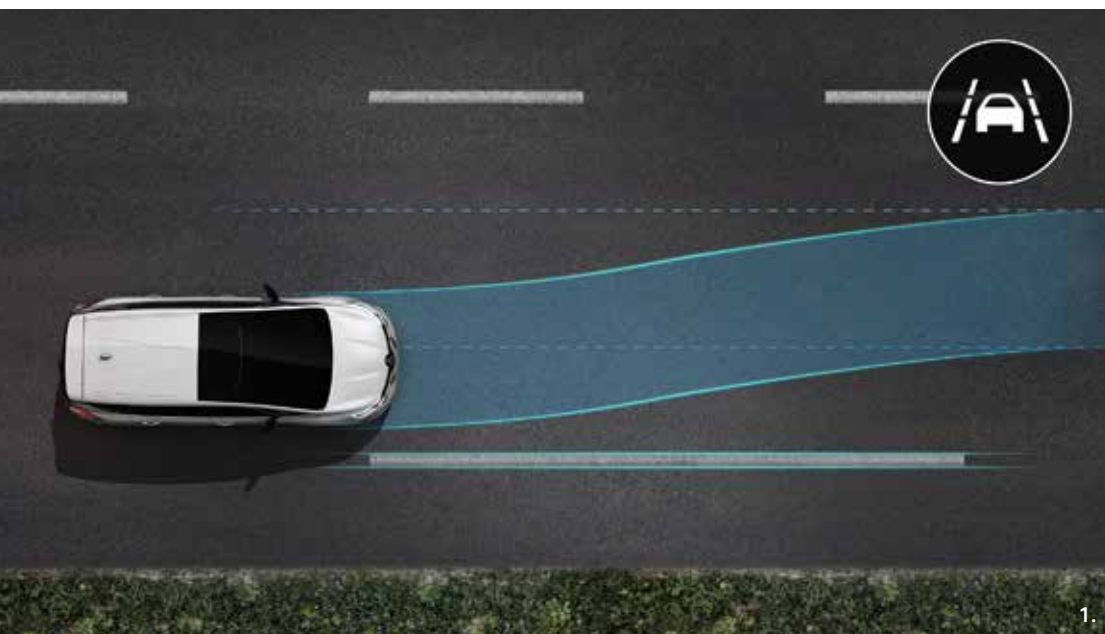

Renault EASY DRIVE

EASY DRIVE palīgsistēmas paaugstina drošību uz ceļa un atvieglo parkošanās manevrus.

1. Joslās ieturēšanas palīgsistēma brīdina vadītāju un koriģē jaunā ESPACE trajektoriju, ja tas izbrauc no joslas bez iepriekš ieslēgta pagriezienu rādītāja.

2. Aklās zonas pārraudzības sistēma kontrolē un brīdina vadītāju ar gaismas signāliem atpakaļskata spoguļos par citas automašīnas tuvošanos, ja tā atrodas ārpus jūsu redzamības lauka.

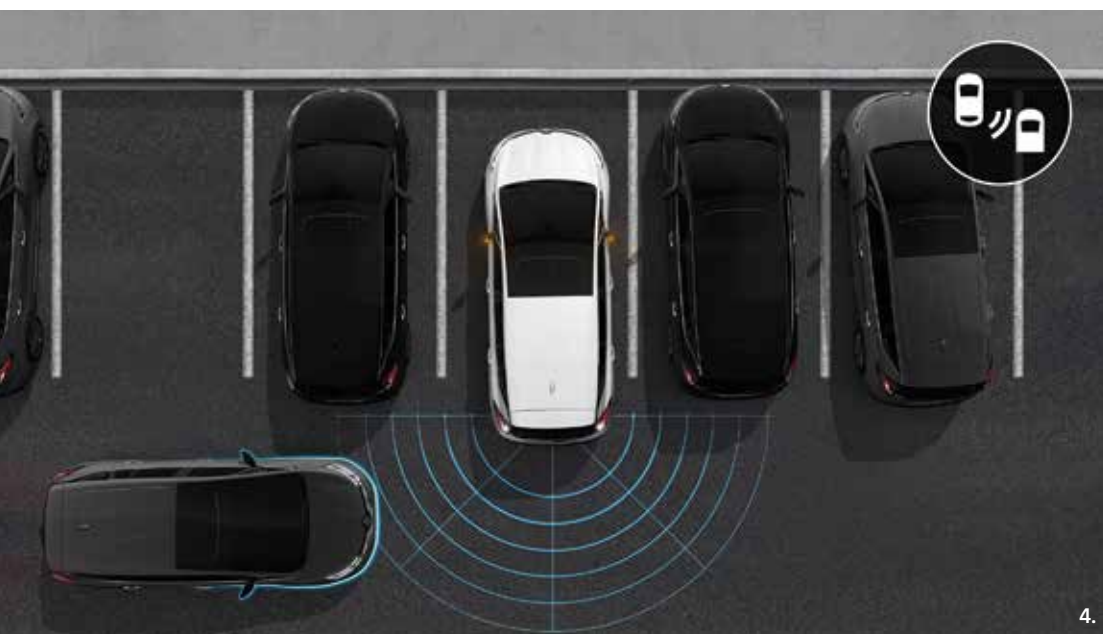
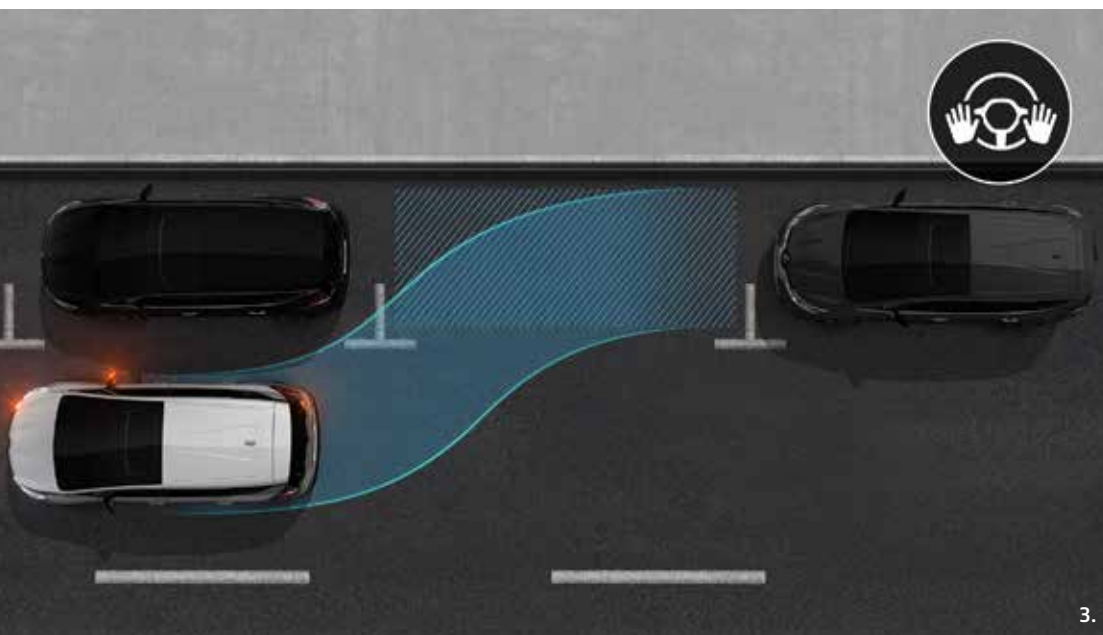

3. Palīgs Easy Park Assist automātiski veic parkošanās manevrus, kad ir atradis brīvu stāvvietu. Ieslēdzot pārnesumu un aktivizējot sistēmu, tā pati automobili paātrina, bremzē un stūrē.

4. Aktīvā sistēma no aizmugures tuvojošos transportlīdzekļu atpazīšanai padara vienkāršu izbraukšanu no stāvvietas. Izmantojot jaunajā ESPACE uzstādītos sensorus, sistēma ar skaņas signāliem brīdina par transportlīdzekļiem, ko, iespējams, neesat pamanījuši.



Savienoti ar jūsu pieredzi

EASY LINK multivides sistēma piedāvā modernāko funkcionalitāti apvienojumā ar intuitīvu lietošanu. Pateicoties automātiskajiem atjauninājumiem, jūs varat būt droši, ka jūsu TomTom navigācijas sistēma un kartes vienmēr piedāvās jaunāko datu versiju. Android Auto™ vai Apple CarPlay™ ekrāna replikācijas funkcija nodrošina vieglu piekļuvi jūsu viedtālruņa saturam. Pateicoties īpašas formas centrālajai konsolei, pats nepieciešamākais vienmēr ir tikai pieskāriena attālumā: izmantojiet MULTI-SENSE, lai personalizētu jūsu braukšanas pieredzi un interjera dizainu, kā arī viedtālruņa indukcijas lādētāju. Šeit nekas nav nejaušs.

Android Auto™ ir Google Inc. reģistrēta preču zīme.
Apple CarPlay™ ir Apple Inc. reģistrēta preču zīme.



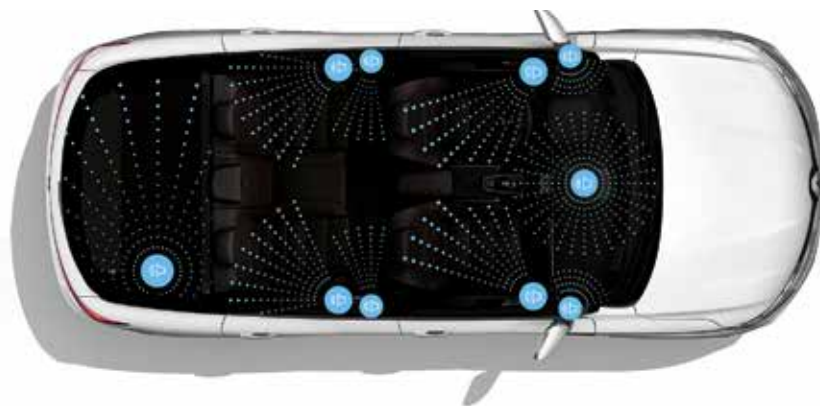

Perfekta harmonija

Tā īpašā sajūta, kad esat pilnībā iegrimuši mūzikā. Balstoties uz Bose® pieredzi, mēs jauno ESPACE esam aprīkojuši ar 12 skaļruņiem un pieciem unikāliem klausīšanās režīmiem, kas veido perfektu skanisko pavadījumu ikvienam jūsu ceļojumam. Režīmā Driver skaņa ir vērsta pret vadītāju, bet režīmā Surround tā ieskauj visus pasažierus. Režīmā Immersion skaņa kļūst telpiskāka, režīmā Lounge skanējums ir maigāks, savukārt, ieslēdzot Studio, jūs sajūtīsities kā īstā ierakstu studijā. Ik maršruts var būt sajūsmas avots.







Izcili pārdomātas salona pielāgošanas iespējas

Gaišais augstākās klases interjers aicina jūs doties īpašā ceļojumā. Unikālas naps ādas* apdares klāsts, ko piedāvā versija INITALE PARIS, apvienojumā ar vismodernākajiem materiāliem un rūpīgām apdares prasmēm jums nodrošinās maksimālu komfortu. Dubultās šuves kā dizaina akcents, kas izceļ sēdekļu dziļumu un formas, kā arī nodrošina īpaši ērtu sēdētāja pozīciju. Pateicoties One Touch System, aizmugurējos sēdekļus var salikt ar vienu kustību, ļaujot jums mainīt interjera dizainu vienā mirklī atbilstoši jūsu vajadzībām. Ar elektrisko piedziņu aprīkoto pagāžas nodalījuma vāku var atvērt ar kājas kustību zem aizmugurējā bampera vai, izmantojot Renault brīvroku karti. Ietilpīgais bagāžnieks uzņems visu jūsu bagāžu. Laipni lūdzam uz borta!

* Vēršāda



CARLAB Virsbūves krāsas



Alpu baltā¹



Platīna pelēkā²



Pelēkā Kasiopeja²



Melnā zvaigzne²



Baltā pārle²



Zilais kosmos²



Pelēkais titāns²



Sarkanā Millésime²

1 nemetāliskā krāsa, pārklāta ar bezkrāsas laku

2 metāliskā krāsa

Fotoattēli nav līgumiski saistoši



Zen

Drošība

- ABS ar ārkārtas bremzēšanas sistēmu
- Aktīvā ārkārtas bremzēšanas sistēma pilsētas un ārpuspilsētas satiksmē, ar gājēju atpazīšanas funkciju (AEBS)
- Adaptīvi priekšējie drošības spilveni vadītājam un pasažierim (pasažiera frontālo drošības spilvenu var atslēgt)
- Sānu drošības spilveni vadītājam un pasažierim, kas aizsargā krūšu kurvī, vēderu un iegurņa zonu
- Sānu aizkarveida drošības spilveni galvas aizsardzībai (pie priekšējiem un aizmugurējiem sēdekļiem)
- Gaisa piesārņojuma sensors ar divu funkciju gaisa filtru
- Durvju automātiskā bloķēšana kustības laikā
- Elektroniskā stabilitātes kontroles sistēma (ESC)
- Bērnu sēdekļu stiprināšanas sistēma Isofix trijos otrās rindas sēdekļos
- Riepu remontkomplekts
- Instalācija signalizācijas uzstādīšanai
- Riepu spiediena kontroles sistēma

Automātiskās vadīšanas palīg sistēmas

- Palīgs kustības uzsākšanai pret kalnu
- Lietus un gaismas sensors (automātiska tuvās gaismas ieslēgšana, vējstikla tīrītāju ieslēgšana un darba ātruma regulēšana)

- Automātiskā stāvbremze
- Braukšanas ātruma ierobežotājs
- Palīgsistēma automātiskās novietošanai atpakaļgaitā
- Auto Hold
- Kustības joslas kontroles sistēma
- Kustības joslas noturēšanas palīg sistēma
- Braukšanas ātruma pārsniegšanas brīdinājuma sistēma ar ceļa zīmju atpazīšanas funkciju
- Drošas distances kontroles sistēma
- Aklo zonu monitorēšanas sistēma
- Funkcija automātiskai tālās gaismas pārslēgšanai uz tuvu

Parkošanās palīg sistēma

- Aktīvā palīg sistēma, parkojoties uz priekšu/aizmuguri/ blakus un Easy Park Assist
- Atpakaļskata kamera

Automātiskās vadīšanas

- Eco Driving
- Renault MULTI-SENSE (braukšanas režīma izvēle un salona apgaismojuma iestatīšana)
- Renault MULTI-SENSE (braukšanas režīma izvēle un salona apgaismojuma iestatīšana)

Komforts

- Renault Hands Free karte ar lukturu ieslēgšanas

funkciju, tuvojoties automātiskai

- Automātiskā divu zonu gaisa kondicionēšanas sistēma
- Priekšējie un aizmugurējie elektriskie sānu stiklu pacelāji ar automātiskās atvēršanas/aizvēršanas slēdzi
- Sauslārgos iebūvēto spoguļu apgaismojums un karšu turētājs
- UV viļņus aizturošs, atermisks vējstikls
- Vadītāja sēdeklis ar elektrisko regulēšanu 6 virzienos, atmiņu un jostasvietas atbalsta regulēšanu
- Priekšējā pasažiera sēdeklis ar manuālo regulēšanu un jostasvietas atbalstu
- Individuāli aizmugurējie sēdekļi (bīdāmi, ar regulējamu atzveltnes leņķi)
- Stūres rats ar nappas ādas apdari ar regulēšanu augstumā un dziļumā

Multimediji

- 7 collu digitālais displejs
- 12V rozete (pa vienai ligzdai katrā sēdekļu rindā)
- 2 USB ligzdas centrālajā konsolē
- Audiosistēma Arkamys 3D ar 8 skaļruņiem
- Multimediju sistēma EASY LINK ar piekļuvi mobilajiem pakalpojumiem, iebūvēts planšetdators ar 9,3 collu skārienjutīgo displeju un Bluetooth® pieslēgumu, radio, savietojamība ar Android Auto™ un Apple Car Play™ (pieslēgums ar vadu), balss vadība

Salona aprikojums

- Bīdāma centrālā konsole ar glāžu turētāju
- Dzesējams glabāšanas nodaļums Easy Life

Virsbūves dizains

- Full LED-Renault LED Matrix Vision priekšējie lukturi
- 18 collu vieglmetāla diski Argonaute
- Fiksēts panorāmas stikla jumts
- Sānu spoguļi ar elektrisko regulēšanu, nolocīšanu un apsildi
- Papildus tonēti aizmugurējie sānu stikli un aizmugurējais stikls

Interjera dizains

- Iekšējā apdare Titane Black krāsā
- Elektrohromatisks iekšējais atpakaļskata spogulis ar automātisku režīmu pārslēgšanos (dienas/nakts)
- Apdare no ekoloģiski tīras ādas apvienojumā ar melnu audumu
- Grīdas paklāji priekšā un aizmugurē
- Papildus tonēti aizmugurējie sānu stikli un aizmugurējais stikls



INITIALE PARIS (Zen+)

Automašīnas vadīšanas palīgsistēmas

- EASY PILOT – palīgsistēma automašīnas vadīšanai sastrēgumos un uz šosejas (ar funkciju, kas nodrošina automašīnas noturēšanu joslā)
- Projektācijas displejs
- Sistēma 4CONTROL (ritošā daļa ar 4 stūrējamiem riteņiem 4Control, piekare ar amortizatora regulēšanas funkciju)
- Atbalsta sistēma izbūšanai no stāvvietas atpakaļgaitā
- Aklzoņu kontroles sistēma
- Vadītāja noguruma kontroles sistēma

Komforts

- Priekšējie un aizmugurējie galvas balsti Relax
- Vadītāja un pasažiera sēdekļu apsilde ar 10 parametru elektrisko regulēšanu, jostasvietas atbalsta regulēšanu un masāžas funkciju
- Dubultie sānu stikli
- Elektriska bezkontakta bagāžas nodalījuma vāka atvēršana

Multivide

- 10,2 collu digitālais instrumentu panelis
- Induktīvās uzlādes ietaise
- Bose® Surround System ar 12 skaļruņiem un 5 skaņas režīmiem
- 2 USB līdzas ar uzlādes funkciju centrālās konsoles aizmugurējā daļā

Virsbūves dizains

- INITIALE PARIS marķējums uz radiatora režģa
- 19 collu vieglmetāla diski INITIALR PARIS

Interjera dizains

- Bezrāmja atpakaļskata spogulis ar pretapžilbināšanas funkciju
- Dekoratīvs ieliktnis ar koka virsmas motīvu melnā krāsā
- Priekšējais panelis ar ādas* apdari melnā Titanium krāsā ar dekoratīvām vīlēm
- Melna ādas apdare Nappa INITIALE PARIS
- Grīdas paklāji INITIALE PARIS

Salona aprikojums

- Elektriski saliekami sēdekļi aizmugurē ar vadību no bagāžas nodalījuma vai EASY LINK sistēmas ekrāna

* Vērsāda

Android Auto™ ir reģistrēta Google Inc. preču zīme
Apple Carplay™ ir reģistrēta Apple Inc. preču zīme

Apdare



Kombinētā: melns audums / melna ekoāda



Ādas apdare Riviera melnajā Titane krāsā



Ādas apdare Riviera pelēkajā Sable Clair krāsā



Napas ādas apdare* melnajā Titane krāsā versijai INITIALE PARIS



Napas ādas apdare* pelēkajā Sable Clair krāsā versijai INITIALE PARIS

* Vērsāda

Riteņu diski



18" vieglmetāla diski ARGONAUTE



19" vieglmetāla diski INITIALE PARIS



20" vieglmetāla diski INITIALE PARIS

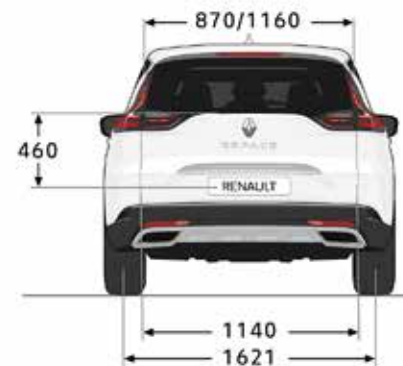
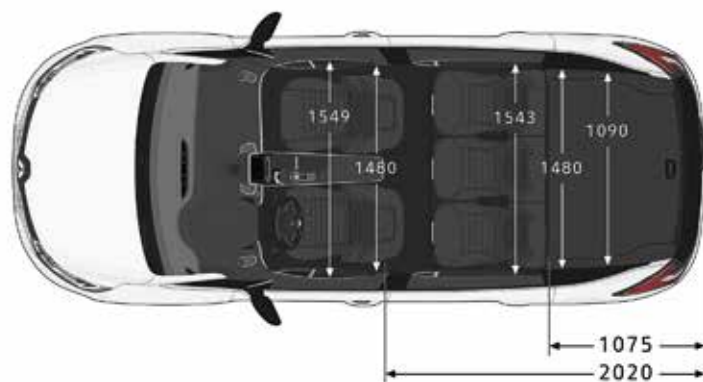
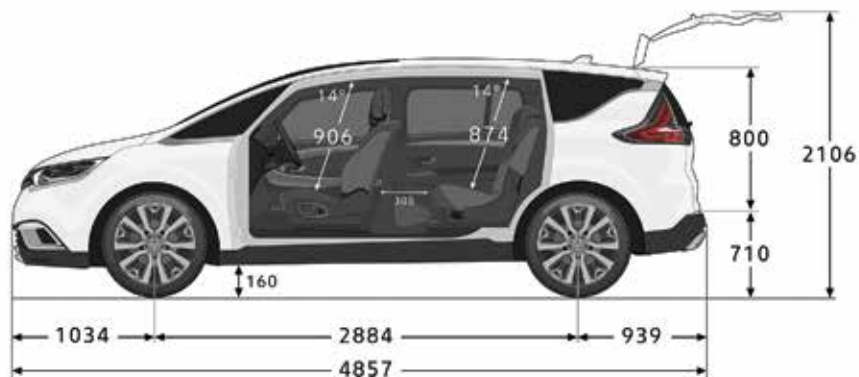

Ietilpība

BAGĀŽAS NODALĪJUMA TILPUMS (dm³)

Bagāžas nodalījuma tilpums (VDA) 5 sēdekļu/7 sēdekļu konfigurācijā ar nolokāmajiem sēdekļiem	680/614
Bagāžas nodalījuma tilpums (VDA) 7 sēdekļu konfigurācijā ar nenolocītiem sēdekļiem trešajā rindā	247
Maksimālā ietilpība ar nolocītiem aizmugurējiem sēdekļiem (līdz jumta augstumam) 5/7 sēdekļu versijā	2 101/2 035
Glabāšanas tilpums zem izņemamās grīdas (pēc VDA standarta) 5 sēdekļu versijā	106

Tehniskie dati

	TCe 225 EDC FAP	Blue dCi 200 EDC
Degvielas tips	benzīns (E10)	dīzēlis (B7)
Maksimālā jauda, kW EWG (ZS) pie (apgr./min)	165 (225) / 5600	147 (200) / 3500
Maksimālais griezes moments, Nm EWG pie (apgr./min)	300 / 2000	400 / 1750
Degvielas iesmidzināšanas tips	tiešā iesmidzināšana	tiešā iesmidzināšana Common Rail
Tilpums (cm ³)	1798	1997
Cilindru/vārstu skaits		4 / 16
Izmešu standarts		Euro 6
Transmisijas sistēma		4 / 2
Sīkdaļiņu filtrs	jā	-
Stop & Start		jā

VEIKTSPĒJA

Maksimālais ātrums (km/h) / 0-100 km/h (s)	224 / 7"90	215 / 9"10
--	------------	------------

PĀRNESUMKĀRBA UN TRANSMISIJA

Pārnesumkārbas tips / pārnesumu skaits	Automātiskā EDC / 7	Automātiskā EDC / 6
--	---------------------	---------------------

STŪRES IEKĀRTA

Stūres pastiprinātājs		elektriskā
Min. apgriešanās apļa diametrs (m) (4RD/2RD)		11,1/11,9

TRANSPORTLĪDZEKĻA RAKSTUROJUMS

SCx gaisa pretestības koeficients	0,890	0,871
-----------------------------------	-------	-------

BREMŽU SISTĒMA

Priekšā: ventilējamie bremžu diski (TW)/Ø (mm)		320/28
Aizmugurē: bremžu diski (TP)		290/11

RITENI UN RIEPAS

Standarta riepas (priekšā/aizmugurē) 20" 255/45 R20 101V	18"	235/60 R18 103V
	19"	235/55 R19 101W
	20"	255/45 R20 101V

DEGVIELAS PATĒRIŅŠ UN CO₂ IZMEŠI¹

WLTP ² homologācijas protokols		WLTP ²
Režīms ECO		jā
Degvielas tvertnes tilpums (l)	56	62
AdBlue tvertnes tilpums (l) ³	-	22
CO ₂ izmeši (g/km)	187 - 197	168 - 180
Patēriņš kombinētajā ciklā ar vidējo braukšanas ātrumu (l/100 km)	8,3 - 8,7	5,6 - 6,8
Patēriņš pilsētas ciklā, braucot nelielā ātrumā (l/100 km)	12,3 - 12,7	8,2 - 8,6
Patēriņš ārpusētas ciklā, braucot lielā ātrumā (l/100 km)	7,0 - 7,4	5,6 - 6,0

MASA (KG) UN IETILPĪBA (5 VIETU/7 VIETU)

Pašmasa	1633/1679	1770/1833
Pilna masa ar piekabi	4410	4554
Bendras transporto priemonēs svoris	2410	2554
Pilna masa ⁴	653 - 777 / 607 - 731	653 - 784 / 607 - 738
Maksimālā piekabes masa ar darba bremzēm		2000
Maksimālā piekabes masa bez darba bremzēm		750



1. Degvielas patēriņš un CO₂ izmeši tiek noteikti atbilstoši standarta mērīšanas metodei, kas norādīta piemērojamajos noteikumos. Metode ir vienāda visiem ražotājiem, un tas ļauj salīdzināt dažādus modeļus. 2. WLTP jeb Vispasaules harmonizētā vieglo transportlīdzekļu pārbaudes procedūra ir jauns homologācijas protokols, kas ļauj iegūt datus, kas ir daudz tuvāki ikdienas ekspluatācijai nekā tie, ko nodrošina NEDC (Jaunais Eiropas braukšanas cikls) protokols. 3. Degvielas un AdBlue patēriņš reālos apstākļos ir atkarīgs no automobiļa lietošanas apstākļiem un noslodzes, uzstādītā aprīkojuma un vadītāja braukšanas stila. 4. Norādītā kravasība ir dota automobiļa versijai ar minimālo aprīkojumu.

Uzzini vairāk par RENAULT SPACE
www.renault.lv

Šis dokuments ir sagatavots, izmantojot informāciju par pirmsražošanas un prototipa modeļiem. Renault, saskaņā ar nepārtrauktas attīstības politiku, patur tiesības ieviest izmaiņas publicētajās specifikācijās, transportlīdzekļos un papildaprīkojumā. Ja informācija tiek mainīta, Renault dīleri tiek par to informēti pēc iespējas ātrāk. Dažādās pārdošanas valstīs versijas var atšķirties un aprīkojuma elementi var nebūt pieejami (kā daļa no standarta aprīkojuma, kā opcija vai papildus piederums). Lai iegūtu aktuālāko informāciju, lūdzam sazināties ar Jums tuvāko dīleri. Drukas tehnoloģisko iemeslu dēļ, šajā dokumentā attēlotās krāsas var atšķirties no reālajām virsbūves vai interjera elementu apdares krāsām. Visas tiesības ir aizsargātas. Šis publikācijas pilnīga vai daļēja atveidošana jebkurā formātā un veidā, bez iepriekšējas rakstiskas atļaujas no Renault, ir aizliegta.

RENAULT rekomende 

Fotogrāfiju autors: © Renault Marketing 3D-Commerce  Prodigious
08-2020

   renault.com