

JAUNAIS
RENAULT CLIO
E-TECH FULL HYBRID
145 ZS



Pieejams arī ar benzīna
un LPG dzinējiem



cita enerģija, tā pati mīlestība

Jaunais Renault Clio E-Tech full hybrid pēc 30 panākumu gadiem ir pilns svaigas enerģijas. Renault modernā identitāte atspoguļojas esprit Alpine versijas sportiskumā un izteiksmīgajās zīmola gaismās. Salonā braucējus gaida biobāzēti un otrreizēji pārstrādāti materiāli, komforts un savienojamība.



Izbaudiet neatkārtojamu
braukšanas pieredzi ar 145 ZS E-Tech
full hybrid dzinēju.

145 ZS E-Tech
full hybrid
dzinējs

līdz 900 km
nobraukuma
rezerve*

esprit Alpine
versija

biobāzēti
un otrreizēji
pārstrādāti
materiāli

391 l
bagāžnieka
tilpums

20 vadītāja
atbalsta
sistēmas

* atkarībā no akumulatora uzlādes stāvokļa un braukšanas stila – WLTP dati, 2023. gada marts.

izvēlne

01. dizains

02. braukšanas prieks

03. pieredze salonā

04. multivide

**05. progresīvās vadītāja
palīgsistēmas**

06. individualizēšana

jauns impulss

Jaunais Renault Clio E-Tech full hybrid iemieso asu un stimulējošu stilu: palielināts priekšējais režģis ar hromu, jauni full LED lukturi priekšpusē un aizmugurē, kā arī skulpturēti sāni. esprit Alpine versijā ar ikonisko F1® spārna paneli matētā pelēkā krāsā sportiskums izpaužas ikvienā detaļā.



Logotips melnā ledus krāsā un pusdiamanta dienas gaitas lukturi izceļ dizaina mūsdienīgumu.



esprit Alpine versijā 17 collu Alpine gravētie "la flèche" riteņu diskus un īpaša emblēma pastiprina modeļa sportisko raksturu.



Esprit Alpine interjers izceļas ar zilām polsterējuma nošuvēm, izšūtu motīvu uz sēdekļu atzveltnes augšējās daļas, alumīnija pedāļiem un Alpine logo uz durvju sliekšņiem. Priekšējais panelis un sēdekļi, ko rotā Francijas karoga emblēma, un zilbaltsarkanas šuves uz stūres rata norāda uz esprit Alpine īpašo DNS.

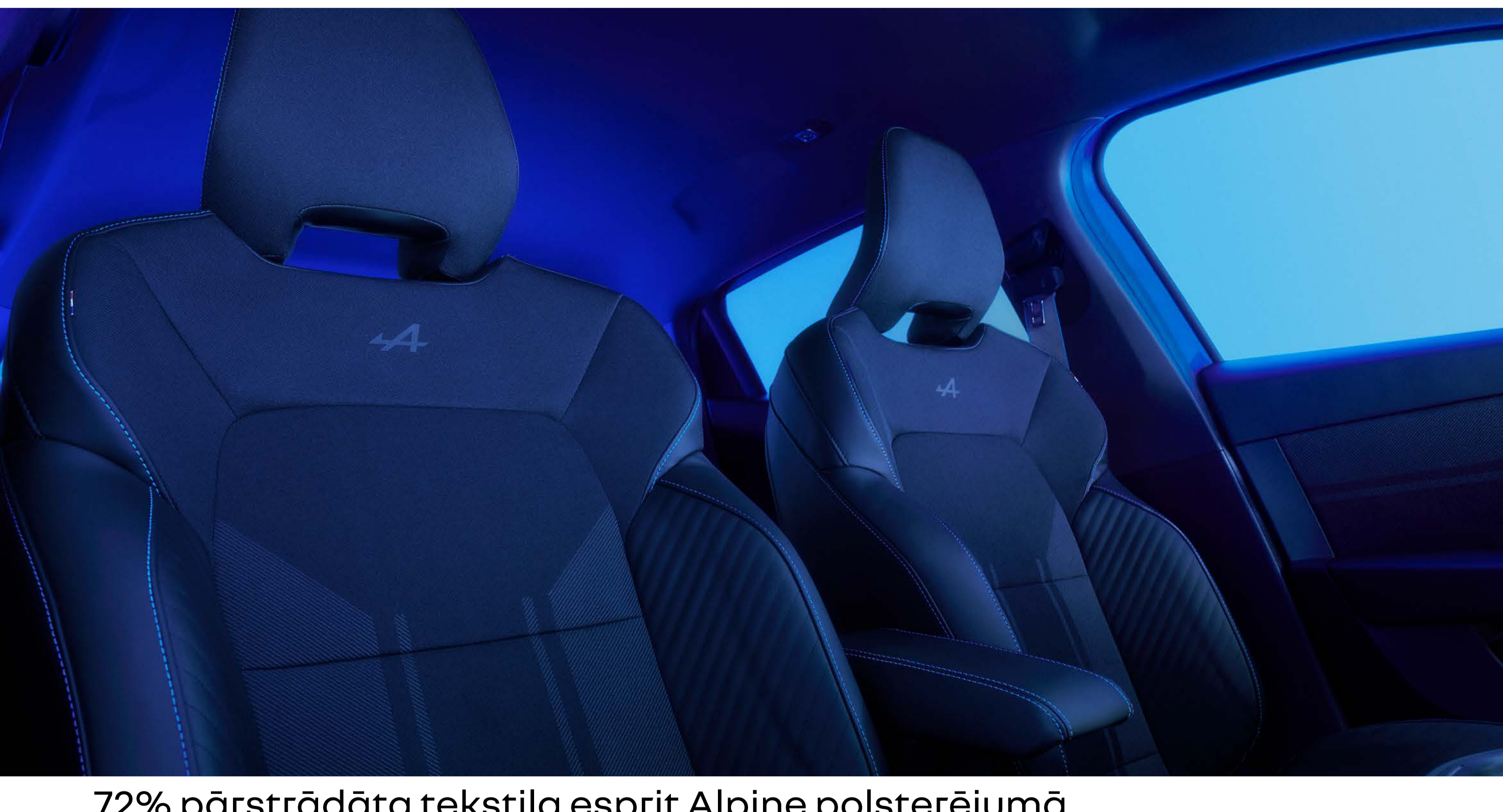

72% pārstrādāta tekstila esprit Alpine polsterējumā.



zilbaltsarkans stūres rata nošuvums.

02. braukšanas prieks

joprojām Clio – neatkarīgi no enerģijas veida

**Jaunajam Renault Clio ir
visplašākais benzīna, LPG un E-Tech
full hybrid dzinēju klāsts, un tiem
visiem piemīt viena kopīga iezīme –
izcila veiktspēja.**



02. braukšanas prieks

E-Tech full hybrid

E-Tech
full hybrid
145 ZS

līdz
80%
elektriskas braukšanas
pilsētā⁽¹⁾

līdz
60 km/h
elektriskajā
režīmā⁽¹⁾

līdz
900 km
nobraukums⁽²⁾

no
4,2 l/100 km
degvielas patēriņš⁽³⁾

no
95 g/km
CO₂ emisijas⁽³⁾



**Pilsētā, braucot ar elektrisko
piedziņu, iespējams ietaupīt līdz
pat 40% degvielas⁽⁴⁾. Akumulators
uzlādējas ātruma samazināšanas
un bremzēšanas laikā.**

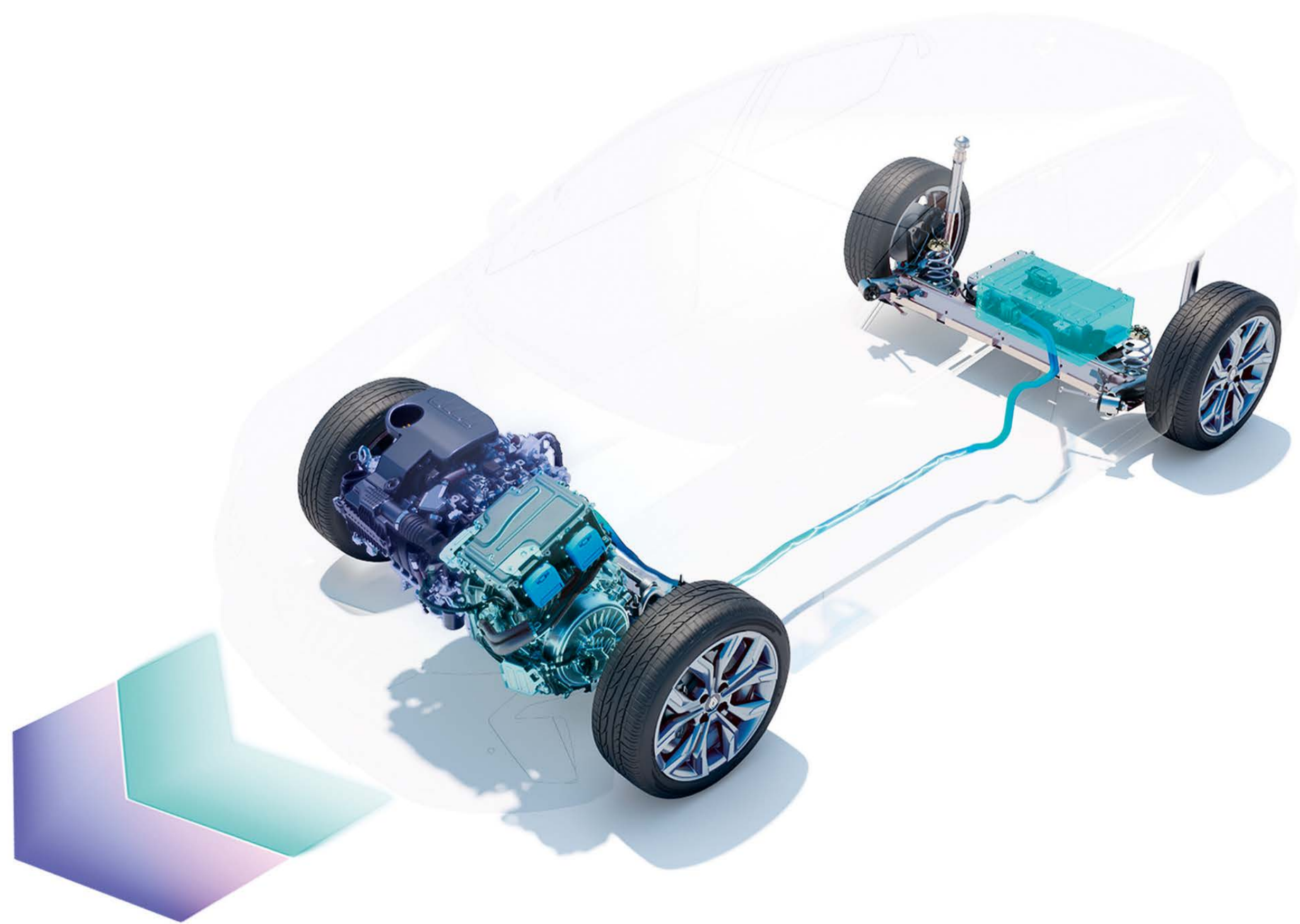

(1) atkarībā no akumulatora uzlādes stāvokļa un braukšanas stila / Renault iekšējais avots / 2023. gads.

(2) līdz 900 km nobraukums ar pilnu degvielas tvertni saskaņā ar WLTP datiem.

(3) degvielas patēriņš no 4,2 l līdz 6,9 l/100 km un CO₂ emisijas no 93 g līdz 109 g/km, sertificētās vērtības atkarībā no versijas / saskaņā ar WLTP datiem / UTAC avots / 2023. gada marts.

(4) E-Tech full hybrid dzinējam salīdzinājumā ar vieglā hibrīda dzinēju, saskaņā ar WLTP City protokolu / UTAC un IDIADA avots / 2022. gada septembris.

nākamās paaudzes komforts

Ieņemiet vietu mūsdienīgā salonā ar paneļiem, kas izgatavoti no biobāzes materiāliem, un stūres ratu, kas veidots atbilstoši jaunajai Renault identitātei. Pielāgojiet braukšanas pieredzi ar trim multi-mode režīmiem. Bose^{®(1)} skaņas kvalitāte ceļā veido maksimālu komfortu.



Radīti sadarbībā ar TencelTM, polsterējuma, durvju un paneļa virsmu materiāli satur 60% augu šķiedru⁽²⁾, savukārt izmantotais koka materiāls garantēti iegūts tikai no ilgtspējīgi apsaimniekotiemi Eiropas mežiem.

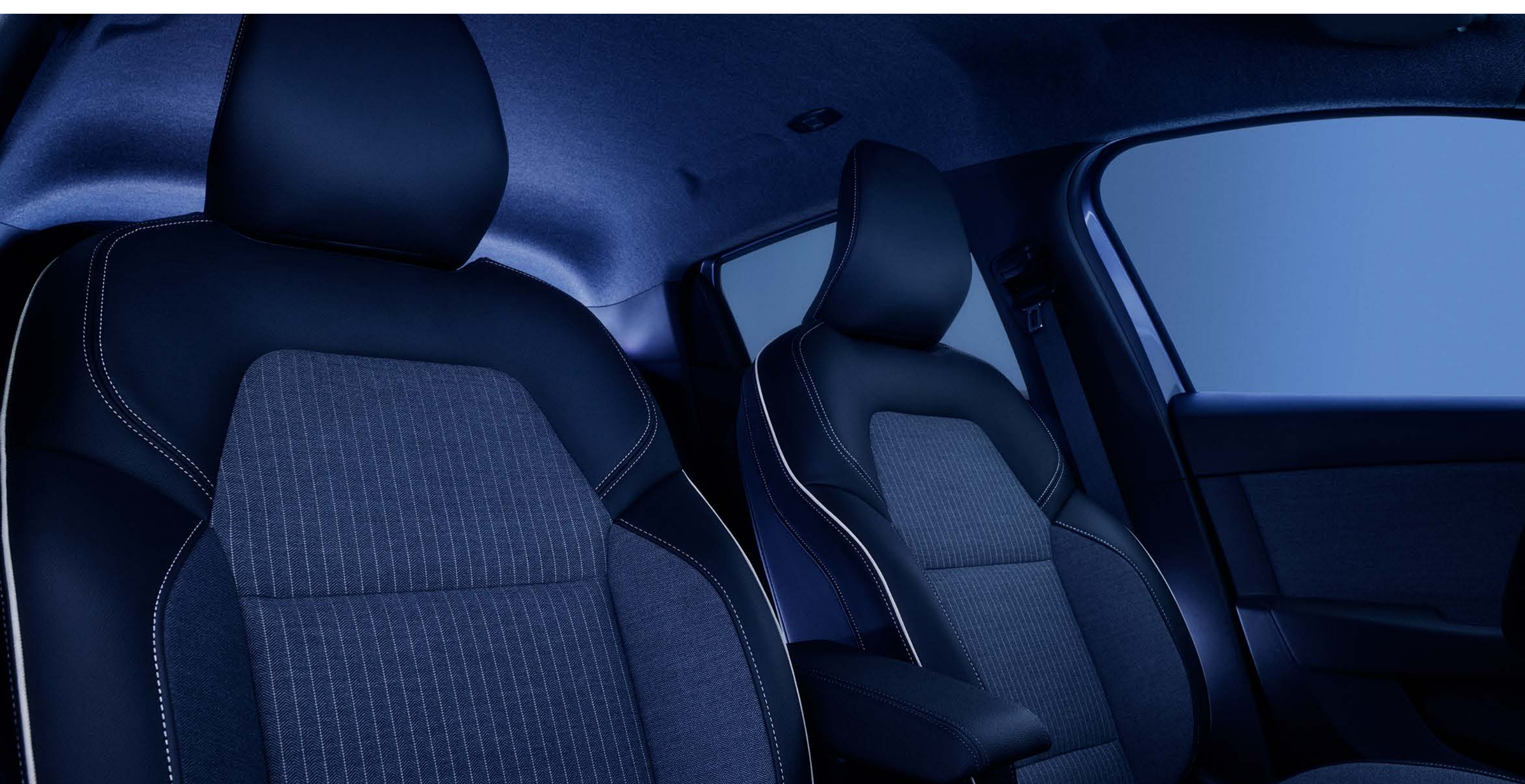

techno versijas polsterējums

(1) pēc izvēles techno un esprit Alpine versijās.
(2) tikai techno versijā.

viesmīlīgāks nekā jebkad agrāk

Radot patiesa komforta un ietilpības izjūtu, salona aizmugure nodrošina lielisku 16,5 cm telpu ceļgaliem un optimālu vietu galvai, lai ērti sēdētu gan bērni, gan pieaugušie.



Izbaudiet dāsno 391 litra bagāžas nodalījuma ietilpību. Viegli pielāgojiet 1/3-2/3 sēdekļus un, nolokot visas trīs atzveltnes, iegūstiet 1069 litru bagāžas telpu.



apņēmīgi savienots

Jaunais Renault Clio E-Tech full hybrid nodrošina jums nepieciešamos attālinātos pakalpojumus. Izbaudiet easy link savienoto sistēmu un tās 9,3 collu multivides skārienekrānu⁽¹⁾ ar iebūvēto navigāciju un viedtālruna bezvadu replicēšanu.



Ar Android Auto™ un Apple CarPlay™ saderīgā bezvadu replicēšana multivides sistēmas ekrānā parāda visas jūsu lietotnes, atskaņošanas sarakstus, podkāstus un zvanus.

Pielāgojamais 10 collu digitālais instrumentu panelis nodrošina, ka galvenā braukšanas informācija vienmēr ir jūsu tiešā redzeslokā.



Saglabājiēt pastāvīgu savienojumu, pateicoties indukcijas lādētājam⁽²⁾, kas izvietots uz centrālās konsoles. Uzlādējiēt savu viedtālruni jebkurā laikā bez kādiem vadiem.



(1) 7 collu digitālais ekrāns pieejams, sākot ar authentic versiju.
(2) techno un esprit Alpins pieejams.

Android Auto™ ir Google Inc. preču zīme.
Apple CarPlay™ ir Apple Inc. preču zīme.

05. progresīvas vadītāja palīgsistēmas



20 progresīvas vadītāja palīgsistēmas

programmas human first ietvaros jaunais Renault Clio E-Tech full hybrid piedāvā 20 progresīvas un inovatīvas vadītāja palīgsistēmas.



360° apkārtskata kamera
Četras kameras, kuru attēli parāda automobiļa tiešo apkārtni 360° leņķī, ļauj bez piepūles veikt manevrus.

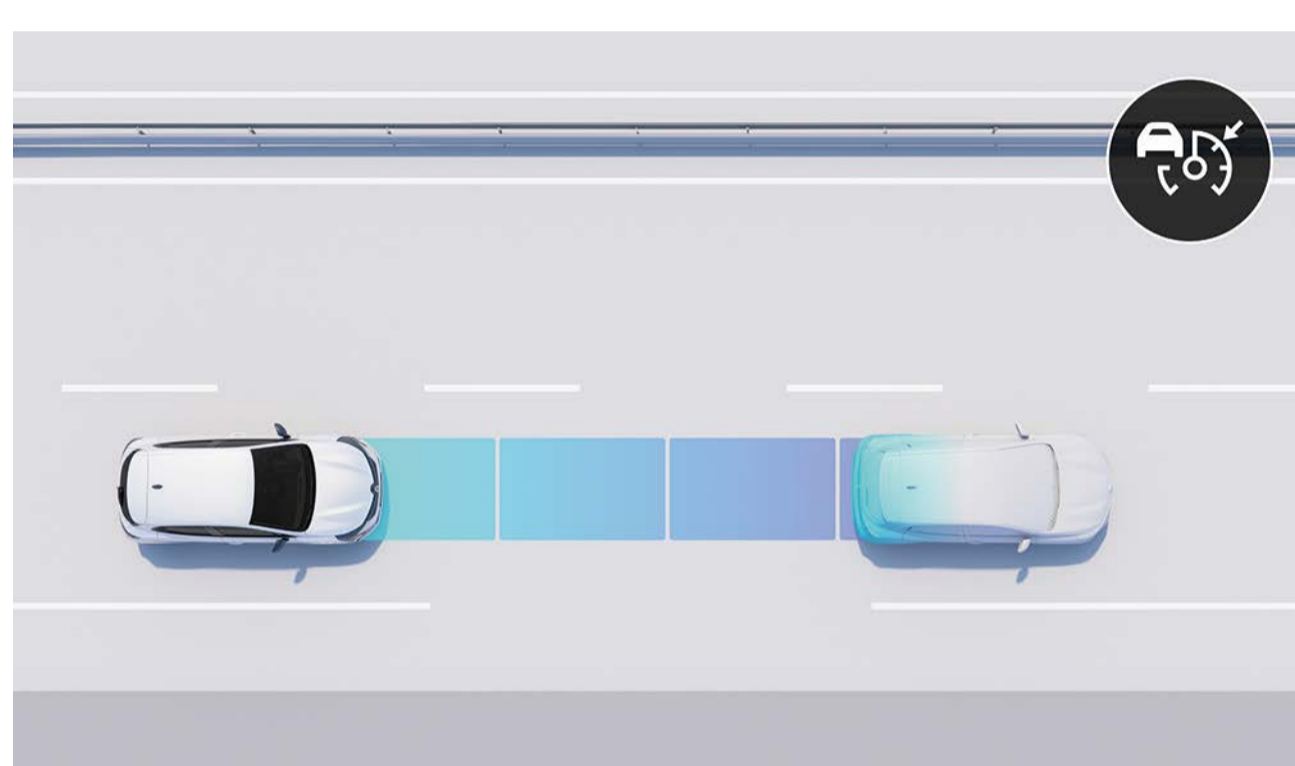

adaptīvā kruīza kontrole
Sistēma nodrošina drošu attālumu līdz priekšā braucošajam transportlīdzeklim. Tā aktivizē bremzes, ja piebraucat pārāk tuvu, un paātrina auto, kad ceļš atkal ir brīvs.



aklās zonas brīdinājums
Aktivizējoties ātrumā virs 15 km/h, šī sistēma ar gaismas signāliem brīdina par transportlīdzekļiem, kas ir ārpus jūsu redzamības lauka.

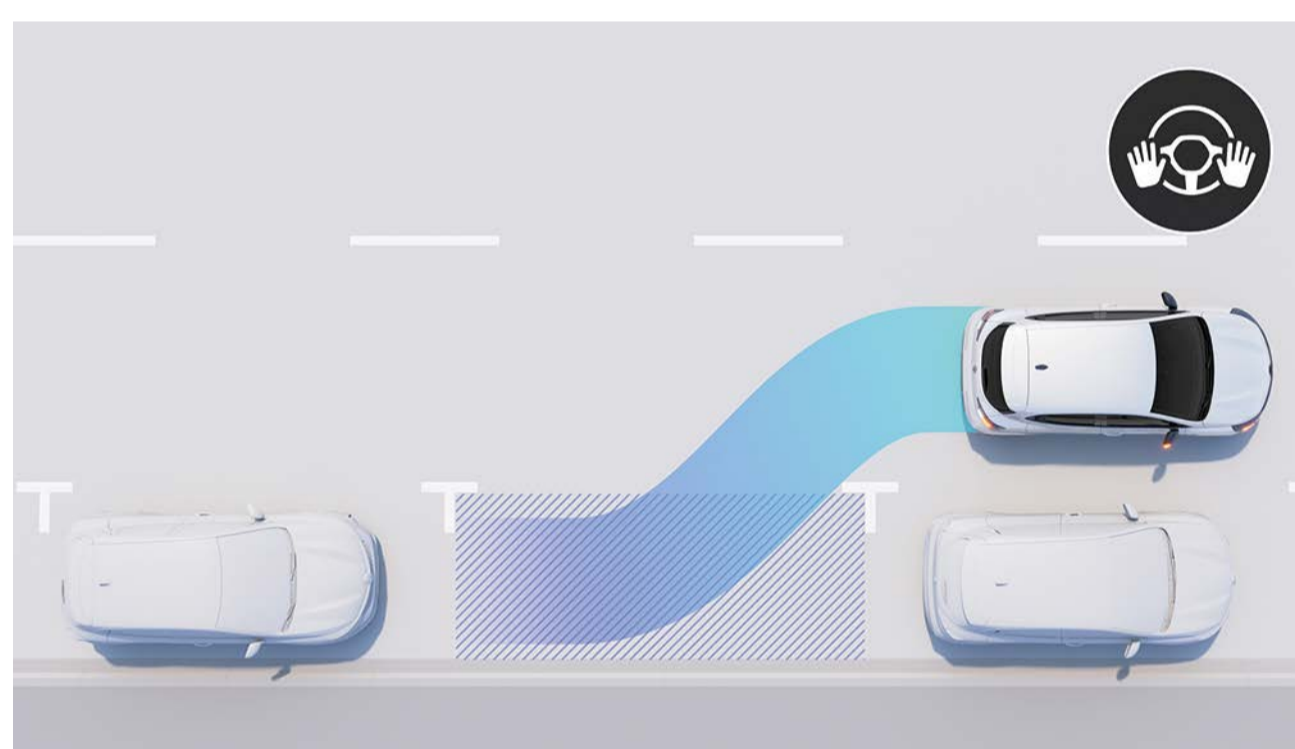

brīvroku parkošanās
Šī sistēma atvieglo automobiļa novietošanu. Gan stūrēšanu, gan stāvvietas atrašanu veic jūsu automobilis. Jums jāpārvalda vienīgi manevru ātrums.

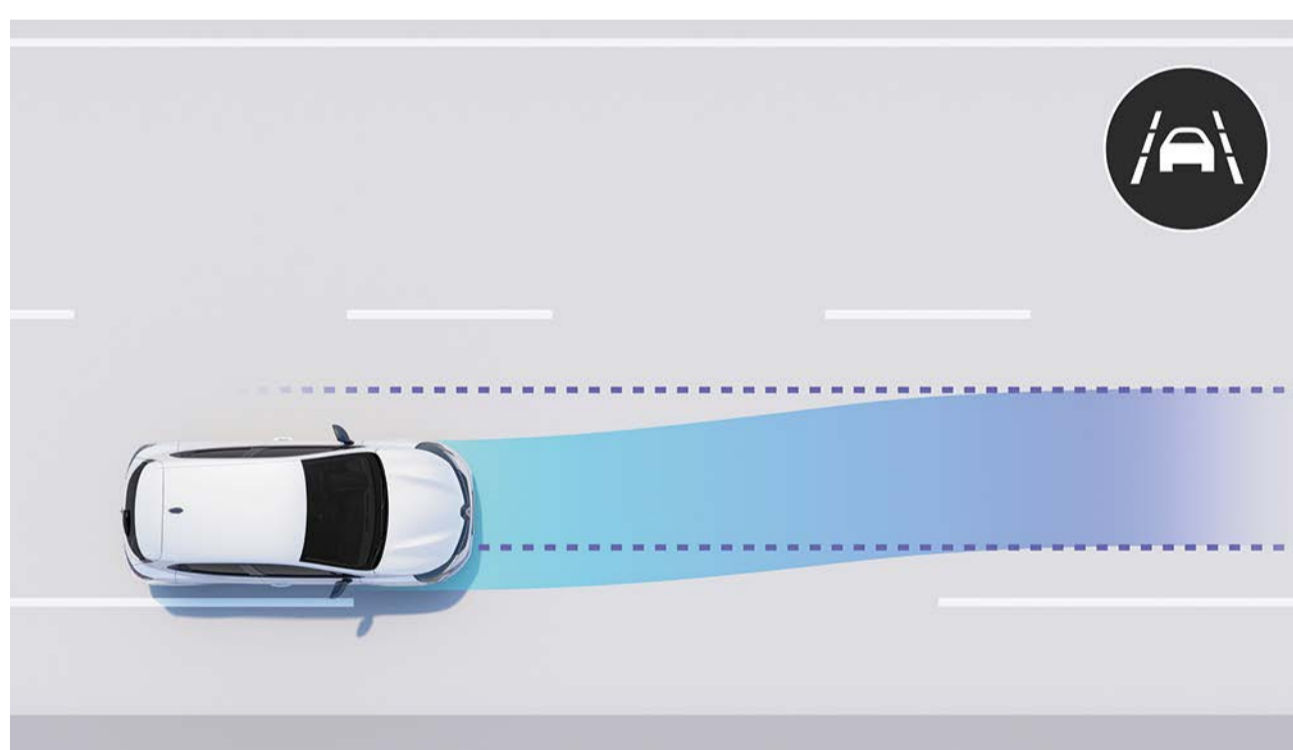

joslās ieturēšanas palīgsistēma
Šī sistēma koriģē kustības trajektoriju un atgriež automobili savā braukšanas joslā, ja vien neesat ieslēdzis pagriezienu rādītāju.



automātiskā avārijas bremzēšana
Brīdina vadītāju par frontālās sadursmes risku ar stāvošu transportlīdzekli, braucot nelielā ātrumā. Iedarbina automātisko avārijas bremzēšanu, lai izvairītos no sadursmes vai mazinātu tās sekas.

autovadītāja palīgsistēmas

- aktīvā vadītāja palīgsistēma
- palīgsistēma braukšanai kalnā
- drošas sekošanas distancēs brīdinājums
- ātruma ierobežotājs
- kruīza kontrole
- adaptīvā kruīza kontrole

parkošanās palīgsistēmas

- priekšējie parkošanās sensori
- aizmugurējie parkošanās sensori
- sānu parkošanās sensori
- aizmugures skata kamera
- 360° apkārtskata kamera
- brīvroku parkošanās

drošība

- joslās pamešanas brīdinājums
- joslās ieturēšanas palīgsistēma
- aklās zonas brīdinājums
- brīdinājums par aizmugurējo sānu satiksmi
- automātiska tālās/tuvās gaismas ieslēgšana
- automātiskā avārijas bremzēšana
- ceļa zīmju atpazīšana
- ceļa zīmju atpazīšana un ātruma pārsniegšanas brīdinājums

06. individualizēšana

krāsas



baltā glacier (co)



pelēkā schiste (mp)



melnā etoile (mp)



sarkanā flame (mp)



zilā iron (mp)



pelēkā rafale (p)



oranžā valencia (mp)

co: ar caurspīdīgu bezkrāsas lakoju.
mp: metāliskā krāsa.
p: perlamutra krāsa.

06. individualizēšana

salona apdare



evolution

- 7" krāsu digitālais instrumentu panelis
- LED priekšējie dienasgaismas lukturi ar jauno Renault signatūru
- 16" flexwheel diski
- melns graudainas faktūras aizmugurējā bampera gala panelis
- pelēka auduma polsterējums ar twida 3D rakstu



techno (evolution +)

- īpašs priekšējais bampers ar F1® Blade paneli virsbūves krāsā un šūnveida apakšējo režģi
- 16" dimanta griezuma vieglmetāla diski boa vista
- glancēti melns aizmugurējā bampera gala panelis ar hromētu ielaidumu
- 60% biobāzēts "lutecia" polsterējums melnā/pelēkā krāsā un melns teksturēts audums ar vara krāsas joslu



esprit Alpine (techno +)

- 10" krāsu digitālais instrumentu panelis
- 17" "la flèche" dimanta griezuma vieglmetāla diski ar zilu vai pelēku rumbas vāciņu (atkarībā no virsbūves krāsas)
- matēts pelēks aizmugurējā bampera gala panelis
- pelēka un melna auduma polsterējums, teksturēta virsma ar zilu nošuvumu un A formas izšuvumiem uz sēdekļu atzveltnēm, Francijas karodziņi

polsterējums

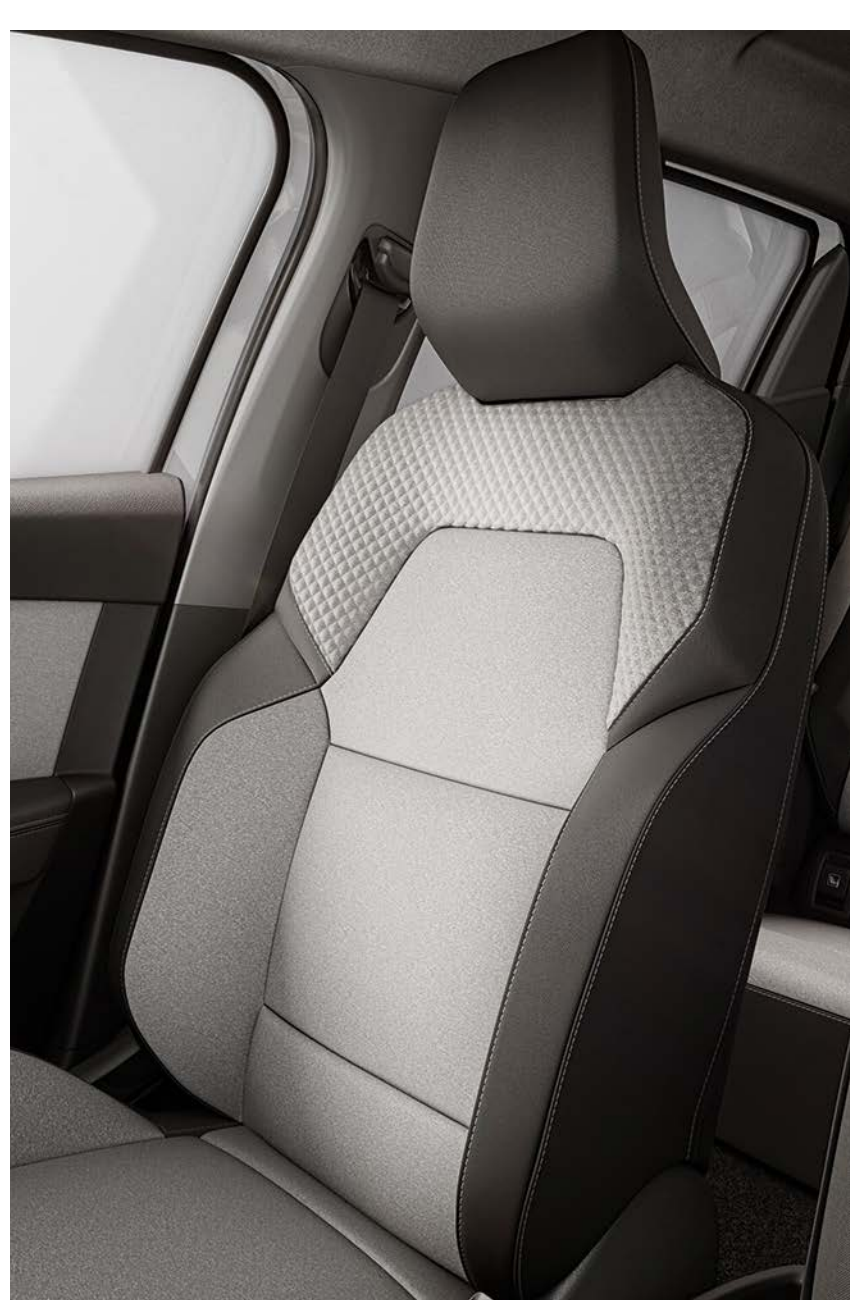

pelēks tekstila polsterējums ar 3D rakstu

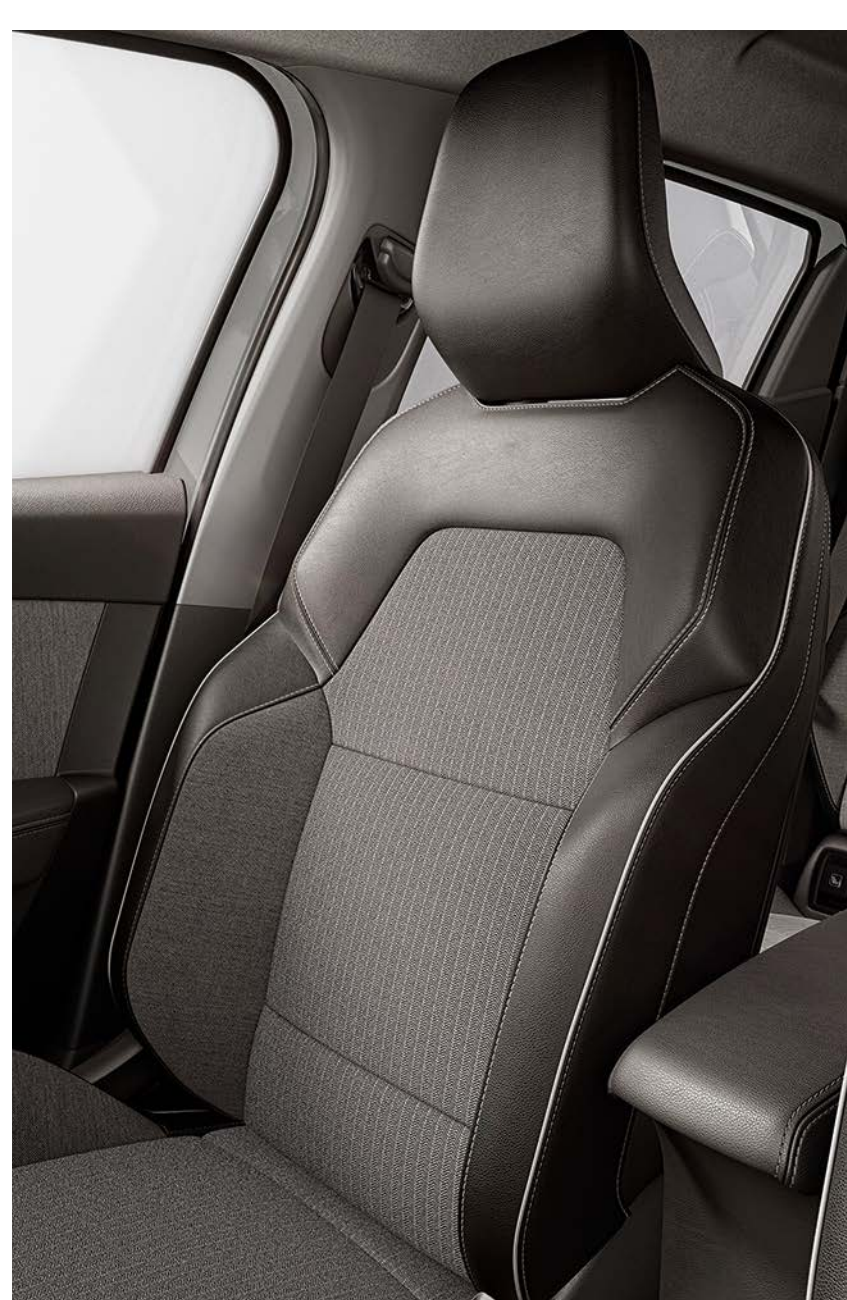

tekstila polsterējums un melns/pelēks teksturēts, pārklāts tekstils ar vara krāsas nošuvi



pelēks tekstila polsterējums un melns teksturēts, pārklāts tekstils ar zilu nošuvi

riteņu diski un uzlikas



16" flexwheel diski



16" boa vista diski



16" melni boa vista vieglmetāla diski ar dimantu griezumumu



17" vivastella diski



17" "la flèche" vieglmetāla diski ar dimanta griezumumu

piederumi



apakšējais apgaismojums

Pateicoties šim apgaismojumam, jums vairs nevajadzēs maldīties tumšā autostāvvietā. Jūs varēsiet viegli atpazīt savu automobili, jo, tam tuvojoties, automātiski ieslēgsies LED apakšējais apgaismojums un tuvās gaismas lukturi.



esprit Alpine premium grīdas paklājiņi

Padariet savu jaunā Clio E-Tech esprit Alpine versijas izskatu vēl sportiskāku, izvēloties premium paklājiņus ar Alpine logotipu un zilām nošuvēm.



daļēji elektrisks nolokāms sakabes āķis

Vai vēlaties, lai jūsu automobilis izskatās tik labi, cik vien iespējams? Inovatīvo puselektrisko Renault sakabes āķi var nolaist dažū sekundžu laikā. Paceltā veidā tas nav redzams, saglabājot jūsu automobiļa lielisko dizainu.



quickfix jumta stieņi

Ātra un vienkārša uzstādīšana pilnīgi drošā veidā un bez jebkādiem instrumentiem, pateicoties inovatīvajai quickfix stiprināšanas sistēmai. Ideāli piemēroti velosipēda vai slēpju turētāja, vai jumta kastes uzstādīšanai un automobiļa kravas spējas palielināšanai.



aizmugures skata kamera

Pieslēdziet aizmugures skata kameru automobiļa multivides ekrānam un nodrošiniet komfortablāku manevrēšanu. Atpakaļgaitā jūs redzēsiet apkārtni automobiļa aizmugurē tieši jūsu ekrānā.

izmēri un tilpumi

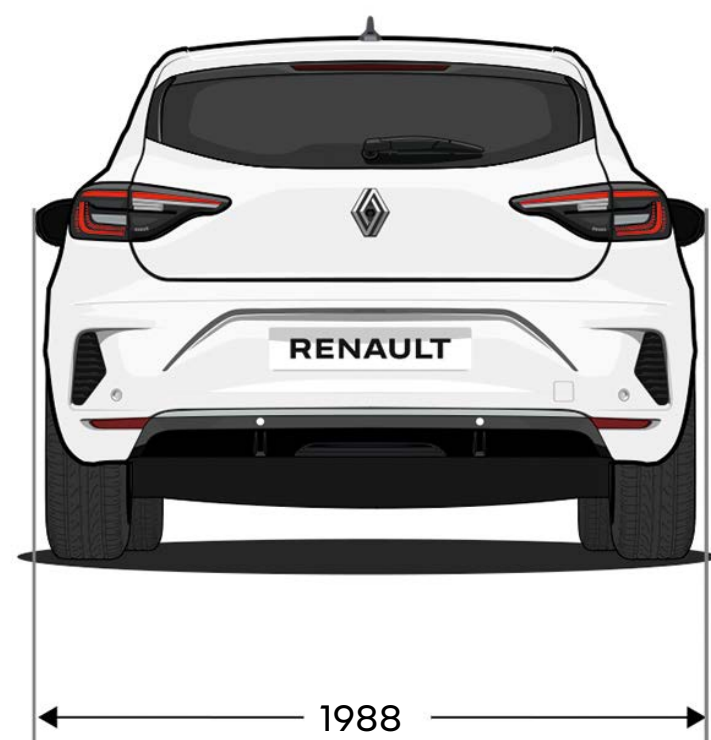
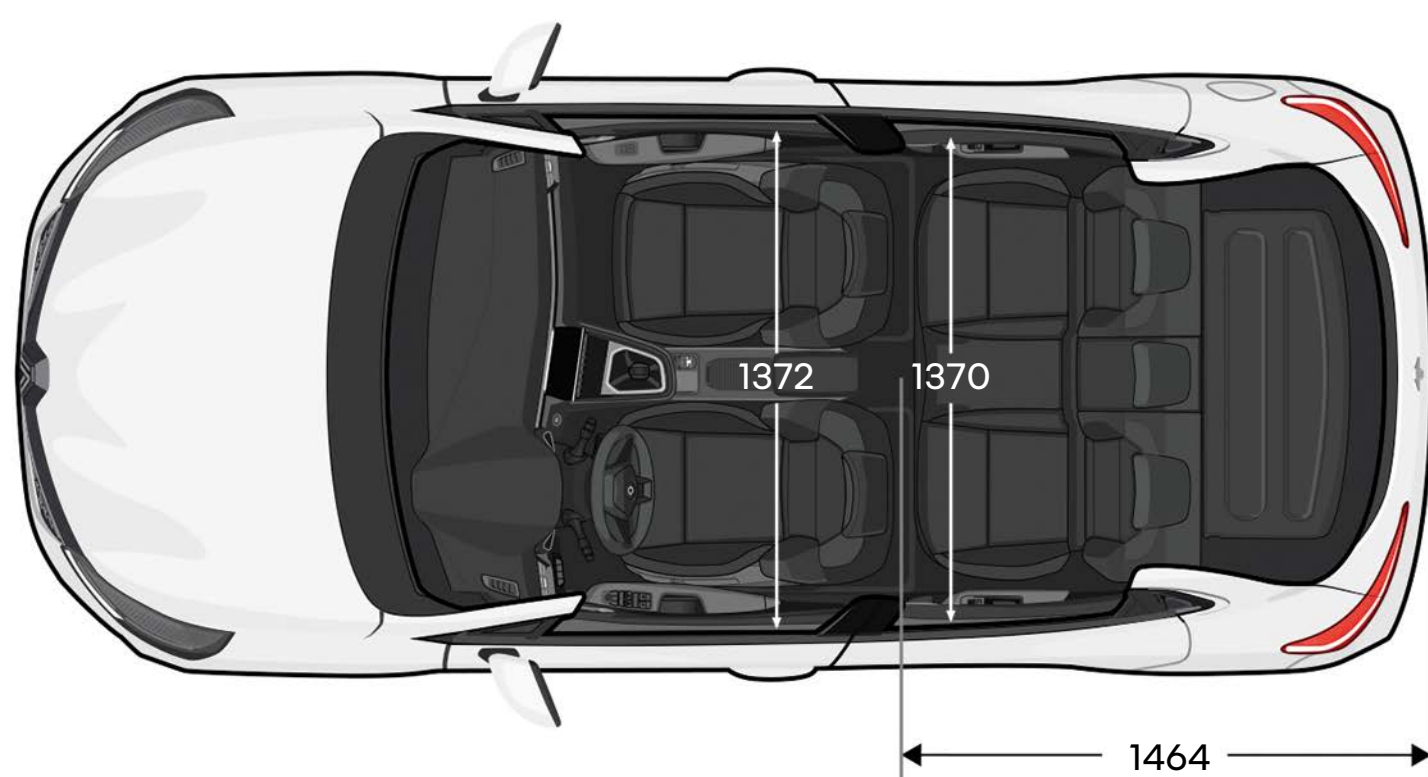
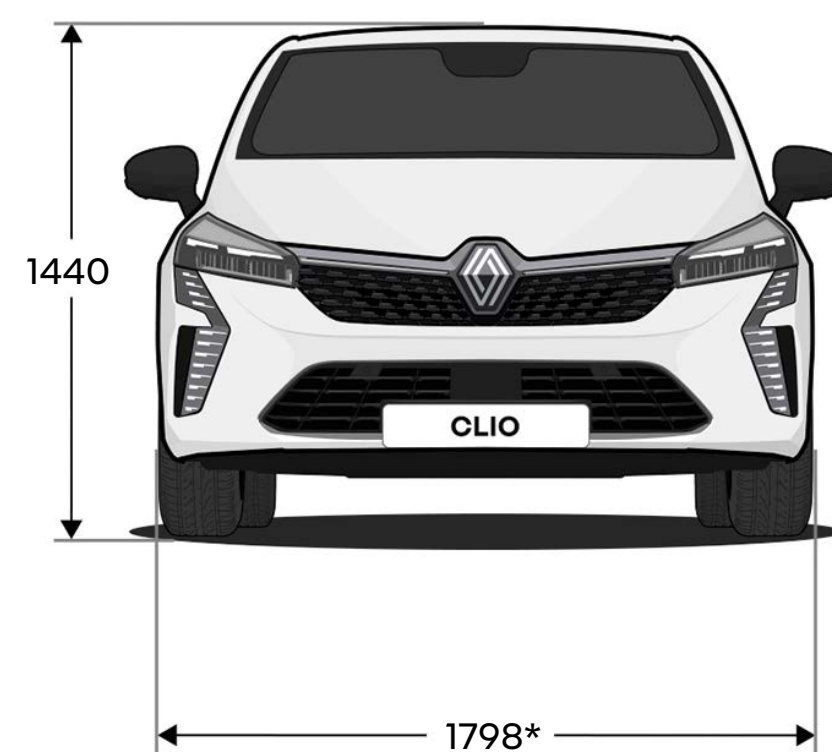
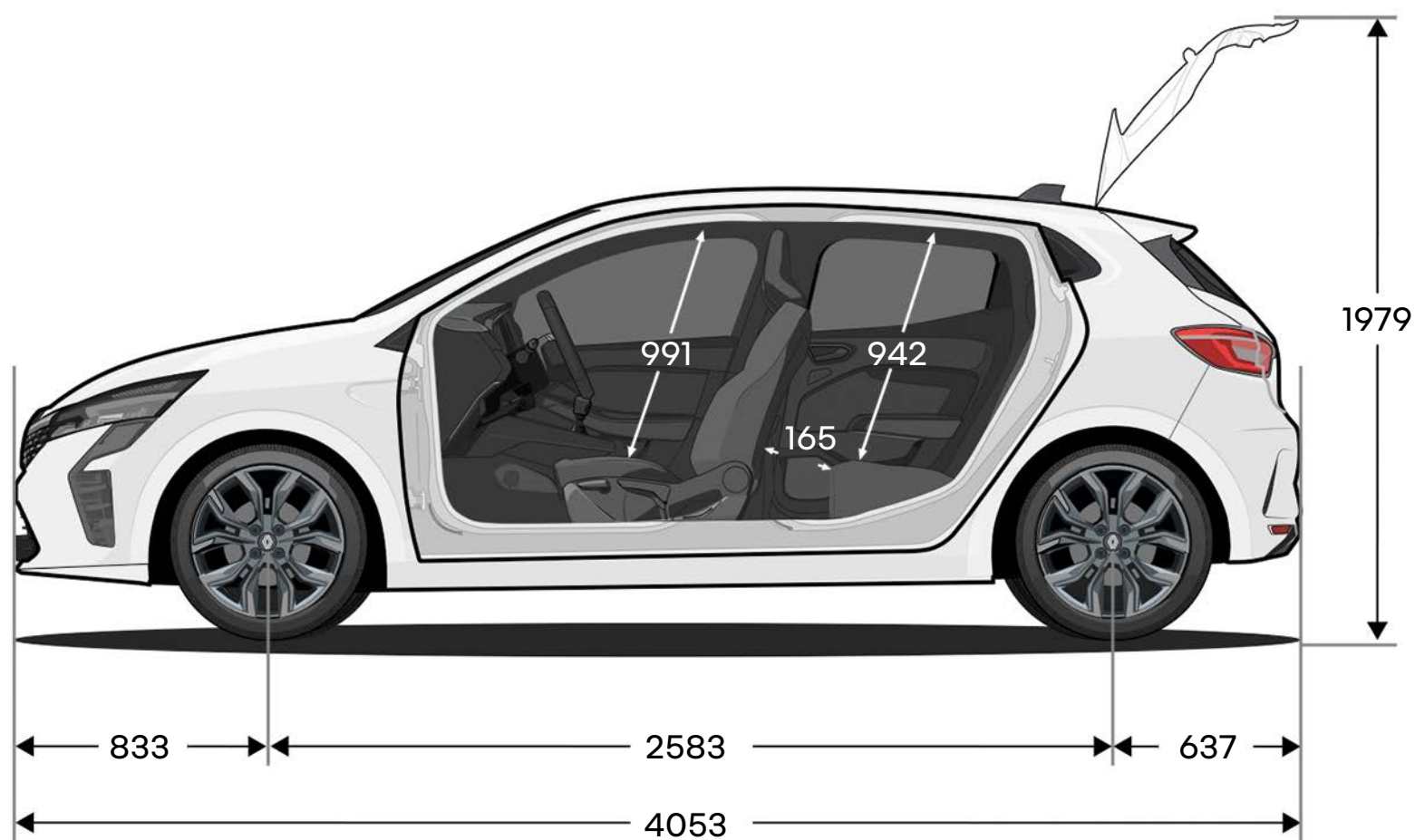

bagāžnieka tilpums (litros)

E-Tech full hybrid

benzīns

maks. ar riepu pumpēšanas komplektu

301

391

maks. ar nolocītiem sēdekļiem un riepu pumpēšanas komplektu

979

1069

* ar nolocītiem spoguļiem. izmēri (mm).

human first ir visaptveroša drošības programma, ko Renault izstrādājis sadarbībā ar pētniekiem, ekspertiem un ugunsdzēsējiem.

tā kā ceļu satiksmes drošība attiecas uz visiem satiksmes dalībniekiem, to skaitā gājējiem, velosipēdistiem un autobraucējiem, Renault programmas human first mērķis ir:

- 1. novērst negadījumus, izstrādājot drošības aprīkojumu un modernus vadītāja palīgus un drošības sistēmas**
līdz pat 36 modernām vadītāja palīgsistēmām / vairāk nekā 60 drošības aprīkojuma vienību, līdz 7 drošības spilveniem, bērnu sēdekļi (Isofix), Renault Fixe4sure risinājums / vairāk nekā 2000 ar drošību saistītu patentu kopš 1970. gada.
- 2. uzlabot glābšanu, izmantojot inovācijas, kas izstrādātas kopā ar ugunsdzēsējiem**
QRescue / Fireman Access / pēdējo 10 gadu laikā apmācīti vairāk nekā 5000 ugunsdzēsēju 17 pasaules valstīs / aptuveni 600 automobiļu gadā ziedoti ugunsdzēsēju apmācībai
- 3. samazināt negadījumu skaitu un smagumu, veicot lielus ieguldījumus pētniecībā un attīstībā**
drošības rādītāji / drošības treneris / savienotie pakalpojumi / lielle dati / mākslīgā intelekta sistēmas un kiberdrošība



Ir veikti visi piesardzības pasākumi, lai nodrošinātu, ka šo tehnisko specifikāciju saturs ir precīzs un aktuāls to izdošanas brīdī. Šis dokuments tika izveidots, izmantojot pirmsizlaides modeļus un prototipus. Saskaņā ar nepārtrauktas produktu uzlabošanas politiku Renault patur tiesības jebkurā laikā veikt izmaiņas aprakstītajās un piedāvātajās specifikācijās, transportlīdzekļos un piederumos. Par visām šādām izmaiņām Renault dīleriem tiek paziņots pēc iespējas drīzāk. Atkarībā no pārdošanas valsts versijas var atšķirties un var nebūt pieejams kāds aprīkojums (standarta, papildu vai piederumi). Lūdzu, sazinieties ar vietējo pārstāvi, lai iegūtu jaunāko informāciju. Ar mediju saistītu iemeslu dēļ šajā dokumentā attēlotās krāsas var nedaudz atšķirties no faktiskā krāsojuma vai salona apdares krāsām. Visas tiesības aizsargātas. Šīs brošūras vai tās daļas reproducēšana jebkurā formātā un ar jebkādiem līdzekļiem ir aizliegta bez iepriekšējas rakstiskas Renault atļaujas.

Publicis – foto: Leuvrey, © Renault Marketing 3D-Commerce. 2023. gada maijs.
Renault s.a.s., société par actions simplifiée (Francijas vienkāršotā akciju sabiedrība) ar pamatkapitālu EUR 533 941 113, kuras galvenais birojs atrodas 122-122 bis avenue du Général Leclerc - 92100 Boulogne-Billancourt cedex Nanterre (Trade & Companies Register) B 780 129 987 / Tālr.: 0806 00 20 20.
Tel: 0806 00 20 20.

Renault iesaka 